

# UNIVERSIDAD NACIONAL “HERMILIO VALDIZAN”



## FACULTAD DE PSICOLOGÍA

**“ACTITUDES MATERNAS Y NIVEL DE AGRESIVIDAD EN  
ALUMNOS DE 6to GRADO DE PRIMARIA DE LA I.E. JULIO  
ARMANDO RUIZ VÁSQUEZ DEL DISTRITO DE AMARILIS 2015”**

**TESIS PARA OPTAR EL TITULO PROFESIONAL DE LICENCIADA  
EN PSICOLOGÍA**

**Tesistas:**

- **Bach: Elizabeth Pilar Luque Bardales.**
- **Bach: Anyela Soto Vigilio.**

**HUÁNUCO-PERÚ**

**2016**

## **DEDICATORIA**

Este estudio de investigación, lo dedicamos a nuestros padres a quienes les debemos todo lo que tenemos en esta vida.

A Dios, ya que gracias a él tenemos esos padres maravillosos, los cuales nos apoyan en nuestras derrotas y celebran nuestros triunfos.

A nuestros docentes especializados, quienes han sido nuestro guía en el aprendizaje, dándonos los últimos conocimientos para nuestra carrera.

## **AGRADECIMIENTO**

La presente investigación realizada en la universidad nacional Hermilio Valdizán es el resultado de un arduo trabajo en equipo que gracias a la colaboración de muchas personas se obtuvo un resultado final.

Agradecer a nuestra asesora la Dra. Edith Beraún Quiñones que con sus conocimientos y experiencia amplia y profunda en el campo de la investigación psicológica ha podido ayudarnos a desarrollar la presente investigación y a guiarnos para cumplir de manera eficaz.

Agradecer al Dr. Enrique Suero Rojas, al Psic. Crisanto Mallqui Cruz y la Mg. Cecilia Martínez Morales por formar parte de la comisión designada y haber revisado, corregido nuestra investigación para cumplir con los lineamientos establecidos.

Y agradecer a todos los que permitieron el desarrollo de esta investigación y por el apoyo brindado en los momentos requeridos.

## **RESUMEN**

La presente investigación tuvo como objetivo determinar la relación entre Actitudes maternas y el nivel de agresividad en los alumnos del 6to grado de primaria de la I.E Julio Armando Ruiz Vásquez del distrito de Amarilis 2015. El diseño utilizado fue Descriptiva de tipo Correlacional; precisado esto se establecen determinar la relación entre las variables designadas, Para su realización se seleccionó la muestra que estuvo constituida por 30 madres y sus hijos (30 alumnos); como instrumentos se utilizaron la escala adaptada de actitudes maternas de Roberth Roth y el cuestionario modificado de agresividad de Buss Durkee. El estudio concluyó a través del análisis y de los resultados obtenidos de la correlación entre las dos variables de las actitudes maternas y el nivel de agresividad se obtiene y se verifica la hipótesis que: No existe una relación significativa entre las actitudes maternas y el nivel de la agresividad en los alumnos de 6to grado de primaria de la I.E. "Julio Armando Ruiz Vásquez" del distrito de Amarilis 2015, Los resultados muestran de manera general que la agresividad no puede desarrollarse a partir de un solo factor, sino que su origen es multicausal puesto que pueden verse involucrados una serie de factores, por tanto, un solo factor en este caso las actitudes maternas en la relación madre hijo, no explicaría en sí misma la manifestación de este tipo de conducta.

**Palabras claves:** Actitudes Maternas, Aceptación, Sobreprotección, Sobre indulgencia, Rechazo, Agresividad y Nivel de Agresividad.

## **ABSTRACT**

This research aimed to determine the relationship between maternal attitudes and level of aggressiveness in 6th graders of primary I.E Julio Armando Vasquez Ruiz district Amarilis 2015. The design was descriptive correlational; stated this is set to determine the relationship between the variables designated To realize the sample consisted of 30 mothers and their children (30 students) was selected; as instruments scale adapted from Roth Roberth maternal attitudes and aggressiveness modified questionnaire used Buss Durkee. The study concluded through analysis and the results of the correlation between the two variables of maternal attitudes and level of aggressiveness is obtained and the hypothesis is verified that: There is no significant relationship between maternal attitudes and level of aggression in 6th graders primary EI "Julio Armando Ruiz Vasquez" district Amarilis 2015. The results show generally that aggression can not develop from a single factor, but its origin is multicausal since they can be involved a number of factors, therefore, one factor in this case maternal attitudes in the mother-child relationship, not explain itself the manifestation of this kind of behavior.

**Keywords:** Maternal Attitudes, Acceptance, overprotection, overindulgence, Rejection, Aggressiveness and aggression level.

# INDICE

DEDICATORIA .....	2
AGRADECIMIENTO.....	3
RESUMEN .....	4
ABSTRACT .....	5
INDICE .....	6
INTRODUCCIÓN.....	8
CAPÍTULO I .....	10
PLANTEAMIENTO DEL PROBLEMA.....	10
1.1 FUNDAMENTACIÓN DEL PROBLEMA.....	10
1.2 FORMULACIÓN DEL PROBLEMA.....	11
1.3 OBJETIVO .....	11
1.4 JUSTIFICACIÓN E IMPORTANCIA.....	12
1.5 LIMITACIONES.....	13
CAPÍTULO II .....	14
MARCO TEÓRICO CONCEPTUAL .....	14
2.1 ANTECEDENTES DEL PROBLEMA.....	14
2.2 FUNDAMENTACIÓN TEÓRICA.....	20
A) TEORÍA DE APEGO MADRE-HIJO.....	24
B) TEORÍA DE MARGARET MAHLER.....	24
A) Agresión colérica. - .....	26
B) Agresión operante. - .....	26
A) NIÑOS DE 3 A 7 AÑOS.....	28
B) NIÑOS DE 8 A 11 AÑOS.....	28
A) FACTORES INTERNOS.....	29
B) FACTORES EXTERNOS.....	29
A) TEORÍA ACTIVA DE LA AGRESIVIDAD.....	31
B) TEORÍA REACTIVA DE LA AGRESIVIDAD.....	32
C) TEORÍA DEL APRENDIZAJE SOCIAL DE AGRESIVIDAD.....	32
D) TEORÍA SOCIOLÓGICA.....	33
2.3 DEFINICIONES CONCEPTUALES.....	33

2.5 DEFINICIÓN OPERACIONAL DE LAS VARIABLES.....	35
2.6 HIPÓTESIS. ....	35
CAPÍTULO III .....	37
MARCO METODOLÓGICO.....	37
3.1 NIVEL, TIPO Y MÉTODO DE INVESTIGACIÓN.....	37
3.2 DISEÑO DE INVESTIGACIÓN.....	38
3.3 ÁMBITO DE INVESTIGACIÓN.....	38
3.4 TÉCNICAS E INSTRUMENTOS DE RECOLECCIÓN DE DATOS. ....	41
CONCLUSIONES.....	46
3.5 PROCEDIMIENTO DE LA RECOLECCIÓN DE DATOS.....	51
3.6 TÉCNICA DE PROCESAMIENTO DE DATOS. ....	51
CAPÍTULO IV .....	52
RESULTADOS DE LA INVESTIGACIÓN.....	52
4.1 PRESENTACIÓN DE LOS RESULTADOS.....	52
4.2. ANÁLISIS E INTERPRETACIÓN DE LOS RESULTADOS.....	58
4.3. VERIFICACIÓN DE HIPÓTESIS. ....	60
4.4 DISCUSIÓN DE LOS RESULTADOS.....	68
CAPÍTULO V .....	72
CONCLUSIONES.....	72
RECOMENDACIONES .....	74
BIBLIOGRAFÍA.....	76
ANEXOS .....	77
DESCRIPCION GENERAL.....	81
FICHA TECNICA: .....	81
ESCALA DE ACTITUDES DE LA RELACION MADRE – NIÑO.....	82
(R. Roth) .....	82
(Adaptación y estandarización: Edmundo Arévalo- 2005).....	82
INSTRUCCIONES:.....	82
FICHA TÉCNICA: .....	86

# INTRODUCCIÓN

La presente investigación da a conocer sobre “Actitudes Maternas y Nivel de Agresividad en Alumnos de 6to Grado de Primaria de la I.E. Julio Armando Ruiz Vásquez del Distrito de Amarilis 2015”.

En los sectores de la sociedad Peruana, está interiorizada la idea de que para corregir es necesario un golpe, gritos o actitudes intimidantes, al menos es lo que se ha observado en la dinámica de algunas familias en el país; lo que se pretende mediante esta investigación, es determinar la relación que existe entre las actitudes maternas y nivel de agresividad en los alumnos, por ende si un niño posee una formación y un trato adecuado en el hogar lo reflejará en la institución en donde estudia y en los demás ambientes que se maneje; es importante que éste se enfoque mediante reglas claras, precisas y con amor, para que el niño tenga una mejor absorción del aprendizaje materno.

Se ha observado en la población de Huánuco, en el diario vivir que algunos niños y niñas son muy agresivos o hacen demasiados berrinches, ya que es la única forma de comunicación que conocen y las madres de familia no saben qué hacer al respecto; una de las causas puede ser que las madres han recibido un patrón de crianza inadecuado el cual consiste en que cuando eran niñas no recibieron la atención debida por parte de sus madres, situación que vuelven a repetir con sus hijos. Ello permite notar la importancia que tiene el estudio de las actitudes maternas relacionadas al nivel de agresividad que presentan sus hijos; sobre todo por ser la mamá la figura primordial con la que interactúa el niño diariamente.

Castañeda (2011), menciona que la relación madre e hijo no sólo implica un proceso de aprendizaje de conductas nuevas, sino una gama de actividades que van configurando un modo, un patrón un esquema de comportamientos, es decir que la madre se configura en la primera persona, en el primer vínculo de socialización para el niño, el cual va a determinar la adquisición de pautas y actitudes en relación a diversas situaciones de la vida las cuales van a estar sujetas por el período de desarrollo que curse el niño.

El comportamiento implica una intencionalidad de producir daño a otro, teniendo determinantes biológicos y ambientales. La agresividad es un problema complejo que tiene manifestaciones comportamentales desde la primera infancia. Con el desarrollo del niño, estas conductas pueden desaparecer o incrementarse hasta llegar a



comportamientos que pueden generar consecuencias. (Roa, Del Barrio, Carrasco, 2009)

La presente investigación se ha organizado de la siguiente manera: en el **capítulo I**, se presenta el planteamiento del problema donde se da una explicación y fundamentación de la importancia de realizar este trabajo de investigación teniendo en cuenta los objetivos, la justificación y las limitaciones que se presentaron al realizar el proceso.

En el **capítulo II**, abarcamos el marco teórico con los antecedentes de estudios realizados en diversos contextos a nivel internacional, nacional y local, asimismo la fundamentación teórica de las variables de estudio, definiciones conceptuales y operacionales que en la medida permitirán tener una mayor comprensión de lo que trata la investigación, asimismo mencionamos las hipótesis planteadas.

En el **capítulo III**, denominado marco metodológico mencionamos el nivel, el tipo, el método y el diseño de investigación, describimos el ámbito donde se ha realizado la investigación, las características propias población y de la muestra, la manera en que recolectamos la información, el proceso de validación y confiabilidad de los instrumentos utilizados y como se llevó a cabo el de procesamiento de datos.

En el **capítulo IV**, abarcamos los resultados encontrados mediante las tablas y figuras, la interpretación y el análisis de dichos resultados, y con ello la discusión donde incluimos los resultados de otras investigaciones.

Finalmente, en el **capítulo V**, se describe las conclusiones generales de la investigación realizada, las sugerencias y recomendaciones. Incluimos en los anexos la matriz de consistencia, los instrumentos de medida (la validación y confiabilidad).

# CAPÍTULO I

## PLANTEAMIENTO DEL PROBLEMA

### 1.1 FUNDAMENTACIÓN DEL PROBLEMA.

A lo largo de la vida, el ser humano establece y desarrolla una serie de relaciones y vínculos con diferentes personas. Estos vínculos comienzan a darse desde los primeros días de vida del niño, e incluso como señalan algunos autores desde que se encuentra en el útero de la madre, con quien mantiene ya una significativa relación. Es la figura de la madre la que adquiere especial importancia en el desarrollo del niño. A través de la satisfacción de las demandas y necesidades de su hijo la madre se constituye en el objeto central de su mundo, durante los primeros meses de vida. La relación del niño con su madre “es el factor que modifica la vida del niño durante los primeros meses, es el factor particular en el conjunto psicológico de la primera infancia.

Según Peña (2010), menciona que la familia es otro escenario en el que las actitudes de los padres influirán en el comportamiento de sus hijos, por tanto, la falta de atención, disciplina rígida, severidad en el trato con el niño, el maltrato infantil, prácticas educativas inadecuadas, problemas familiares, problemas en las relaciones afectivas e interacción entre padres e hijos, en donde también entran a tallar las dificultades en la relación madre – hijo; se convierten en factores de riesgo para el desarrollo de conductas agresivas en los niños.

De esta forma es la madre quien, a través de sus gestos y actitudes, inicia una íntima relación con su hijo, con el que adquiere cierta unidad con signos de dependencia del niño respecto a la madre (Brazelton y Cramer, 2009). Sin embargo, esta situación no permanecerá inalterable, puesto que, con la adquisición de la madurez psicomotora del niño, se debe dar paso a una relación más independiente, que se alcanza cuando éste encuentra oportunidades de interacción con otras personas y objetos. Por ello, en esta tarea es preciso que la madre sepa guiar la formación psíquica de su hijo, levándolo progresivamente hacia la madurez y realización como ser humano.

Por otro lado, se tiene a la agresividad, que suele ser concebida como una respuesta adaptativa que forma parte de las estrategias de afrontamiento de los seres humanos a las amenazas externas. Sin embargo, también es definida como una disposición relativamente persistente a ser agresivo en diversas situaciones, es decir, la inclinación que siente una persona o grupo humano a realizar un acto agresivo, por lo que clínicamente está conceptualizada como un estado permanente o predisposición constitucional a cometer agresiones o a atacar sin que existe provocación alguna. (Castrillón, 2009)

La agresión también puede tomar diversas formas, es por ello, que diversos investigadores en el tema han buscado clasificarla para su mejor entendimiento, por ello, se elabora una clasificación a partir de las observaciones realizadas en dichas instituciones educativas.

El primer tipo, son los niños que expresan su agresividad solo en los juegos, los describe físicamente salvajes y fuera de control al jugar; muy toscos e intimidatorios; pero este comportamiento se limita solo al momento de juego, para el autor, esto implica fantasía. Estos niños se caracterizan porque hablan poco y tienen poco éxito en las disputas.

Después encontramos a los niños que son físicamente agresivos y dominantes en las peleas, son aquellos que se especializan en hostigar a los demás y sin ser provocados dirigen repetidamente la agresión contra la misma persona, molestando y amenazando de modo continuo; se caracterizan por ser poco habladores, cuando lo hacen susurran y suelen estar entre los niños más violentos y agresivos del grupo.

En el último tipo, están los niños agresivos y dominantes al hablar, pero que no son físicamente violentos. Se caracterizan porque su agresión se produce fuera de las situaciones de juego y son percibidos por otros niños como aburridos debido a su preocupación por sí mismos; son considerados por los adultos como mejor adaptados en lo social, porque presentan un nivel bajo de agresividad y muestran escasa violencia en todas las situaciones, son más habladores y tienden a no preocuparse por sus relaciones con los demás. (Train, 2008)

## **1.2 FORMULACIÓN DEL PROBLEMA.**

En base a esta problemática se formula la siguiente interrogante:

**¿Cuál es la relación entre las Actitudes Maternas y el nivel de agresividad en Alumnos del 6to grado de primaria de la I.E. “Julio Armando Ruiz Vásquez” del distrito de Amarilis 2015?**

## **1.3 OBJETIVOS.**

### **1.3.1. OBJETIVO GENERAL.**

- Determinar la relación entre Actitudes maternas y el nivel de agresividad en los alumnos del 6to grado de primaria de la I.E Julio Armando Ruiz Vásquez del distrito de Amarilis 2015.

### **1.3.2 OBJETIVOS ESPECÍFICOS.**

- Identificar las categorías de actitudes maternas que más predominan las madres de los alumnos del 6to grado de primaria de la I.E Julio Amando Ruiz Vásquez del distrito de Amarilis 2015.

- Identificar el nivel de agresividad de los alumnos del 6to grado de primaria de la I.E Julio Armando Ruiz Vásquez del distrito de Amarilis 2015.
- Establecer la relación entre la actitud de aceptación de las madres y el nivel de agresividad que presentan los alumnos del 6to grado de primaria de la I.E. Julio Armando Ruiz Vásquez del distrito de Amarilis 2015.
- Establecer la relación entre la actitud de sobreprotección de las madres y el nivel de agresividad que presentan los alumnos del 6to grado de primaria de la I.E. Julio Armando Ruiz Vásquez del distrito de Amarilis 2015.
- Establecer la relación entre la actitud de sobreindulgencia de las madres y el nivel de agresividad que presentan los alumnos del 6to grado de primaria de la I.E. Julio Armando Ruiz Vásquez del distrito de Amarilis 2015.
- Establecer la relación entre la actitud de rechazo de las madres y el nivel de agresividad que presentan los alumnos del 6to grado de primaria de la I.E. Julio Armando Ruiz Vásquez del distrito de Amarilis 2015.

#### **1.4 JUSTIFICACIÓN E IMPORTANCIA.**

El presente trabajo de investigación es relevante el estudio de las actitudes maternas y el nivel de la agresividad en alumnos del 6to grado de primaria de la I.E. "Julio Armando Ruiz Vásquez" del distrito de Amarilis 2015. Abarcamos esta problemática de dicha institución educativa y nos basamos en estudiar los niveles de agresividad que existen en las aulas del sexto grado de primaria turno tarde ya que fuimos informadas por el director de dicho colegio, que los alumnos presentan conductas agresivas contra sus compañeros de aula. Al realizar esta investigación se ha aportado a nivel teórico con el conocimiento de las siguientes variables: Actitudes maternas y nivel de agresividad. Las actitudes maternas, implican que la relación del niño con su madre es el nexo más importante que tiene lugar durante la primera infancia, ya que constituye la respuesta frente a sus primeras necesidades. La conducta agresiva infantil, es un problema social que se presenta en cualquier etapa del desarrollo humano, es uno de los problemas que más preocupa a los padres de familia y maestros, la agresividad complica las relaciones interpersonales y sociales que van estableciéndose a lo largo de su desarrollo y dificulta por tanto su correcta integración en cualquier ambiente.

En el nivel metodológico, se aportó con la adaptación, validación y confiabilidad de los instrumentos en la población con la cual se trabajó.

A nivel práctico, con los resultados obtenidos se brinda sugerencias y recomendaciones, que al ser aplicadas pueden ayudar a las madres y sus hijos.

## **1.5 LIMITACIONES.**

Durante todo el proceso de la investigación encontramos las siguientes limitaciones:

La información de antecedentes y bibliografía con respecto a las variables actitudes maternas y nivel de agresividad insuficiente e inexistente a nivel local relacionado al ámbito educativo.

En cuanto a la accesibilidad a la muestra, se contó con la autorización respectiva de las autoridades, sin embargo, se establecieron fechas para la evaluación y dicho a ello las madres no asistieron, pero si mandaron a un tutor (abuela, tía y hermana).

Con respecto a la representatividad de la muestra solo se abarco a la población de la I.E. Julio Armando Ruiz Vásquez (6to grado) turno tarde, no pudiendo generalizar estos resultados a toda la población de dicha institución de Amarilis y de otros lugares.

Los instrumentos que se utilizaron no han estado adaptados a la población por lo cual se tuvo que tener un periodo para la validación y confiabilidad de los instrumentos.

# **CAPÍTULO II**

## **MARCO TEÓRICO CONCEPTUAL**

### **2.1 ANTECEDENTES DEL PROBLEMA.**

#### **2.1.1 NIVEL INTERNACIONAL.**

**Villavicencio B. (2010)**, en su investigación “Conductas agresivas de los niños y niñas en el aula de clases”, tuvo como objetivo reconocer las conductas agresivas de los niños y niñas en las aulas de clase de la Escuela Primaria Nacional Bolivariana “Pichincha”. El estudio fue tipo descriptivo, proyecto factible, de campo, con un diseño no experimental, transeccional. La población estuvo constituida por 90 estudiantes, cursantes del 4º, 5º y 6º grado. Se utilizó como soporte la guía de observación diseñada por Sánchez y Pirela (2009), validada por 3 expertos y se determinó la confiabilidad interobservador, resultando 0.71, para determinar la concordancia de los mismos. Los datos fueron obtenidos de la indagación de dos observadores, quienes reflejaron el número de conductas manifiestas durante una semana. Las mismas fueron promediadas, obteniéndose la frecuencia de acciones agresivas diarias y el total de la semana. Los resultados se presentaron en tablas, evidenciándose como conductas más frecuentes pegarle con la mano a otro niño, decir groserías y reírse de los compañeros. Dichos resultados constituyeron el soporte para diseñar una propuesta dirigida a minimizar las conductas agresivas en los niños y niñas estudiadas, con el propósito de fortalecer un proceso enseñanza aprendizaje integral, a través de herramientas de manejo oportuno de las mismas por parte del docente basadas en las teorías del condicionamiento operante y cognitiva del aprendizaje social.

**Bautista J. (2009)**, presento su investigación titulada “Conducta agresiva y perfil psicosocial de escolares de cuarto a sexto grado”, el objetivo de este trabajo es demostrar la relación existente entre el perfil psicosocial y la conducta agresiva de los niños cursantes de cuarto, quinto y sexto grado. Para la realización del presente estudio se utilizó una investigación de tipo descriptivo transversal. Los resultados se presentaron mediante tablas y/o gráficos y para el análisis se aplicó la técnica de números absolutos y porcentajes. El universo estuvo constituido por estudiantes de la Unidad Educativa Bolivariana, que se le realizó a los docentes durante los meses de Abril-Mayo del 2009. La muestra estuvo constituida por el total del universo, 43 niños a los cuales se les aplicó secuencialmente, el conjunto de instrumentos para educadores, escolares y representantes. Los hallazgos mostraron conducta agresiva en 43 de los niños

entrevistados con una mayor frecuencia (58%) en el sexo masculino. La mayoría de los niños estaban en edades comprendidas entre 9 y 11 años. Los padres utilizaron como método disciplinario más frecuentes los golpes (40%). El patrón de interacción padre-hijo más frecuente fue catalogado como malo (56%).

**García S. (2009)**, presentó su investigación “Estrategias para ayudar a disminuir la agresividad en el aula”, el objetivo del proyecto fue disminuir la conducta agresiva dentro del salón de clases en el nivel primario para lograr un mejor aprovechamiento académico e integración grupal, en alumnos de 3º grado de educación primaria; para alcanzar dicho objetivo se realizó un diagnóstico indicando las necesidades y actitudes agresivas que originan dicha conducta, los alumnos fueron aquellos que presentaron patrones de conducta clasificados como agresivos. Se desarrollaron actividades de integración social cuya aplicación fue en un lapso de tres meses de Setiembre a Noviembre, en sesiones de una hora, dos veces a la semana. Se aplicó el enfoque teórico Vygotskiiano. Los cambios logrados dentro del aula fueron, mayor integración grupal, cambio de actitudes, respeto por sus compañeros y mayor tolerancia.

**Banda Y. (2009)**, presento su investigación titulada “Actitudes Maternas y Madurez Escolar en Niños del Primer Grado de una Institución Educativa”, este trabajo tuvo como propósito determinar la relación que existe entre dos variables, (Actitudes Maternas y Madurez Escolar), por lo tanto es de tipo Descriptivo – Correlacional, con la finalidad de conocer la relación o el grado de asociación que existe entre esas dos variables en una población. La población estuvo conformada por 190 diadas madre-niño, de los cuales los niños cursaban el primer grado de una Institución Educativa. La muestra que se seleccionó es de tipo censal, conformada por 190 niños, lo que significa que las poblaciones pequeñas o finitas no seleccionan muestra alguna para no afectar la validez de los resultados. Los instrumentos utilizados fueron el Cuestionario de Evaluación de la Relación Madre-Niño (ERMN) y Prueba de Funciones Básicas (PFB), las que fueron aplicadas durante las primeras horas de clases según los turnos de los niños. Para calcular la relación se utilizó el coeficiente de contingencia de Pearson, basado en la prueba de chi cuadrado, este coeficiente se utiliza cuando ambas variables tienen una escala de medición nominal o cuando una variable es nominal y otra ordinal. El análisis estadístico se realizó con el programa SPSS versión 22. De las madres que tienen por característica la actitud materna de aceptación, el 50.0% de sus hijos obtuvieron una madurez escolar promedio; de las madres que tienen por característica dos o más actitudes maternas (que es considerado una confusión), el 40.4% de sus hijos obtuvieron una madurez

escolar baja y de las madres que tienen por característica la actitud materna de sobreprotección, el 100% de sus hijos obtuvieron una madurez escolar promedio.

**Reyes J. (2008)**, presento su investigación “La agresividad y violencia en los juegos de los niños durante el recreo escolar”, este trabajo habla acerca de las causas que pueden motivar una conducta violenta y agresiva en los juegos de los niños durante el recreo escolar. Busca explicar las circunstancias que provocan que en escuelas que cuentan con características similares en cuanto a la población que capta, que de igual manera se ubican en contextos socioculturales semejantes, este problema se manifieste de manera más enfática en una de ellas. Se procedió a la realización de observaciones y registros en el diario de campo que permitieron establecer como problemática significativa, entre otras la de la agresividad y violencia en los juegos de los niños durante el recreo escolar.

### **2.1.2 NIVEL NACIONAL.**

**Alvines D (2012)**, presento su investigación titulada “Relación entre el clima social familiar y la agresividad en los alumnos y alumnas del sexto grado de la I.E Juan Velasco Alvarado del caserío rio viejo sur del distrito de la arena Piura”, El objetivo general de esta investigación fue: Determinar la relación entre el clima social familiar y la agresividad en los alumnos y alumnas. El tipo y nivel de la investigación es Cuantitativo Correlacional pues se va a determinar la relación existente entre el Clima Social Familiar y la Agresividad en los alumnos y alumnas del sexto grado de la Institución Educativa Juan Velasco Alvarado Caserío Rio Viejo Sur Distrito la Arena, para determinar la relación existente entre ambas variables utilizamos la prueba estadística de correlación Rho de Spearman, donde se logró determinar la no relación entre el Clima Social Familiar y la agresividad en los alumnos del sexto grado de la I.E Juan Velasco Alvarado del Caserío Rio Viejo Sur del Distrito de la Arena Piura en el año 2012, siendo esta la conclusión principal. La investigación será beneficiosa dentro del campo de la psicología pues permitirá ampliar el conocimiento científico, beneficiará a la comunidad pues va a permitir comprender la problemática de los alumnos de la Institución Educativa ya antes mencionada.

**Martínez M. (2011)**, en su investigación “Relación entre los niveles de agresividad y la convivencia en el aula en los estudiantes de cuarto grado de educación primaria de la I.E.T. N° 88013”, el objetivo principal fue determinar la relación que existe entre los niveles de agresividad y la convivencia en el aula, en los estudiantes de cuarto grado de educación primaria de la Institución Educativa Técnica “Eleazar Guzmán Barrón”, Chimbote. Las unidades de



análisis estuvieron conformadas por 104 estudiantes, los cuales estuvieron representados con la conformación de varones con el 45,19%, y el de mujeres con un 54,80%; fueron elegidos por ser una muestra grande y porqué los índices de violencia, agresividad, hogares disfuncionales y la comunidad adyacente son catalogados como zona peligrosa, asimismo para recoger los datos, se aplicó la escala de agresividad EGA la cual midió los niveles de agresividad y la escala de convivencia en el aula ECA la que midió la convivencia en el aula. Para procesar los datos se utilizó programas de cálculo estadístico. Sin embargo, es necesario resaltar que, no existe una correlación, ya que al contrastar los resultados obtenidos con el cálculo de la Chi cuadrado, los datos arrojados fueron contradictorios, de tal manera que en la columna de probabilidades acumuladas con un 0,05; según los grados de libertad de 4, la resultante muestra el valor de 9,49, lo cual se interpreta que no existe relación estadística significativa entre las dos variables de la presente investigación.

**Loza M. (2010)**, en su investigación titulada “Creencias docentes sobre conductas agresivas de los niños en la institución educativa”, el presente estudio tiene como objetivo explorar las creencias de las participantes, docentes y auxiliares de educación, acerca de las conductas agresivas que presentan los niños en la etapa infantil, de tal manera que se pueda intervenir en la orientación a las docentes para el manejo de estas conductas en el aula. Para recoger los datos se elaboró una ficha de datos demográficos, que permitió recabar la información general tales como la edad, grado de instrucción, años de estudio, cursos de actualización, centro de formación profesional, experiencia laboral y tiempo de servicio en el sector educación. Asimismo, se elaboró la guía de entrevista con preguntas para explorar las creencias en cuatro áreas, concepción de agresividad, causas de la agresividad, los efectos que tienen los comportamientos agresivos en el aula y en los mismos niños que manifiestan esta conducta y sus creencias sobre el manejo de las mismas. La investigación muestra que las participantes principalmente tienen dificultades para definir el concepto de agresividad y creen que estas conductas se originan en casa, en el ambiente familiar y son los padres quienes deben buscar las soluciones acudiendo a un especialista que los oriente.

**Hinostroza A. (2008)**, en su investigación titulada “Efectos de un Programa de Intervención sobre las Actitudes hacia las Relaciones Madre-Niño, en Madres Adolescentes del Distrito de Ate-Vitarte”, el programa de intervención de CEDESI busca mitigar los efectos negativos de las condiciones adversas que le toca vivir a la madre adolescente y a su bebe, promoviendo cambios en sus conocimientos, pero sobre todo en sus actitudes hacia la relación con su hijo. El

programa considera que las adolescentes embarazadas requieren de una atención especial enmarcada dentro de lineamientos que comprendan no solo aspectos relacionados con el cuidado de la salud física y mental durante la gestación, parto y puerperio, sino con la preparación en el rol de madre, para potenciar las condiciones de vida y desarrollo de sus hijos, en la etapa más importante de la vida de éstos. De tal forma que, en base a un Modelo de Atención Integral, que prioriza el vínculo madre-niño. La presente investigación nos permitirá conocer si este programa de intervención ha tenido efectos positivos sobre las actitudes maternas de estas madres adolescentes, y con ello se ha favorecido la relación madre-hijo que promueva el desarrollo emocional, conductual social y cognitivo del relacionar las actitudes maternas de aceptación, sobreprotección, sobre indulgencia y rechazo con los problemas conductuales niño.

**Guevara R. (2008)**, en su investigación titulada “Como relacionar las actitudes maternas de aceptación, sobreprotección, sobre indulgencia y rechazo con los problemas conductuales en los escolares del nivel primaria”, dicha investigación realizada buscó relacionar las actitudes maternas de aceptación, sobreprotección, sobre indulgencia y rechazo con los problemas conductuales. El estudio se llevó a cabo en un colegio primario del distrito de Breña, y contó con una muestra de 166 escolares de 6 a 11 años y sus madres. Los instrumentos utilizados fueron el inventario de problemas conductuales de T. Achenbach – versión padres adaptada por Ortiz y la escala de la relación madre – hijo de Roth adaptada por Estrella. Obtuvo como resultado que no existe relación significativa entre los problemas de conducta y las actitudes maternas de aceptación; y que solo el 4.2% de los niños presentó problemas conductuales. El estudio concluyó que las actitudes maternas de sobreprotección, sobre indulgencia y rechazo están relacionadas con un nivel de significación moderada con los problemas de conducta.

**Castro M. (1996)**, en su investigación “Características familiares y psicosociales que influyen en la conducta agresiva de los niños preescolares del Cono Norte de Lima”, su diseño fue descriptivo analítico de corte transversal de treinta niños entre 3 y 6 años de edad con sus respectivos parientes, los instrumentos que se empleó fueron: ficha de recolección de datos de la familia, un cuestionario de agresividad para niños (preferencias televisivas) y otra para adultos de Buss Durkee. Los resultados a los que llegó le permitieron establecer que existe relación entre los modelos de la conducta; padres familiares, la televisión y la conducta del niño. Por lo tanto, concluyó que el puntaje de agresividad del niño tiene que ver con una mala relación con sus familiares (agresiva-autoritaria). Encontró una relación entre la agresividad del niño y sus

preferencias por los programas infantiles de televisión, además hallo que en las familias conformadas por más de 5 miembros presentaba una agresividad alta.

### **2.1.3 NIVEL LOCAL.**

**DIRESA (2010)**, en su boletín informativo “la violencia de padres de familia hacia sus menores hijos” señalaron que los padres agricultores son los más agresivos porque toman la violencia como patrón de comportamiento, en su cultura y maltratan a los miembros de su familia según explico Manuel Peña coordinador de la estrategia de salud mental. La violencia también se desencadena por problemas económicos, comunicacionales y culturales. Aunque señalo que no hay estadísticas de casos del maltrato psicológico y físico en las escuelas y colegios, conocido como el “Bullying”. También que las cifras de maltratos reportados en escolares advierten de la violencia que existe dentro de las aulas. Según las estadísticas, la edad de los agresores en segundo lugar es de 10 a 19 años de edad (201 casos), solo superado por los agresores de 20 a 39 años (4081). La violencia en los hogares es más alarmante porque no se considera los casos no denunciados por las víctimas. Para revertir estos altos índices de violencia, la DIRESA realizo un taller para atender multisectorialmente el problema. “Debemos trabajar sensibilizando a la población para fortalecer en todos los niveles los valores éticos, el respeto a los derechos de la mujer y el niño”.

**Briceño M. (2000)**, en su investigación “Influencia de los programas televisivos de los dibujos animados en la formación de la conducta agresiva de los alumnos del 6º grado “A” de la I.E.Nº32962 San Luis, sector 4 de Amarilis”, en su investigación concluye que los programas televisivos de los dibujos animados tiene una influencia negativa; que influye significativamente en la agresividad determinando además imitaciones.

## **2.2 FUNDAMENTACIÓN TEÓRICA.**

### **2.2.1 ACTITUDES.**

El tema de las actitudes es uno de los más importantes dentro del campo de la Psicología Social, ha sido objeto de estudio e investigaciones a lo largo de años, con múltiples definiciones al respecto. La actitud es un sistema organizado y duradero de percepciones, conocimientos y sentimientos, adquiridos a través de la experiencia, y que lleva a un individuo a reaccionar afectivamente, generalmente a favor o en contra, y de manera relativamente estable frente a un determinado objeto, persona o situación del ambiente que lo rodea. (García, 2010)

### **2.2.2 ACTITUDES MATERNAS.**

Las actitudes de las madres, influirán en la forma como tratan a sus hijos, lo cual a su vez influirá en las respuestas y actitudes de los niños hacia ellas. De esta interacción entre las actitudes de las madres, las reacciones de los niños frente a ellas y el efecto de estas en las madres dependerá en gran medida el futuro desarrollo de los niños. Si las actitudes maternas son favorables, las relaciones entre padres e hijos serán mejores que cuando dichas actitudes son desfavorables. Se ha comprobado que niños provenientes de hogares donde los padres tienen actitudes favorables hacia ellos y donde las relaciones entre ellos son agradables tienden a ser niños alegres, sociables y relativamente libres de ansiedades, mientras que aquellos niños provenientes de hogares donde las condiciones son desagradables, tienden a presentar conductas mal adaptadas.

Las actitudes que pretendemos evaluar en esta investigación, y que son consideradas, según Estrella (2009), como típicas por autores como Hurlock, Ausubel y Sullivan, Kanner, y Symonds son la aceptación, la sobreprotección, la sobreindulgencia y el rechazo. La actitud de aceptación definida por Hurlock (1982), como el interés intenso y el amor hacia el niño, tiene su base en el amor, interés y comprensión hacia el niño, el cual es aceptado como un individuo que presenta tanto posibilidades como limitaciones. Symonds (1949), considera la aceptación como la expresión sincera de afecto, así como el interés por los gustos, actividades y desarrollo general del niño.

La actitud de sobreprotección se caracteriza por un exceso de control y cuidado hacia el niño (Hurlock, 1982; Symonds, 1949). Esta actitud parece ser la expresión de una ansiedad prenatal que lleva a la madre a prolongar innecesariamente los cuidados infantiles, tratando de evitar al niño cualquier situación dolorosa, y creando para él un ambiente libre de daños.

La actitud de sobreindulgencia es definida por Symonds (1949) como una gratificación excesiva acompañada de falta de control por parte de los padres, en este caso en especial de la madre. Esta actitud se manifiesta a través de cuidados

exagerados y un contacto excesivo con el niño. La madre tiende a estar mucho con el niño cediendo a sus demandas y requerimientos. (Arévalo, 2010)

### **2.2.3 PATRONES DE APEGO EN LAS ACTITUDES MATERNAS.**

El patrón de apego que caracteriza el vínculo madre-hijo puede incidir en la aparición ulterior de psicopatología o puede ser un factor de protección frente a la aparición de un trastorno del comportamiento en su descendencia. Los estudios analizados reportan patrones de comportamiento anormales de las madres con hijos con este trastorno. Se expresan por la actitud frente al embarazo, la lactancia materna; la percepción que tienen las madres de sus hijos; su forma de expresar sentimientos negativos a los hijos a la hora de acariciarlos, Estos son factores de riesgo que pueden favorecer la aparición de un trastorno del comportamiento. Además, se reportan características familiares como desorganización, pobre manejo de conflictos, críticas, unión escasa, rigidez, sobreprotección, restricción de la autonomía y amalgamamiento, que son consideradas como posibles factores de riesgo. (Hinostroza, 2010)

### **2.2.4 PATRONES DE CRIANZA.**

Los patrones de crianza son considerados como “usos o costumbres que se transmiten de generación en generación como parte del acervo cultural, que tiene que ver con cómo los padres crían, cuidan y educan a sus hijos, dependen de lo aprendido, de lo vivido y de la influencia cultural que se ejerce en cada una de las generaciones” Al momento en que las personas se convierten en padres se ven ante una polémica, la cual consiste en cómo van a criar a los hijos, y la mayoría opta por el método que utilizaron con ellos, van repitiendo el patrón de generación en generación, aunque en cada una los patrones van siendo alterados por las ideologías de las parejas. Las prácticas de crianza hacen parte de las relaciones familiares y en ellas se resalta el papel que juegan los padres en la formación de sus hijos. Éstos, generalmente, tienen una noción espontánea, no muy elaborada, de la manera como se debe criar a los hijos y además son capaces de desarrollar teorías sobre la mejor forma de realizar esta tarea. Si bien los padres, en su gran mayoría, pueden alcanzar la habilidad necesaria para orientar el comportamiento de sus hijos, estos no siempre cuentan con una explicación satisfactoria y coherente de su comportamiento. La justificación de las prácticas de crianza utilizadas, especialmente en padres con bajo nivel educativo, no es clara y en muchos casos se alejan de las reales circunstancias en las que se generaron, y tiende a reducirse significativamente la complejidad del fenómeno. La falta de conocimiento es desconcertante, y se procura llevar adelante la educación lo mejor que se pueda, rescatando formas de actuación que han tenido las generaciones anteriores, y a las que se vuelve

cuando no se sabe hacer de otra manera. Algunos padres se esfuerzan por no crear situaciones comprometidas para los hijos, que les puedan ocasionar malestar más adelante.

En ocasiones los patrones tienden a ser muy severos o en caso contrario muy permisivos, así mismo se encuentran influenciados por muchos factores externos, los cuales terminan por no brindar un lineamiento completamente adecuado para educar a los hijos.

Los patrones de crianza son métodos que los padres utilizan para corregir a los hijos cuando éstos últimos muestran un comportamiento inadecuado de acuerdo a la ideología que se tiene de comportamiento. Los padres para clasificar un “mal comportamiento” y un “buen comportamiento” se basan en lo que han aprendido en el hogar, y en lo que la sociedad indica que es “bueno” o “malo”; dependiendo también de las creencias religiosas que se practiquen, por tanto “los valores y los patrones culturales de las familias son dos de los factores asociados con el abuso infantil, así como la violencia social y el castigo físico a los niños, “toda familia es única como lo es el individuo, por eso los padres y madres emplean un determinado método de crianza a partir de la situación del niño, de su conducta en ése momento y de la cultura. Así en teoría, imponen límites razonables a la autonomía del menor y le inculcan valores y autocontrol, procurando no limitar su curiosidad, su iniciativa y su sentido de competencia. Para esta autora, el control y la calidez construyen aspectos esenciales de la crianza. (Craig, 2011)

### **2.2.5 FORMAS DE EXPRESAR LAS ACTITUDES MATERNAS.**

Un análisis de las formas de las actitudes y los comportamientos de madres hacia sus hijos se observó que en el proceso de separación e Individualización señalado por Mahler, existen alteraciones significativas entre estos niños y sus madres. Las madres tienden a presentar excesiva solidaridad, acompañamiento y sobreprotección a sus hijos, lo cual llega a sofocar su identidad; se convierten en individuos muy complicados en su manera de ser, muy dependientes y poco estructurados. (Carrillo, 2008)

### **2.2.6 INTERACCIÓN MADRE – HIJO.**

La naturaleza de los cuidados proporcionados por las madres a sus hijos durante su crecimiento es de fundamental significado en el futuro de su salud mental. Las dificultades que surjan tempranamente en el vínculo materno filial pueden contribuir a generar serias alteraciones en el desarrollo. Una de estas dificultades puede surgir durante el ejercicio materno de cuidados tempranos del niño, entre los cuales la función de protección. Una madre ansiosa, puede interferir seriamente la conducta de sus hijos, generando alteraciones en la

interacción madre-hijo que, en presencia de otros factores de vulnerabilidad, podrán contribuir a la aparición de alteraciones conductuales en el niño o, posteriormente, de un trastorno del comportamiento en la adolescencia. (Romero, 2009).

### **2.2.7 LA RELACIÓN MADRE - NIÑO SEGÚN BOLWBY.**

Considera esencial para la salud mental del recién nacido y del niño de corta edad, el calor, la intimidad y la relación constante con la madre, en la que ambos se encuentren en satisfacción y goce. La relación del niño con su madre es el nexo más importante que tiene lugar durante la primera infancia. Es la madre quien lo alimenta y lo asea, la que le abriga y le presta las atenciones que constituyen la respuesta frente a sus primeras necesidades de bienestar. El padre aporta la determinación de la estabilidad emotiva de la madre y la ayuda a mantenerse en el estado de euforia que constituye el mejor clima moral para el desarrollo del niño. Para Bowlby, la ausencia de esa relación materno-filial se llama privación materna, término muy amplio que comprende varias situaciones. Se considera que un niño sufre esta privación cuando vive en el mismo hogar de su madre y ésta es incapaz de proporcionarle el cuidado amoroso que necesita o cuando por cualquier motivo se separa de su madre, como sucede en algunos casos de adopción si la madre sustituta es inadecuada. Los efectos contraproducentes de esta privación varían en intensidad y conducen a la movilización de emociones e impulsos en la organización mental del menor inmaduro fisiológica y psicológicamente. Además, Bowlby señala la existencia de otros problemas que pueden surgir: a) la actitud inconsciente de rechazo oculta bajo la apariencia de otra de afecto, b) la excesiva exigencia de cariño y de confianza requeridos por el padre o la madre y c) la satisfacción inconsciente y sustitutiva obtenida por uno de los padres como consecuencia de la conducta del niño, a pesar de condenarla abierta y conscientemente. Existe un comportamiento instintivo que evoluciona durante el ciclo vital y no se hereda, destinado a la conservación del individuo. Lo que se hereda es el código genético que permite desarrollar sistemas de comportamiento o estrategias.

El concepto de vinculación que consiste en la capacidad de la madre para reconocer la existencia de necesidades primarias de su bebé y que ocurre en la interacción madre-hijo. El vínculo cumple una doble función: una función de protección, que es la seguridad proporcionada por el adulto capaz de defender al niño, y una función de socialización positiva que le permite al niño tener la certeza de reemprender el contacto con su madre si lo desea y en el momento que lo desee, y llegar a ser capaz de explorar su entorno. Debe establecerse una auténtica concordancia entre las demandas reales del niño y la capacidad de la madre para responder a esas demandas. De este modo, se va incrementando la

seguridad con la edad, aunque, ante una amenaza de pérdida se crea la angustia y ante una pérdida real aparece la aflicción e, incluso, la depresión. Para Bowlby, esta angustia vinculada al miedo a la pérdida forma parte del desarrollo normal y sano de cada individuo. Sin embargo, el autor señala situaciones en las que se presenta lo que él llama “vinculación angustiante”. Estos vínculos comienzan a darse desde los primeros días de vida del niño, e incluso como señalan algunos autores desde que se encuentra en el útero de la madre, con quien mantiene ya una significativa relación. (Spitz, 2008)

## **2.2.8 TEORÍAS DE LAS ACTITUDES MATERNAS.**

### **A) TEORÍA DE APEGO MADRE-HIJO.**

A la luz de la teoría del apego, si la unidad madre-hijo se rige por una fisiología adulta, asegurará al recién nacido la supervivencia. Este proceso requiere por parte de la madre de una empatía estrechamente involucrada para asegurar la madurez fisiológica del niño. Resolver la autonomía supone desacoplarse de la fisiología adulta y adquirir la certeza de unidad separada; éste es el proceso de individuación que va construyendo el aparato mental de cada ser humano.

### **B) TEORÍA DE MARGARET MAHLER.**

Margaret Mahler propone tres grandes etapas sucesivas del desarrollo, que son: la fase autista, la fase de simbiosis normal y la fase del proceso de separación e individuación. La fase autista, cuya duración sería de 4 semanas según la autora, da lugar al proceso de maternaje que favorecerá gradualmente el desplazamiento de la energía desde el interior del cuerpo del bebé (sobre todos los órganos abdominales) hacia la periferia, aumentando la sensibilidad a los estímulos exteriores. En el siguiente período, el simbiótico, madre e hijo forman una unidad dual. No hay diferencia entre el yo y el no yo. Durante esta fase se realiza la transición de una organización biológica a una psicobiológica. Finalmente, se pasa a la fase de separación e individuación. La separación implica la evolución hacia la diferenciación, el distanciamiento, la formación de límites y la desvinculación con la madre. La individuación da cuenta de las funciones autónomas como percepción, memoria y capacidades cognitivas. La garantía para que este proceso ocurra es el medio representado por la madre, cuya disponibilidad física y emocional debe adaptarse perfectamente a la evolución del niño. Según Mahler, cada niño sigue una vía de diferenciación individual y única, cuya especificidad está determinada por las características de la interacción madre-hijo. La selección recíproca de sus señales depende, a la vez, del talento innato del niño y de la madre con su inconsciente. Así, pues, las primacías del yo corporal se



elaboran en relación con el cuerpo de la madre y los inicios de la diferenciación se realizan por extensión fuera de la esfera simbiótica. En este período el niño se separa físicamente de su madre, pero siempre sujetándose. Luego evoluciona libremente de pie y sin apoyo. De esta manera, se establece la distancia óptima característica de la interacción entre la madre y el niño, que le permite explorar el mundo permaneciendo próximo a su madre. El niño modifica gradualmente su comportamiento en función de su madre, al cual éste se ajusta. Si tenemos una madre ansiosa, inconstante e imprevisible, el niño en vías de individualización no podrá hacer contrapruebas perceptivas y emocionales tranquilizantes y la estructuración de su personalidad puede perturbarse gravemente. (Garrido y Marcham, 2011)

### **2.2.9 LA AGRESIVIDAD.**

Hace referencia a un conjunto de patrones de actividad que pueden manifestarse con intensidad variable, incluyendo desde la pelea ficticia hasta los gestos o expansiones verbales que aparecen en el curso de cualquier negociación. La agresividad puede presentarse en niveles tan graves que puede generar comportamientos delictivos. La agresividad patológica puede ser autodestructiva, no resuelve problemas, no es realista y es consecuencia de problemas emocionales no resueltos y también de problemas sociales diversos. La agresividad es, como la ansiedad, un comportamiento o conducta que, a cierto nivel, se considera normal, funcional y necesaria para la supervivencia y la vida cotidiana pero que, a ciertos otros niveles, se considera anormal, disfuncional y generadora de muchos otros problemas de salud. (Loderio, 2006)

### **2.2.10. ORIGEN Y PRINCIPIO DE LA CONDUCTA AGRESIVA.**

La agresividad puede expresarse de muy diversas maneras y no son rasgos estables y constantes del comportamiento, por lo que debemos tener en cuenta la situación o estímulo que la provoca. En este sentido se puede destacar dos posibles dimensiones en la agresividad humana ya que puede combatir contra o por algo (o alguien), ya sea bueno o malo es decir se puede emprender o cometer acciones dañinas o beneficiosas, aunque la agresividad puede tomar diversas formas de expresión, siempre tendrá como característica más sobresaliente el deseo de herir, el agresor sabe que a su víctima no le gusta lo que está haciendo y por lo tanto, no tiene que esperar a que el grupo evalúe su comportamiento como una violación de las normas sociales, sino que la víctima ya le está proporcionando información directa sobre las consecuencias negativas de su acción, lo cual hace que, con frecuencia, se

refuercen y se mantengan esas mismas conductas es lo que se conoce como "Agresividad". (Trembley, 2006)

### **2.2.11 TIPOS DE AGRESIÓN.**

**A) Agresión colérica.** - Esta es la forma clásica. Por lo general se acompaña de signos de excitación emocional y a menudo es producto de dolor y frustración.

**B) Agresión operante.** - Un organismo puede realizar un acto agresivo sencillamente porque recibe una recompensa. (Trembley, 2006)

### **2.2.12 FORMAS DE MANIFESTAR LA AGRESIVIDAD.**

Una de las formas que influye en la emisión de la conducta agresiva es socio cultural del individuo, donde "el ámbito del niño es la familia, los modelos de refuerzos, el tipo de disciplina al que él se somete". La incongruencia en el comportamiento de los padres y unas relaciones deterioradas entre ambos, provocan tensión en los niños y pueden incluir al niño que se comporte de forma agresiva. También en el comportamiento agresivo influye el sector orgánico, donde está el tipo hormonal, mecanismos cerebrales, estados de mala nutrición, problemas de salud específica. Aunque las reacciones emocionales de agresividad pueden ser semejantes en niños distintos, con frecuencia suelen tener orígenes muy diferentes, dándose la frustración, inseguridad, hiperactividad, necesidad de atención, temores ocultos, provocación del ambiente o por razones inconscientes cuando sientan que alguien está interfiriendo en sus objetivos, percibe cualquier crítica a él o a sus amistades con ira, y considera que una situación es injusta o alguien ha sido negligente o descuidado. Empiezan hacer berrinches, para llamar la atención de sus padres o allegados u otros para poder conseguir su objetivo o ventajas también utilizan la autodestrucción, para poder manipular a sus padres, arrancándose el pelo, mordiéndose, pellizcándose así mismo, etc. La provocación es otro sentimiento que utilizan para que los demás les presten atención, con actitudes de insulto, gritos y necear, y la destructividad se da en cuanto el niño destruye objetos ajenos o propios donde no pueden controlar sus impulsos de agresividad. (Martínez, 2008)

### **2.2.13 FACTORES INFLUYENTES EN LA CONDUCTA AGRESIVA.**

Como ya hemos dicho, uno de los factores que influyen en la emisión de la conducta agresiva es el factor sociocultural del individuo. Uno de los elementos más importantes del ámbito sociocultural del niño es la familia. Dentro de la familia, además de los modelos y refuerzos, es responsable de la conducta agresiva el tipo de disciplina a que se les someta. Se ha demostrado que tanto

un padre poco exigente como uno con actitudes hostiles que desaprueba constantemente al niño, fomentan el comportamiento agresivo en los niños.

Otro factor familiar influyente en la agresividad en los hijos es la incongruencia en el comportamiento de los padres. Incongruencia se da cuando los padres desaprueban la agresión castigándola con su propia agresión física o amenazante hacia el niño. Asimismo, se da incongruencia cuando una misma conducta unas veces es castigada y otras ignoradas, o bien, cuando el padre regaña al niño, pero la madre no lo hace. Las relaciones deterioradas entre los propios padres provocan tensiones que pueden inducir al niño a comportarse de forma agresiva. Dentro del factor sociocultural influirían tanto el tipo de barrio donde se viva como expresiones que fomenten la agresividad "no seas un cobarde". En el comportamiento agresivo también influyen los factores orgánicos que incluyen factores tipo hormonales, mecanismos cerebrales, estados de mala nutrición, problemas de salud específicos. Finalmente cabe mencionar también el déficit en habilidades sociales necesarias para afrontar aquellas situaciones que nos resultan frustrantes. Parece que la ausencia de estrategias verbales para afrontar el estrés a menudo conduce a la agresión. (Martínez, 2008)

#### **2.2.14 AGRESIÓN EN LA NIÑEZ.**

Los lactantes expresan sus necesidades inespecíficas en forma de reacciones difusas con gritos, llantos y sollozos incontrolables, en la primera infancia. A medida que los niños crecen son capaces de expresarse mejor con palabras, se reducen la frecuencia, la iniciación y la duración de los episodios agresivos. La mayoría de los niños se torna menos agresiva después de los seis o siete años, época en que por lo general la empatía reemplaza el egocentrismo y los niños tienen más capacidad de ponerse en el lugar de los demás, comprender por qué alguien actúa como lo hace y desarrollar maneras positivas de relacionarse con los otros. Pero no todos los niños aprenden a controlar la agresión; algunos se toman cada vez más destructivos. En la etapa preescolar los niños suelen dirigir su ira hacia otras personas, sobre todo hacia sus compañeros o hacia niños más pequeños. En los primeros años de escolarización, los niños suelen pelearse entre sí. En la pre adolescencia, la mayoría de los niños dejan de pegarse con los demás y canalizan su agresividad hacia actividades físicas, como deportes de competición o el ejercicio físico. (Serrano, 2000)

### **2.2.15 AGRESIVIDAD INFANTIL.**

Hablamos de agresividad cuando provocamos daño a una persona u objeto. La conducta agresiva es intencionada y el daño puede ser físico o psíquico. En el caso de los niños la agresividad se presenta generalmente en forma directa ya sea en forma de acto violento físico (patadas, empujones), como verbal (insultos, palabrotas). Pero también podemos encontrar agresividad indirecta o desplazada, según la cual el niño agrede contra los objetos de la persona que ha sido el origen del conflicto, o agresividad contenida según la cual el niño gesticula, grita o produce expresiones faciales de frustración.

Independientemente del tipo de conducta agresiva que manifieste un niño el denominador común es un estímulo que resulta nocivo o aversivo frente al cual la víctima se quejará, escapará, evitará o bien se defenderá. Los arrebatos de agresividad son un rasgo normal en la infancia, pero algunos niños persisten en su conducta agresiva y en su incapacidad para dominar su mal genio. Este tipo de niños hace que sus padres y maestros sufran siendo frecuentemente niños frustrados que viven el rechazo de sus compañeros no pudiendo evitar su conducta. (Serrano, 2000)

### **2.2.16 AGRESIVIDAD, EDAD, SEXO Y EVOLUCIÓN.**

Existen unas diferencias en la presentación de la conducta agresiva según la edad.

#### **A) NIÑOS DE 3 A 7 AÑOS.**

Existe una actitud general de desafío frente a los deseos de los adultos, desobediencia a determinadas instrucciones, arrebatos de enfado con rabieta de mal humor, agresiones físicas hacia otras personas (especialmente entre los iguales), destrucción de la propiedad ajena, discusiones (donde se culpa a los demás por actos erróneos que ellos mismos han cometido) y tendencia a provocar y a enojar a los demás.

#### **B) NIÑOS DE 8 A 11 AÑOS.**

A las características anteriores, se añaden las que se derivan de un nivel de relación más amplio. Se observan insultos, mentiras, robo de pertenencias a otras personas fuera de casa, infracción persistente de las normas, peleas físicas, intimidación a otros niños, crueldad con animales, y provocación de incendios. (Peña, 2010)

### **2.2.17 FACTORES RELACIONADOS EN LA AGRESIVIDAD.**

Un análisis concienzudo de los factores que favorecen las conductas agresivas, debe considerar aquellos factores que influyen sobre la violencia o agresividad en el aula y cuál es el grado o nivel de influencia sobre los niños y niñas en edad escolar, al realizar una revisión de la literatura sobre causas y correlaciones de la violencia entre los niños, reconocen además de los aspectos individuales, familiares, escuela/pares, el aspecto societario ambiental esquematizando muy bien los factores de riesgo para la violencia escolar, así también para algunos autores identifican que los factores que inciden en que un niño sea agresivo o violento, o esté en riesgo de desarrollar estas conductas agresivas, los factores de riesgo son en tres ámbitos, los cuales pueden ser personales, familiares y escolares, en este sentido tenemos:

#### **A) FACTORES INTERNOS.**

Factor familia: es la familia el primer modelo de socialización, en donde el niño o niña tiene los primeros vínculos afectivos sean estos paternos, maternos, hermanos y demás familia, es la clave del desarrollo emotivo, es el lugar donde aprenderá a ser pacífico o hostil, bueno o malo, confiado o desconfiado, amoroso, agresivo, estos valores y costumbres lo verá reflejado más adelante en su vida diaria y en especial en el aula, y si el sujeto ha aprendido a vivir en un ambiente de desintegración con peleas, riñas, agresiones constantes a los demás miembros de su familia, este patrón conductual, será la base de su aprendizaje y el que primara durante el resto de su vida. La familia influye en la personalidad del estudiante y en especial sobre la agresividad en los niños y es una de las principales razones de la conducta agresiva. Por lo expuesto, consideramos que estos son algunos de los factores que influyen directamente en el niño o niña agresivo: la desintegración familiar, los modelos conductuales agresivos y llenos de hostilidad, las familias fuertes y abusivas, los métodos de crianza en familia, la carencia de afecto familiar y los grados de conflictividad. A esto hay que sumar la falta de oportunidades laborales y la falta de empleo digno para los padres, quienes tienen que redoblar esfuerzos por conseguir la manutención de los niños, muchas de las veces los descuidan, no les dedican tiempo suficiente, no conversan y no les ayudan en sus tareas, dejándolos olvidados y con un resentimiento profundo.

#### **B) FACTORES EXTERNOS.**

Medios de comunicación, tales como la televisión, comúnmente llamada madre sustituta, el grado de violencia masificada en los diferentes medios de comunicación influyen de una forma sistemática y continua, de tal manera que bombardean a los niños y niñas con mensajes subliminales, en donde el más

fuerte y agresivo es el que gana. Encontramos dibujos animados con un corte destructivo, oscuro, degradante, con guerras, violaciones a los derechos humanos, masacres, destrucciones, violencia contra otros seres humanos, animales y objetos, asesinatos muy además encontramos escenas de odios, rivalidades, chismes, intrigas y otros. La exposición a la violencia en la televisión provocaba un comportamiento cada vez más violento, tanto en el momento mismo. Por otra parte, el aprendizaje que se da por medio de modelos, es aquel que se centra en la capacidad de observar a los demás y representar simbólicamente dichos comportamientos, para que, posteriormente se puedan ejecutar; por ello se dice que “la observación puede influir notablemente en los pensamientos, los afectos y las conductas de los hombres” según Bandura. (UNICEF, 2008)

### **2.2.18 DIMENSIONES DE LA AGRESIVIDAD.**

La agresividad presenta dimensiones, dentro de las cuales tenemos las siguientes: Agresividad física, consiste en atacar a otra persona haciendo uso de las partes del cuerpo o de algún arma u objeto (instrumental), como pueden ser: las manos, los dientes, las piernas; objetos como: cuchillos, pistolas, botellas, picahielos; lastimando al sujeto, causándole alguna herida. En el caso de los niños, generalmente recurren a las partes de su cuerpo para agredir. Este tipo de agresión se enfoca en obtener, mantener o defender un objeto o actitud que se desea, sin lastimar u ocasionar daños a la persona. Por ejemplo, los niños pequeños, pelean o luchan para apoderarse de juguetes u objetos queridos, para obtenerlos se jalan los cabellos o muerden; estas acciones que ejecutan, no es con la intención de causar algún daño, sino de recuperar el objeto perdido en la mayoría de veces. Agresividad verbal, este tipo de agresión se refiere a la descarga emocional a través de una respuesta vocal, como el desprecio, la amenaza o el rechazo. Al mismo tiempo la agresión verbal se divide en tres formas, las cuales son la crítica, la derogación y el insulto. La crítica ataca a la víctima indirectamente evaluando negativamente su trabajo o actos. Si la crítica es más personal entra a la derogación, ésta va más allá de la crítica. Siendo el insulto la forma de agresión verbal más violenta, en ésta, la persona agredida es atacada directamente con palabras fuertes, altisonantes y groserías. Agresividad psicológica, se considera a este tipo de agresión como la más común en los niños más mayores, que en los de menor edad; esto se debe a la capacidad que poseen los adolescentes y jóvenes para darse cuenta de las intenciones o motivos de la gente, es decir, toman represalias cuando determinan que otro sujeto desea lastimarlos o molestarlos, motivo por el cual, reaccionan perjudicando al compañero, ya sea apartándolo, aislándolo, dejándolo solo, “haciéndole mala fama”, aquí se

manifiesta más claramente la ley del hielo, se concluye así que el daño psicológico coloca a las víctimas del abuso en un desequilibrio de poder poco compatible. (Peña, 2010)

### **2.2.19 TEORÍAS SOBRE EL COMPORTAMIENTO AGRESIVO.**

La agresividad infantil es un problema que preocupa a los padres y maestros de los niños y niñas que lo manifiestan, con frecuencia nos encontramos con niños agresivos, desobedientes y manipuladores, pero realmente los encargados de ellos no encuentran la manera de actuar y reaccionar ante sus conductas para modificar la problemática. Cuando estos comportamientos no son tratados a tiempo de una forma adecuada probablemente pueden conllevar a un fracaso escolar hasta conductas antisociales en la adolescencia. La manifestación de la agresividad es permitida en algunas etapas de la vida como lo son las rabietas, en algunas ocasiones donde el niño no es consciente de la agresión, pero si este es reforzado por medio del padre, su comportamiento ya no es aceptable, más adelante el niño desarrollara un comportamiento negativo. La agresividad se da cuando hay provocación o daño intencionado a una persona u objeto puede ser de forma hostil e instrumental en el caso de los niños la agresividad se manifiesta de distintas maneras, no solo aquellas que van con daño directo (punta pie, empujones), y las otras que se dan de una forma indirecta (gritos, insultos, palabras ofensivas).

#### **A) TEORÍA ACTIVA DE LA AGRESIVIDAD.**

Son aquellos que ponen el origen de la agresión en los impulsos internos, lo cual significa que la agresividad es innata, por cuanto viene con el individuo en el momento del nacimiento y es consustancial con la especie humana. Esta teoría pertenece al grupo psicoanalítico de Freud. “La teoría psicoanalítica postula que la agresión se produce como un resultado del instinto de muerte y en ese sentido la agresividad es una manera de dirigir el instinto hacia fuera o hacia los demás, en lugar de dirigirla hacia uno mismo. La expresión de la agresividad de catarsis, y la disminución a la tendencia de agredir como consecuencia de la expresión de la agresión efecto catártico”. Los etólogos han utilizado sus observaciones y conocimientos sobre la conducta animal y han generalizado sus conclusiones al hombre, con el conocimiento de que en los animales; la agresividad es un instinto indispensable para la supervivencia y apoyan que la agresividad en el hombre es innata y puede darse sin que exista provocación previa ya que la energía se acumula y puede descargarse de forma regular, los representantes de las teorías activas psicoanalíticas y los etólogos consideran en que las conductas agresivas, está en la propia

naturaleza humana, pero hoy en día se piensa que existen otros factores ya que esas energías acumuladas puede ser alimentada a partir de su constante vivir.

#### **B) TEORÍA REACTIVA DE LA AGRESIVIDAD.**

Ponen el origen de la agresión en el medio ambiente que rodea al individuo, dentro de esta teoría está la teoría de la frustración y del aprendizaje social, la cual afirma que las conductas agresivas pueden aprenderse por imitación y observación de las conductas de modelos agresivos; y es una reacción de emergencia frente a los sucesos ambientales.

Dollard y Miller dicen que la frustración “genera agresividad, todo aquello que le evitan o que desea tener el niño/a desencadena una agresividad. Esta agresividad puede ser directa hacia la persona que ha generado la frustración, mediante la agresión física y verbal o indirecta desplazándola a una tercera persona u objeto, extendiendo así la agresividad a través de innumerables formas derivadas”. Esta teoría atribuye a los padres el papel principal durante el desarrollo de la temprana infancia, los padres son los que acumulan frustración sobre los hijos y tienen la tarea de inculcar al niño como puede lograr sus metas de manera que tenga sentido, desviando la agresividad hacia algo inocente y constructivo.

#### **C) TEORÍA DEL APRENDIZAJE SOCIAL DE AGRESIVIDAD.**

Esta teoría social de Bandura nos habla que ciertos comportamientos agresivos están recompensados socialmente, y pueden aprenderse por imitación u observación enfatizado los aspectos tales como: aprendizaje, observación al reforzamiento de agresión y generalización de la agresividad. El aprendizaje social considera que la frustración como una condición facilitadora, no necesariamente de la agresión, es decir la frustración produce un estado general de activación emocional que puede conducir a una variedad de repuestas, según los tipos de reacciones ante la frustración que se hayan aprendido previamente y las consecuencias reforzantes típicamente asociadas a diferentes tipos de acción. El comportamiento agresivo es influido por el aprendizaje, donde existen estímulos específicos desencadenantes de la agresividad.

Habitualmente cuando un niño(a) emite una conducta es porque reacciona ante un conflicto. Ejemplos, problemas de relación con otros niños o con los mayores, respecto de satisfacer los deseos del propio niño, problemas con los adultos surgidos por no querer cumplir las órdenes que estos le imponen, problemas con adultos cuando éstos los castigan por haberse comportado inadecuadamente o con otro niño cuando este le agrada sea cual sea el conflicto, provoca en el niño cierto sentimiento de frustración emoción negativa



que la hará reaccionar, y todo depende de su previa experiencia particular, dándose así el procedimiento agresivo por el aprendizaje, modelamiento, reforzamiento, factores situacionales, factores cognitivos.

#### **D) TEORÍA SOCIOLÓGICA.**

Describe que existe una continuidad entre la violencia infantil y los comportamientos antisociales en la edad adulta, y que una edad de inicio predice gran medida la ejecución de delitos violentos en la edad adulta. Los principales factores de riesgo asociados a la violencia son individuales (impulsividad elevada, nivel cognitivo limitado), pero sobre todo son los familiares y la sociedad con antecedentes de criminalidad en los padres, maltrato y familia desorganizada, pobreza, residencia urbana y/o en un barrio desfavorecido, pertenencia a una banda, existencia de relaciones con otros delincuentes. Se menciona que los cuatro factores principales posibles determinantes sociales de la violencia son: privación en el terreno económico o pobreza, la desorganización (sea en el nivel social o familiar); el nivel de brutalidad o violencia (a nivel social como familiar) y, por último, el nivel de desmoralización. Desde ellas se sostiene que la causa que determina un hecho social debe buscarse entre los hechos sociales que la preceden y no entre los estados de conciencia individuales. El hombre civilizado es el único capaz de llevar a cabo una agresión organizada.

### **2.3 DEFINICIONES CONCEPTUALES.**

**A. Actitud Materna:** Sistema organizado y duradero de percepciones, creencias y conductas positivas, negativas o ambivalentes que evidencian afectividad adecuada, excesiva o negativa hacia su hijo.

**B. Actitud Materna de Aceptación:** Expresión sincera y real del afecto hacia el niño, quien es considerado, reconocido y aceptado como un ser humano con potencialidades y limitaciones; en este tipo de actitud se refleja una adecuada relación madre e hijo, se observa interés por las percepciones del niño, su desarrollo y actividades que realiza, así también se le provee de contacto social.

**C. Actitud Materna de Sobreprotección:** En este tipo de actitud se observa la preocupación excesiva de la madre hacia su hijo, tanto en aspectos de su salud física como en sus relaciones interpersonales, manteniendo un exceso control y cuidado, impidiendo así su proceso de independencia.

**D. Actitud Materna de Sobreindulgencia:** Ausencia de límites y control de la conducta del niño. Las madres con este tipo de actitud tienden por lo general a satisfacer los deseos y demandas del niño, lo defienden constantemente de los ataques de otros niños, autoridades y otros, asimismo suelen pasar demasiado tiempo con él, haciendo más actividades de las que debería.

**E. Actitud Materna de Rechazo:** Negación de amor hacia el niño, así también se evidencia falta de interés y preocupación por el, se refleja mediante la negligencia, el maltrato y la desaprobación.

**F. Nivel de Agresividad:** Son las formas cómo se presentan en los estudiantes de educación primaria las conductas de violencia, expresadas en conductas agresivas, o acciones llenas de violencia, las cuales pueden ser de: nivel alto, nivel medio y el nivel bajo.

## 2.4 SISTEMA DE VARIABLES.

VARIABLES	DIMENSIONES	INDICADORES	ITEMS
V <sub>1</sub> ACTITUDES MATERNAS	Aceptación.	Esta dimensión se medirá con los ítems: nº 1,5,9,13,17,21,25,29,33,37,41 y 45 de la Escala Adaptada de Actitudes Maternas de ROBERTH ROTH.	<b>48 Items</b>
	Sobreprotección.	Esta dimensión se medirá con los ítems: nº ,6,10,14,18,22,26,30,34,38,42 y 46 de la Escala Adaptada de Actitudes Materna de ROBERTH ROTH.	
	Sobreindulgencia.	Esta dimensión se medirá con los ítems: nº ,7,11,15,19,23,27,31,35,39,43 y 47 de la Escala Adaptada de Actitudes Maternas de ROBERTH ROTH.	
	Rechazo.	Esta dimensión se medirá con los ítems: nº 4,8,12,16,20,24,28,32,36,40,44 y 48 de la Escala Adaptada de Actitudes Maternas de ROBERTH ROTH.	
V <sub>2</sub> NIVEL DE AGRESIVIDAD	Alto.	Respuesta a los ítems, serán los intervalos extremos de: 10 a 15 del Cuestionario Modificado de Agresividad de Buss- Durkee.	<b>91 Items</b>
	Medio.	Respuesta a los ítems, serán los intervalos extremos de: 5 a 9 del Cuestionario Modificado de Agresividad de Buss- Durkee.	
	Bajo.	Respuesta a los ítems, serán los intervalos extremos de: 0 a 4 del Cuestionario Modificado de Agresividad de Buss- Durkee	
VARIABLE INTERVINIENTE	<p><b>PRIMERA VARIABLE.</b></p> <ul style="list-style-type: none"> <li>➤ Edades que presentan las madres.</li> <li>➤ Crianza del alumno por parte de la abuela, tía y hermanas.</li> </ul> <p><b>SEGUNDA VARIABLE.</b></p> <ul style="list-style-type: none"> <li>➤ Alumnos que no asisten a clases.</li> <li>➤ Edades de los Estudiantes.</li> </ul>		

## **2.5 DEFINICIÓN OPERACIONAL DE LAS VARIABLES.**

**V<sub>1</sub>: Actitudes Maternas**, serán medidas mediante:

- Escala Adaptada de Actitudes Maternas de ROBERTH ROTH, para medir las Actitudes (Aceptación, Sobreprotección, Sobreindulgencia y Rechazo) que presentan las madres de los alumnos del 6to grado.

**V<sub>2</sub>: Nivel de Agresividad**, serán medidas mediante:

- Cuestionario Modificado de Agresividad de BUSS-DURKEE, para medir el Nivel de Agresividad (Alto, Medio y Bajo) de los alumnos del 6to grado.

## **2.6 HIPÓTESIS.**

### **2.6.1 HIPÓTESIS GENERAL.**

- **Hi<sub>1</sub>**: Existe una relación significativa entre las actitudes maternas y el nivel de la agresividad en alumnos de primaria de la I.E. “Julio Armando Ruiz Vásquez” del distrito de Amarilis 2015.
- **H0<sub>1</sub>**: No existe una relación significativa entre las actitudes maternas y el nivel de la agresividad en alumnos de primaria de la I.E. “Julio Armando Ruiz Vásquez” del distrito de Amarilis 2015.

### **2.6.2 HIPÓTESIS ESPECÍFICAS.**

- Existe una relación significativa entre las categorías de actitudes maternas que más predominan las madres de los alumnos del 6to grado E de primaria de la I.E Julio Armando Ruiz Vásquez del distrito de Amarilis 2015.
- Existe una relación significativa entre el nivel de agresividad de los alumnos del 6to grado E de primaria de la I.E Julio Armando Ruiz Vásquez del distrito de Amarilis 2015.
- Existe una relación significativa entre la actitud de aceptación de las madres y el nivel de agresividad que presentan los alumnos del 6to grado E de primaria de la I.E. Julio Armando Ruiz Vásquez del distrito de Amarilis 2015.
- Existe una relación significativa entre la actitud de sobreprotección de las madres y el nivel de agresividad que presentan los alumnos del 6to grado E de primaria de la I.E. Julio Armando Ruiz Vásquez del distrito de Amarilis 2015.

- Existe una relación significativa entre la actitud de sobreindulgencia de las madres y el nivel de agresividad que presentan los alumnos del 6to grado E de primaria de la I.E. Julio Amando Ruiz Vásquez del distrito de Amarilis 2015.
- Existe una relación significativa entre la actitud de rechazo de las madres y el nivel de agresividad que presentan los alumnos del 6to grado E de primaria de la I.E. Julio Amando Ruiz Vásquez del distrito de Amarilis 2015.

# **CAPÍTULO III**

## **MARCO METODOLÓGICO**

### **3.1 NIVEL, TIPO Y MÉTODO DE INVESTIGACIÓN.**

#### **3.1.1 NIVEL.**

**DESCRIPTIVA.** - La cual busca especificar características, propiedades y rasgos importantes de cualquier fenómeno que se someta a análisis, se pretende medir o recoger la información acerca de las variables a estudiar. (Hernández, et.al, 2010)

En nuestro estudio se recogió información con los instrumentos de investigación y de esta manera describir las categorías de las Actitudes Maternas y Nivel de Agresividad de los alumnos del 6to grado de primaria.

#### **3.1.2 TIPO.**

**CORRELACIONAL.** - Es aquel tipo de estudio que persigue medir el grado de relación existente entre dos o más conceptos o variables. (Hernández,et.al, 2010).

En la presente investigación se usó, con el fin de establecer la relación entre las variables de estudio y responder a las interrogantes planteadas ¿Existe diferencias significativas entre las actitudes maternas y el nivel de la agresividad en alumnos del 6to grado de primaria de la I.E. “Julio Amando Ruiz Vásquez” de distrito de Amarilis 2015?

#### **3.1.3 MÉTODO.**

**DESCRIPTIVO.** - Buscan especificar las propiedades, las características y los perfiles de personas, grupos, comunidades, procesos, objetivos o cualquier otro fenómeno que se someta a un análisis. Es decir, miden, evalúan o recolectan datos sobre diversos conceptos (variables), aspectos, dimensiones o componentes del fenómeno a investigar. (Hernández, 2006).

### 3.2 DISEÑO DE INVESTIGACIÓN.

La investigación es **DESCRIPTIVA** de tipo **CORRELACIONAL** cuyo objetivo es determinar la relación entre las Actitudes Maternas y el nivel de Agresividad en alumnos del 6to grado de primaria de la I.E. “Julio Amando Ruiz Vásquez” del distrito de Amarilis 2015. Y así proporcionar su descripción. (Hernández, et.al., 2010).

#### REPRESENTACIÓN SIMBÓLICA:

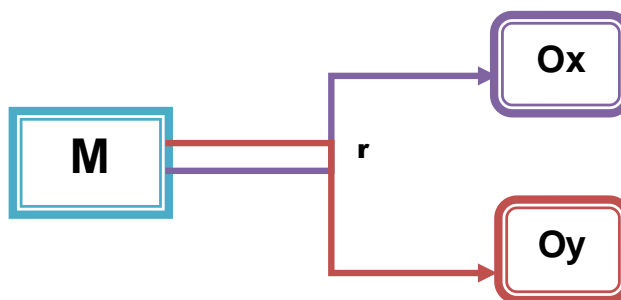

#### Leyenda:

**M** : Representa las madres y los alumnos que conforman la muestra.

**Ox**: Representa las actitudes maternas.

**Oy**: Representa el nivel de agresividad.

**r** : Representa el grado de relación que existe entre las variables.

### 3.3 ÁMBITO DE INVESTIGACIÓN.

La investigación presente se llevó a cabo en la I.E. Julio Amando Ruiz Vásquez de Huánuco ubicado en el distrito de Amarilis, provincia de Huánuco, departamento de Huánuco, Perú.

Huánuco está ubicada en el centro del Perú, con topografía accidentada y regiones de sierra y selva. Limita al norte con los departamentos de La Libertad y San Martín; por el este con Loreto, Ucayali y Pasco; por el sur, con Pasco; por el oeste con Pasco, Lima y Departamentos de Ancash. Sus límites por el sur y el oeste están marcados por la gigantesca muralla que forman el Nudo de Pasco y la Cordillera Huayhuash.

Según el INEI, al 30 de junio de 2014, Huánuco contó con 854.234 habitantes. Y según el censo de 2007, su población asciende a 762.223 habitantes, de los cuales 50,4% son hombres y 49,6% mujeres. A su vez, la población se divide en 41% rural y 59% urbana.

## **EDUCACIÓN.**

El Departamento de Huánuco cuenta con un total de 2.209 colegios públicos privados: 416 de educación inicial, 1.543 de educación primaria y 250 de educación secundaria. Además, alberga tres universidades: Universidad Nacional Hermilio Valdizán, Universidad de Huánuco y Universidad Nacional Agraria de la Selva.

Por ende, dicha investigación se realizó en la provincia de Huánuco en el distrito de Amarilis en el año 2015.

**LA INSTITUCIÓN EDUCATIVA PÚBLICA 32014 “JULIO ARMANDO RUIZ VÁSQUEZ”** a través de la información brindada por el director refiere que existe mucha agresividad por parte de los alumnos del sexto grado del nivel primario, relata también que hay muchas peleas, falta de respeto a los compañeros, riñas y son muy irrespetuosos, no saludan a sus mayores. En esta investigación sobre la problemática que nos plantea, nos centramos básicamente en estudiar cuales eran las causas que traen consecuencias a los alumnos del sexto grado que manifiesten niveles de agresividad y también realizar un estudio con las madres de esos niños para establecer cómo es la relación entre las actitudes maternas y el nivel de agresividad de los alumnos del sexto grado del turno tarde , por ello estudiamos si las actitudes de las madres de aceptación, sobreprotección, sobre indulgencia y rechazo, tiene influencia para que los alumnos actúen de forma agresiva en su centro de estudios.

### **3.3.1 POBLACIÓN Y MUESTRA.**

#### **3.3.1.1 POBLACIÓN.**

La población es definida como un conjunto finito o infinito de elementos con características comunes para los cuales serán extensivas las conclusiones de la investigación. Esta queda limitada por el problema y por los objetivos del estudio. (Arias, 2010)

La población objetivo y accesible para realizar esta investigación estaba constituida por las 30 madres y por los 30 alumnos del 6to grado del nivel primario de la institución educativa “Julio Armando Ruiz Vásquez” del distrito de Amarilis.

Presentan las siguientes características:

- **Criterios de Inclusión:**

Dentro de los criterios de inclusión para la presente investigación fueron los siguientes:

- ✓ Madres, abuelas, tías y hermanas que han sido evaluadas con la escala adaptada de actitudes maternas de Roberth Roth.
- ✓ Alumnos del 6to grado, que estén matriculados en el sistema y con asistencia regular.
- ✓ Alumnos entre las edades 11, 12,13 y 14 años que cursan el 6to grado.
- ✓ Alumnos que han sido evaluados con el cuestionario modificado de agresividad de Buss- Durkee.

- **Criterios de Exclusión:**

Dentro de los criterios de exclusión para la presente investigación fueron los siguientes:

- ✓ Madres, abuelas, tías y hermanas que no han sido evaluadas con la escala adaptada de actitudes maternas de Roberth Roth.
- ✓ Alumnos que no estén matriculados, que presentan inasistencia irregular.
- ✓ Alumnos con edades mayores a los 15 años.
- ✓ Alumnos que no han sido evaluados con el cuestionario modificado de agresividad de Buss- Durkee.

### **3.3.2 TIPO DE MUESTREO.**

El tipo de muestreo que se utilizo es el NO PROBABILISTICO porque supone un procedimiento de selección informal. (Hernández, et.al., 2010)

Dentro de este tipo de muestreo se utilizó el TIPO INTENCIONAL que busco que la muestra sea representativa de la población de donde es extraída, cumpliendo determinadas condiciones. (Sánchez, et.al., 2006)

La muestra intencional de esta investigación está conformada por 60 sujetos en situación de madres de familia (30), alumnos (30) quienes cumplieron los criterios de inclusión y exclusión.



### **3.4 TÉCNICAS E INSTRUMENTOS DE RECOLECCIÓN DE DATOS.**

#### **TÉCNICAS:**

- **La observación.** -Consiste en saber seleccionar aquella que queremos analizar, se suele decir, que saber observar es saber seleccionar.
- **La entrevista.** -Es la comunicación establecida entre el investigador y el sujeto de estudio a fin de obtener respuestas verbales a las interrogantes planteadas sobre el problema propuesta.
- **La encuesta.** -Este método consiste en obtener información de los sujetos de estudio, proporcionada por ellos mismos, sobre opiniones y actitud.
- **Prueba Piloto.** - Esta prueba consistió en administrar el instrumento a personas con características similares a los de la población en la investigación. Se sometió a prueba no solo el instrumento de medición, sino también las condiciones de aplicación y los procedimientos involucrados, se analizaron si las instrucciones se comprendían y si los ítems funcionaban de manera adecuada, se evaluó también la redacción del cuestionario.

#### **INSTRUMENTOS:**

En nuestra investigación aplicamos los siguientes instrumentos:

#### **ESCALA DE ACTITUDES MATERNAS DE ROBERTH ROTH. INTRODUCCION.**

Al realizar la evaluación de una prueba psicológica, se debe juzgar si el instrumento a utilizar es apropiado para la situación particular; como son: la validez, confiabilidad, objetividad y tipificación de la misma. En efecto, la medición psicológica como procedimiento que permite llegar a obtener, objetivamente y con la mayor certeza posible información acerca de la expresión de los fenómenos que se suceden en la conducta humana, como personalidad, actitudes, valores, aptitudes entre otros; debe contar mínimamente con estas cualidades. (Choen y Swerdlik, 2001)

De otro lado, el tema de la relación materno-infantil; es sin lugar a dudas de gran magnitud, especialmente en el campo de la psicología infantil; en efecto, existe consenso entre los diversos autores e investigadores de ésta área; al señalar la importancia vital de la relación madre-hijo, pero debemos enmarcar esta relación, en general, dentro del contexto social en que se desarrolla el niño y especialmente dentro de la dinámica familiar.

## **DESCRIPCION DE LA PRUEBA.**

La ERMN, consiste en cinco escalas que son: aceptación (A), sobreprotección (SP), sobre indulgencia (SI), Rechazo (R) y confusión-dominancia (CD); éste último trata de señalar el predominio de una o más escalas, indicaría característica dominante de las actitudes maternas en relación a su hijo.

La prueba consta de 48 ítems, correspondiendo 12 ítems a cada una de las 4 escalas, del siguiente modo:

- Aceptación 1, 5, 9,13, 17, 21 25, 29, 33, 37, 41, 45
- Sobreprotección 2, 6, 10, 14, 18, 22, 26, 30, 34, 38, 42, 46
- Sobre indulgencia 3, 7, 11, 15, 19, 23, 27, 31, 35, 39, 43, 47
- Rechazo 4, 8, 12, 16, 20, 24, 28, 32, 36, 40, 44, 48.

La escala de confusión-dominancia se obtiene por el número de puntajes en el cuartil más alto, puede tener cuatro posibilidades:

- D + (1) Dominancia neta de una actitud.
- D - (2) Dominancia de dos escalas o actitudes.
- D - (3) Confusión y dominancia de tres actitudes.
- D + (4) Acentuada confusión en la relación madre-hijo.

El puntaje directo máximo que puede alcanzar la evaluada es de 60 y un mínimo de 12.

### ○ **NORMAS DE APLICACIÓN.**

La ERMN, está dirigida a las madres, de diversos estratos socioculturales y educativos.

La aplicación de la escala puede ser individual o colectiva, o auto administrada; suele durar un promedio de 25 minutos aproximadamente; siendo un tiempo prudente para que pueda valorársele correctamente el cuestionario.

### ○ **NORMAS GENERALES DE APLICACIÓN.**

El evaluador de la prueba, sea psicólogo, orientador u otro, deberá atenerse lo más fielmente posible a las instrucciones que se detallan a continuación; toda vez que han sido las tenidas en cuenta en la tipificación de este instrumento:

a. Debe cuidarse que las condiciones del ambiente, mobiliarios y materiales para la evaluación, sean las más aceptables.

b. Asegurarse que las evaluadas esté motivadas, para ello se precisa explicárseles las razones de la evaluación.

c. El evaluador deberá responder a las preguntas o dudas, que las evaluadas le planteen, antes de iniciar a responder.

d. Durante la aplicación, procurará no interrumpir al grupo para hacer aclaraciones; por ello se debe asegurar que hayan entendido el trabajo que deben realizar.

e. Cuando la evaluación es colectiva, los sujetos deberán trabajar con suficiente independencia, distancia y separación para evitar hacer comentarios sobre lo que responden los demás.

f. Al finalizar, debe verificar que todos los reactivos de la prueba hayan sido correctamente contestados, además de haber consignado los datos correspondientes a la evaluada en la hoja de respuestas.

○ **NORMAS ESPECÍFICAS DE APLICACIÓN.**

Las instrucciones para la aplicación se encuentran en la tapa del cuestionario, para ello se sugiere leer en voz alta y las evaluadas en silencio; siendo éstas las siguientes:

**“Lea cuidadosamente, luego marque con un aspa (X) en el recuadro que considere correcta en su opinión o sentimiento, en la hoja de respuestas, utilizando los siguientes criterios (alternativas):**

- Marque debajo de la **CA**, cuando usted esté completamente de acuerdo con la afirmación
- Marque debajo de la **A**, cuando usted esté de acuerdo con la afirmación
- Marque debajo de la **I**, cuando usted este indecisa con la afirmación.
- Marque debajo de la **D**, cuando usted esté en desacuerdo con la afirmación
- Marque debajo de la **CD**, cuando usted esté completamente en desacuerdo con la afirmación.

Conteste a todas las afirmaciones, pero marcando solo una de las alternativas, que considere adecuada. Debe cuidar que su respuesta coincida con la afirmación, para ello se encuentran enumerados de forma horizontal, siga el orden de la numeración” **NO ESCRIBA NI REALICE MARCA ALGUNA EN ESTE CUESTIONARIO, SUS RESPUESTAS LO HARÁ EN LA HOJA DE RESPUESTAS.**

○ **NORMAS DE CALIFICACIÓN.**

Las afirmaciones tienen cinco alternativas de respuesta, a cada alternativa se le ha asignado un valor o puntaje que varía de 1 a 5, siendo éstas las siguientes:

ALTERNATIVAS	VALOR
Completamente De Acuerdo CA	5
De Acuerdo A	4
Indecisa I	3
En Desacuerdo D	2
Completamente en Desacuerdo	1

En el caso de la escala que evalúa ACEPTACIÓN, existen dos plantillas de corrección, una es directa (similar a las otras áreas) otra plantilla es de corrección inversa, (ítems: 17, 21, 25, 29, 33, 41, 45) donde se asigna el puntaje de acuerdo a los siguientes criterios:

ALTERNATIVAS	VALOR
Completamente De Acuerdo CA	1
De Acuerdo A	2
Indecisa I	3
En Desacuerdo D	4
Completamente en Desacuerdo	5

○ **VÁLIDEZ.**

Dado que la Escala de ERMN, nos proporciona información sobre las actitudes que tienen las madres respecto a la relación con su niño; el test será válido si la información que nos brinda, permite conocer la actitud de la madre frente al hijo, a través de 4 escalas que evalúa. En el año 2003 se estableció a través del método de contenido, utilizando la fórmula de persona y comprimido con la de MC Nemar, hallándose indicios que fluctúa entre 0.54 para sobreindulgencia, 0.58 para rechazo, 0.62 para sobreprotección y 0.68 para la escala de aceptación.

**A. VALIDEZ DE CONTENIDO.**

Para precisar la validez de contenido, de la ERMN, recurrimos a la técnica del criterio de Jueces. Esta técnica consistió en proporcionar el cuestionario a la opinión de jueces: 04 Psicólogos experimentados con más de 15 años en trabajo con familias; 02 maestras de niveles de inicial y primaria y 02 madres de familia; adjuntándoles las definiciones de cada una de las áreas de la escala, según lo cual aprobaron unánimemente los 48 elementos; los mismos que fueron sometidos al procesamiento estadístico para determinar la validez.

**B. VALIDEZ DE CRITERIO**

Para determinar la validez de criterio se aplicó la prueba piloto a 120 sujetos de la muestra, para posteriormente analizar los datos a través del paquete estadístico SPSS versión 10.0, utilizando el método ítem test, a través de la fórmula Producto Momento de Pearson, cumpliéndose con el criterio  $r > 0.21$ , para que sean aceptados o válidos cada uno de los ítems; corregida de acuerdo a Mc Nemar, precisando de esta manera la correlación real entre el ítem y el total del test ( $r_{McN} > 0.35$ ).

○ **CONFIABILIDAD.**

La confiabilidad de la prueba se define como la consistencia o estabilidad de una medida; es decir, es el grado en que una serie de medidas está libre de varianza de error al azar. Operacionalmente establecemos la fiabilidad obteniendo la correlación entre dos series equivalente de medidas de una serie de sujetos. La buena fiabilidad de una prueba exige controlar lo mejor posible las condiciones externas que influyen en las puntuaciones y las condiciones internas. No existe una fiabilidad perfecta, por ser imposible controlar todas las fuentes de error.

Entre los métodos aceptados para establecer la confiabilidad de un instrumento como el presente, está el de las dos mitades o Splift-half, que consiste en hallar el coeficiente de correlación de Pearson entre las dos mitades de cada factor (pares impares) de los elementos; y, luego corregir los resultados según la fórmula de Spearman-Brown, ya que la verdadera longitud de la prueba es doble y la fiabilidad aumenta en proporción con la longitud de la prueba.

Para establecer los coeficientes de confiabilidad; se utilizó la correlación de producto-momento de Pearson; siendo aplicada el método de las mitades y corregido con la fórmula de Spearman Brown. Así mismo, debido a que la posibilidad de volver a aplicar este instrumento a los mismos sujetos, resultaba imposible; este método es el más adecuado. Los resultados obtenidos se aprecian en la tabla siguiente:

	<b>AC</b>	<b>SP</b>	<b>SI</b>	<b>RE</b>
R ½	0.72	0.72	0.75	0.69
Test completo	0.89	0.91	0.81	0.85
Nº de casos	120	120	120	120
Media	29.5	31.3	26.4	21.7
D.S.	6.04	7.03	6.01	6.08
Nº de ítems	12	12	12	12

Se aprecia que los índices de confiabilidad en todas las áreas son bastante buenos.

Del mismo modo, se llevó a cabo el análisis de la fiabilidad de la escala general a través del coeficiente Alfa de Crombach. De acuerdo a este análisis para que la escala sea válida ésta debe ser > 0.70. El resultado alcanzado podemos visualizarlo en la siguiente tabla.

Índice de confiabilidad de la ERMN en madres de las ciudades de Trujillo y Piura (2004)

<b>Instrumento</b>	<b>Coefficiente de Confiabilidad</b>
Escala de actitudes de la Relación Madre-Niño	0, 8976

## **VALIDEZ Y CONFIABILIDAD REGIONAL DE LA ESCALA DE ACTITUDES MATERNAS DE ROBERTH ROTH.**

- El cuestionario de Actitudes maternas consta de 48 Ítems organizadas en 4 áreas que hacen referencia a:
  - Aceptación
  - Sobreprotección
  - Sobreindulgencia
  - Rechazo
- Dicha prueba piloto se hizo con la finalidad de validar y mostrar la confiabilidad del instrumento que se va utilizar en este proceso de investigación, tuvo como fin también para la acreditación de la Facultad de Psicología y llevarlo a nuestra población huanuqueña ya que dichas pruebas aún no se utilizan en nuestro medio.
- Esta prueba piloto consistió en entregarles el cuestionario a las madres del 6to grado y se administraron de manera colectiva en el aula de clases, se les explicó a las madres de familia los objetivos de la investigación leyéndose de manera conjunta el consentimiento informado, así mismo las madres debían de llenar correctamente la ficha de datos. Una vez superada la prueba piloto, se procedió a su aplicación a la muestra seleccionada para tal fin.
- Con los instrumentos que van a ser validados se procedió a aplicarlos a la muestra que debía cumplir con los criterios de inclusión. El grupo conformado de participantes fueron las madres, abuelas, tías y hermanas que han sido evaluadas con la Escala Adaptada de Actitudes Maternas de Roberth Roth.
- Para hallar la validez y confiabilidad se procedió de la siguiente manera:
  - a) Aplicación de la prueba piloto a un grupo de 10 madres de familia del 6to grado, sujetos pertenecientes a la muestra de estudio, con características equivalentes a la misma.
  - b) Codificación de las respuestas; transcripción de las respuestas en una matriz de tabulación de doble entrada con el apoyo del programa estadístico SPSS.
  - c) Cálculo del Coeficiente de Alfa de Cronbach.
  - d) Interpretación de los valores, índice de discriminación y alfa de Cronbach.

### **CONCLUSIONES**

- Para fines de la presente investigación se ha realizado la validación y confiabilidad del instrumento que fue aplicado a la muestra piloto (10 madres) del 6to grado de primaria de la I.E. Julio Armando Ruiz Vásquez del distrito de Amarilis. A los resultados se le aplicó la fórmula de r Pearson para determinar la validez interna de cada uno de los ítems, teniendo así en 48 ítems una "r" entre 0.27 y 0.70 la cual indica que el coeficiente de r Pearson es Muy Válida. Con los resultados obtenidos de la prueba piloto se determinó la confiabilidad del instrumento

mediante la prueba estadística de Alfa de Cronbach en la que se obtuvo un Alfa de 0.98 lo cual nos indica que en la escala de Actitudes Maternas de Roberth Roth, posee un Alto Grado de confiabilidad para dicho instrumento que fue aplicado. (VER en ANEXOS)

- Los instrumentos de investigación fueron adaptados a la realidad de la población educativa, que se aplicaron a la muestra piloto de las madres para establecer el índice de discriminación, y así hallar la confiabilidad con el alfa de Cronbach. De esta forma se constató que el instrumento diseñado era válido y confiable para ser aplicado a la población de estudio.
- La validez y confiabilidad son “constructos” inherentes a la investigación, desde la perspectiva positivista, con el fin de otorgarle a los instrumentos y a la información recabada, exactitud y consistencia necesarias para efectuar las generalizaciones de los hallazgos, derivadas del análisis de las variables en estudio” (Hidalgo, 2009).

#### **CUESTIONARIO DE AGRESIVIDAD HOSTILIDAD DE BUSS-DURKEE.**

##### **○ INTRODUCCION.**

El problema de la violencia y dificultad para resolver conflictos de manera pacífica entre los estudiantes arroja cifras que van, en aumento, un tema que preocupa a toda la sociedad. El estudiante durante la adolescencia está en un momento sensible a la influencia de su entorno, a la baja autoestima y a la ansiedad. Por lo que tiene un camino que vive repleto de cambios y confusiones que no hace otra cosa que incrementar el malestar que ya de por si viven los adolescentes, por lo cual están más propensos a las conductas agresivas.

##### **○ DESCRIPCIÓN DE LA PRUEBA.**

El inventario de Hostilidad Agresividad de Buss-Durkee, fue adaptado en nuestro medio por el psicólogo Carlos Reyes Romero, de la universidad Ricardo Palma en 1987, quien en su interés por encontrar un cuestionario que mida solo la agresividad, hallo una versión la la traducción del Inventario de Hostilidad de Buss-Dukee en el texto “Psicología de la agresión” de Arnold Buss.

##### **○ CALIFICACION E INTERPRETACIÓN.**

Del cuestionario elaborado se pueden obtener dos formas de puntuación: uno parcial (escala por escala) y otro total. Los puntajes parciales (de cada escala) darán una idea de la modalidad agresiva predominante en el sujeto, y el puntaje total, la intensidad del comportamiento hostil-agresivo.

Los sujetos son tipificados por la intensidad del comportamiento al tope del puntaje en algunas sub escalas, indicaría la intensidad de tal comportamiento, en

cambio si obtuviera una puntuación inferior al 40% del puntaje total en alguna sub-escala, indicaría un nivel bajo en la intensidad del comportamiento.

Las puntuaciones parciales por sub-test oscilan entre 0 a 15 (16 para irritabilidad) y de 15 a 91 la puntuación total.

El criterio para la clasificación de los sujetos ha sido establecido de la siguiente manera:

<b>0 a 4</b>	Nivel Bajo
<b>5 a 9</b>	Nivel Medio
<b>10 a 15</b>	Nivel Alto

Los intervalos extremos de 0 a 4 y 10 a 15, indicaran una baja y alta agresividad respectivamente.

○ **VALIDEZ.**

El Inventario original de Buss-Durkkee verifico a través de análisis factorial su validez, y por test-retest su fiabilidad (Buss-Durkee, 1957, Buss1969). El cuestionario modificado mantiene los criterios de validez de contenido ya que su elaboración tuvo marco referencial teórico los supuestos e hipótesis de la clasificación de la agresión-hostilidad sostenidos por Buss. Respecto a la validez y fiabilidad del cuestionario, requería de algunas tentativas pruebas piloto, las cuales se llevó a cabo con sujetos de las fuerzas policiales que iban a realizar un curso de resguardo presidencial y con estudiantes universitarios hombres y mujeres. Estas tentativas permitieron eliminar y confirmar algunos reactivos.

Asimismo, el autor del cuestionario modificado obtuvo un índice de validez empírica del instrumento realizando un estudio en una muestra piloto, dividiendo los resultados totales del grupo en dos: alta y baja agresividad (de acuerdo al puntaje total) y aplicando la técnica de Edward y Kilpatrick, realizo cálculos estadísticos que le permitió seleccionar los reactivos más discriminativos entre ambos grupos, los cuales pasaron a formar parte de la versión definitiva del cuestionario.

La muestra piloto fueron 54 sujetos universitarios, que determinaron el 25% de puntajes altos y el 25% de puntajes bajos; quedando en ambos extremos 13 y 15 sujetos respectivamente. Una vez establecidos los grupos extremos se calculó la media aritmética, la desviación standard y la varianza de cada grupo para cada reactivo con el estadístico "t" de Student, para establecer diferencias significativas. Se rechaza la Hipótesis de No existencias de diferencias significativas entre los medios de ambos grupos extremos al 0.05 (G.L.26; 2,0561).



○ **CONFIABILIDAD.**

Respecto a la confiabilidad, el inventario original de BUSS-DURKEE se utilizó el método de división por mitades, correlacionando en cada sub escalas reactivas impares con reactivos pares, con el procedimiento estadístico de Correlación producto momento de Pearson.

**VALIDEZ Y CONFIABILIDAD REGIONAL DEL CUESTIONARIO DE AGRESIVIDAD HOSTILIDAD DE BUSS-DURKEE.**

- El cuestionario de Agresividad Hostilidad de Buss-Durkee consta de 91 Ítems organizadas en 3 niveles que hacen referencia a:
  - a. Alto
  - b. Medio
  - c. Bajo
- Dicha prueba piloto se hizo con la finalidad de validar y mostrar la confiabilidad del instrumento que se va utilizar en este proceso de investigación, tuvo como fin también para la acreditación de la Facultad de Psicología y llevarlo a nuestra población huanuqueña ya que dichas pruebas aún no se utilizan en nuestro medio.
- Esta prueba piloto consistió en entregarles el cuestionario a los alumnos del 6to grado y se administraron de manera colectiva en el aula de clases, se les explicó a los alumnos, dichos objetivos de la investigación leyéndose de manera conjunta el consentimiento informado, así mismo los alumnos debían de llenar correctamente la ficha de datos. Una vez superada la prueba piloto, se procedió a su aplicación a la muestra seleccionada para tal fin.
- Con los instrumentos que van a ser validados se procedió a aplicarlos a la muestra que debía cumplir con los criterios de inclusión. El grupo conformado de participantes fueron los alumnos que han sido evaluados con el cuestionario modificado de agresividad de Buss- Durkee.
- Para hallar la validez y confiabilidad se procedió de la siguiente manera:
  - a) Aplicación de la prueba piloto a un grupo de 10 alumnos del 6to grado, sujetos pertenecientes a la muestra de estudio, con características equivalentes a la misma.
  - b) Codificación de las respuestas; transcripción de las respuestas en una matriz de tabulación de doble entrada con el apoyo del programa estadístico SPSS.
  - c) Cálculo del Coeficiente de Alfa de Cronbach.
  - d) Interpretación de los valores, índice de discriminación y alfa de Cronbach.

## CONCLUSIONES

Para fines de la presente investigación se ha realizado la validación y confiabilidad del instrumento que fue aplicado a la muestra piloto (10 alumnos) del 6to grado de primaria de la I.E. Julio Armando Ruiz Vásquez del distrito de Amarilis. A los resultados se le aplicó la fórmula de r Pearson para determinar la validez interna de cada uno de los ítems, teniendo así en 91 ítems una “r” entre 0.32 y 1.0 la cual indica que el coeficiente de r Pearson es Muy Válida. Con los resultados obtenidos de la prueba piloto se determinó la confiabilidad del instrumento mediante la prueba estadística de Alfa de Cronbach en la que se obtuvo un Alfa de 0.99 lo cual nos indica que en el cuestionario de Agresividad de Buss-Durkee, posee un Alto Grado de confiabilidad para dicho instrumento que fue aplicado. (VER EN ANEXOS)

- Los instrumentos de investigación fueron adaptados a la realidad de la población educativa, que se aplicaron a la muestra piloto de los alumnos para establecer el índice de discriminación, y así hallar la confiabilidad con el alfa de Cronbach. De esta forma se constató que el instrumento diseñado era válido y confiable para ser aplicado a la población de estudio.
- La validez y confiabilidad, son “constructos” inherentes a la investigación, desde la perspectiva positivista, con el fin de otorgarle a los instrumentos y a la información recabada, exactitud y consistencia necesarias para efectuar las generalizaciones de los hallazgos, derivadas del análisis de las variables en estudio” (Hidalgo, 2009).

Fórmulas utilizadas en la presente investigación:

### CORRELACIÓN DE PEARSON CRONBACH

$$r_{xy} = \frac{N \sum XY - \sum X \sum Y}{\sqrt{[N \sum X^2 - (\sum X)^2][N \sum Y^2 - (\sum Y)^2]}}$$

### ALFA DE

$$\alpha = \frac{K}{K-1} \left[ 1 - \frac{\sum S_i^2}{S_T^2} \right]$$

Donde:

K: El número de ítems  
Si<sup>2</sup>: Sumatoria de Varianzas de los Ítems  
ST<sup>2</sup>: Varianza de la suma de los Ítems  
α: Coeficiente de Alfa de Cronbach

### **3.5 PROCEDIMIENTO DE LA RECOLECCIÓN DE DATOS.**

La recolección de datos se realizó con previa autorización del director de dicha institución educativa, lo cual se gestionó mediante un oficio de la decana de nuestra facultad de Psicología de la Universidad Nacional Hermilio Valdizán, solicitando la realización del trabajo de investigación.

Para el desarrollo de esta investigación se utilizaron herramientas que nos permitieron recolectar el mayor número de información necesaria, con el fin de haber obtenido un conocimiento más amplio de la realidad de nuestras variables.

Se aplicó la evaluación de los instrumentos respectivos: a las madres y a los alumnos del centro educativo Julio Armando Ruiz Vásquez, estos instrumentos nos ayudaron a obtener datos necesarios para la investigación.

- ✓ Selección de la muestra.
- ✓ Selección del instrumento.
- ✓ Preparación del instrumento.
- ✓ Coordinaciones administrativas.
- ✓ Aplicación de los instrumentos.
- ✓ Calificación, interpretación y análisis de datos.
- ✓ Elaboración de informes.

### **3.6 TÉCNICA DE PROCESAMIENTO DE DATOS.**

En la presente investigación, los datos fueron procesados en base a los procedimientos estadísticos descriptivos con el propósito de correlacionar las variables de estudios y para las distribuciones de frecuencias de las variables a estudiar, se utilizó la técnica estadística T de Student para muestras independientes.

**Estadística descriptiva:** se dedica a recolectar, ordenar, analizar y representar un conjunto de datos, con el fin de describir apropiadamente las características de este. Este análisis es muy básico. Aunque hay tendencia a generalizar a toda la población, las primeras conclusiones obtenidas tras un análisis descriptivo, es un estudio calculando una serie de medidas de tendencia central, para ver en qué medida los datos se agrupan o dispersan en torno a un valor central.

**Programa SPSS:** Es un programa estadístico informático muy usado en las ciencias sociales y las empresas de investigación de mercado, Es uno de los programas estadísticos más conocidos teniendo en cuenta su capacidad para trabajar con grandes bases de datos y un sencillo interface para la mayoría de los análisis. El paquete se trabajará de una manera muy sencilla, en donde se abrirá la matriz de datos y el investigador usuario seleccionara las opciones más apropiadas para su análisis, tal como se hace en otros programas.

## CAPÍTULO IV

### RESULTADOS DE LA INVESTIGACIÓN

#### 4.1 PRESENTACIÓN DE LOS RESULTADOS.

- Objetivos 1 y 2.

Tabla N°1

Categorías de las actitudes maternas según áreas de la escala Adaptada de Roberth Roth que presentan las madres de los alumnos del 6to grado de primaria de la I.E Julio Armando Ruiz Vásquez del distrito de Amarilis 2015.

CATEGORIAS ÁREAS	ALTO		MEDIO		BAJO		TOTAL
	FRECUENCIA	alto %	FRECUENCIA	medio %	FRECUENCIA	bajo%	
ACEPTACIÓN	4	13.33%	0	0.00%	26	86.67%	30
SOBREPROTECCIÓN	0	0.00%	0	0.00%	30	100.00%	30
SOBREINDULGENCIA	0	0.00%	0	0.00%	30	100.00%	30
RECHAZO	9	30.00%	0	0.00%	21	70.00%	30

Gráfico N°1

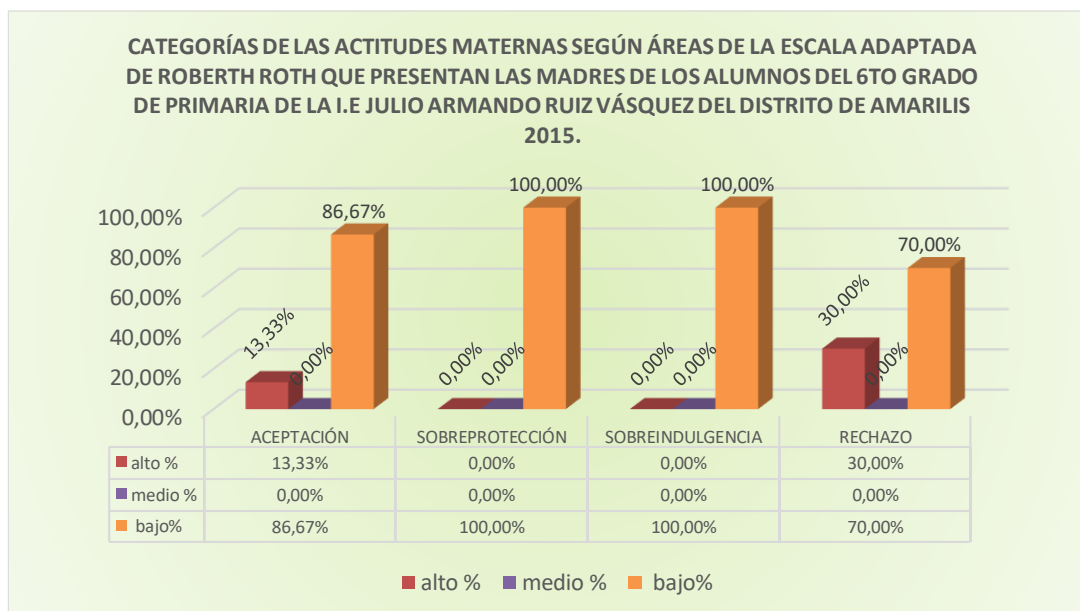

**Fuente:** Madres evaluadas según las Áreas de las actitudes maternas de la escala Adaptada de Roberth Roth.

**Elaboración:** Propia.

El gráfico N°1 aprecia de un total de **30** madres evaluadas según las Áreas de las actitudes maternas de la escala Adaptada de Roberth Roth, se observa un mayor porcentaje en el área de **ACEPTACIÓN** con categoría bajo **26** madres que corresponde a un **86.60%**, seguido **4** madres que corresponde a un **13%** con categoría alto en dicha área. Seguidamente se observa en el área de **SOBREPROTECCION** con categoría bajo con **30** madres que corresponde a un **100%**, seguidamente se observa en el área de **SOBREINDULGENCIA** con categoría bajo con **30** madres que corresponde a un **100%**, y por último tenemos al área de **RECHAZO** con categoría bajo con **21** madres que corresponde a un **70%**, seguido con **9** madres que corresponde a un **30%** alto respectivamente.

**Tabla N°2**

Nivel de agresividad según el cuestionario modificado de agresividad de Buss-Durkee aplicado a los alumnos del 6to grado de primaria de la I.E Julio Armando Ruiz Vásquez del distrito de Amarilis 2015.

AGRESIVIDAD	F	%
NIVEL		
ALTO	12	40.00%
MEDIO	17	56.67%
BAJO	1	3.33%
TOTAL	30	100.00%

**Gráfico N°2**

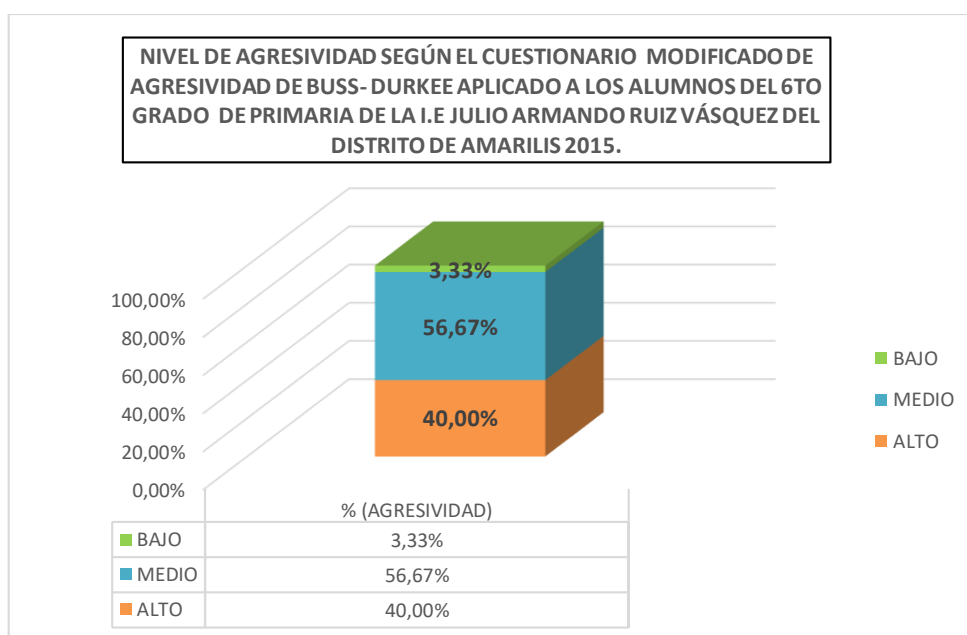

**Fuente:** Alumnos evaluados en Nivel de agresividad según el cuestionario modificado de agresividad de Buss- Durkee.

**Elaboración:** Propia

El gráfico N°2 aprecia de un total de **30** alumnos evaluados en Nivel de agresividad según el cuestionario modificado de agresividad de Buss- Durkee se observa un mayor porcentaje en el nivel **MEDIO** con **17** alumnos que corresponde a un **57%** seguidamente se encuentra el nivel **ALTO** con **12** alumnos que corresponde a un **40%** y por último el nivel **BAJO** con **1** alumno que corresponde a un **3%** respectivamente.

- **Objetivo 3, 4, 5 y 6.**

**Tabla N°3**

Resultados a través de la correlación de Pearson sobre la categoría de Aceptación de las madres con el nivel de agresividad que presentan los alumnos del 6to grado de primaria de la I.E. Julio Amando Ruiz Vásquez del distrito de Amarilis 2015.

CORRELACIONES	ACTITUD MATERNA DE ACEPTACIÓN	NIVEL DE AGRESIVIDAD
Correlación de Pearson.	1	0.005
Sig.(Bilateral)	28	28
N		

Se aplica la fórmula:  $t = \frac{(r)(\sqrt{N-2})}{\sqrt{1-r^2}}$   
 Se obtiene un puntaje de **T= 0.37**

**Gráfico N°3**

El gráfico N° 3 indica el Área de actitud de **ACEPTACIÓN** de las madres con el nivel de **AGRESIVIDAD** que presentan los alumnos del 6to grado de primaria de la I.E. Julio Amando Ruiz Vásquez del distrito de Amarilis 2015.

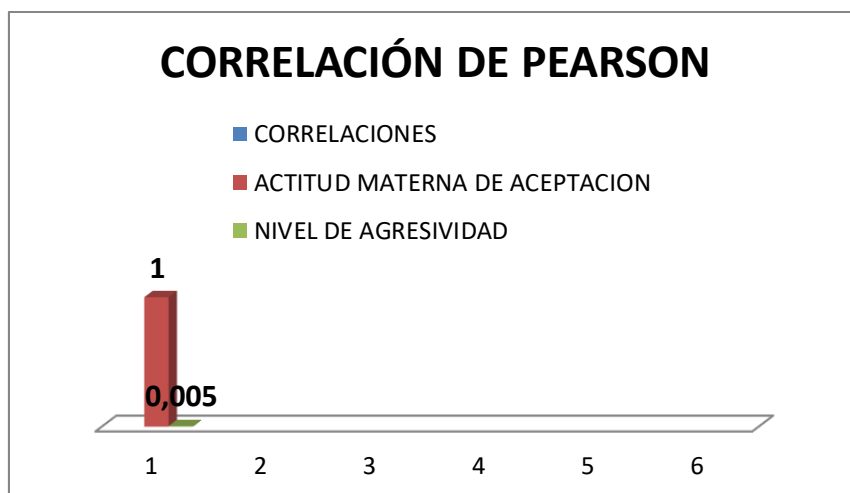

**Fuente:** Programa SPSS, Escala de actitudes maternas de ROBERTH ROTH y el Cuestionario modificado de agresividad de BUSS- DURKEE.  
**Elaboración:** Propia.

**Tabla N°4**

Resultados a través de la correlación de Pearson sobre la categoría de Sobreprotección de las madres con el nivel de agresividad que presentan los alumnos del 6to grado de primaria de la I.E. Julio Armando Ruiz Vásquez del distrito de Amarilis 2015.

CORRELACIONES	ACTITUD MATERNA DE SOBREPOTECCIÓN	NIVEL DE AGRESIVIDAD
Correlación de Pearson.	1	0.200
Sig.(Bilateral)	28	28
N		

**Se aplica la fórmula:**  $t = \frac{(r)(\sqrt{N-2})}{\sqrt{1-r^2}}$   
**Se obtiene un puntaje de T= 1.6**

**Gráfico N°4**

El grafico N°4 indica el Área de actitud de **SOBREPOTECCIÓN** de las madres con el nivel de **AGRESIVIDAD** que presentan los alumnos del 6to grado de primaria de la I.E. Julio Armando Ruiz Vásquez del distrito de Amarilis 2015.

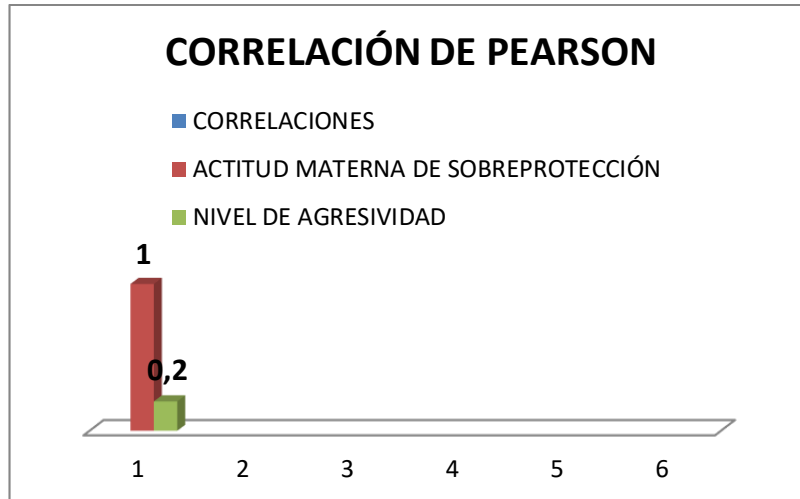

**Fuente:** Programa SPSS, Escala de actitudes maternas de ROBERTH ROTH y el Cuestionario modificado de agresividad de BUSS- DURKEE.  
**Elaboración:** Propia.

**Tabla N°5**

Resultados a través de la correlación de Pearson sobre la categoría de Sobreindulgencia de las madres con el nivel de agresividad que presentan los alumnos del 6to grado de primaria de la I.E. Julio Armando Ruiz Vásquez del distrito de Amarilis 2015.

CORRELACIONES	ACTITUD MATERNA DE SOBREENDULGENCIA	NIVEL DE AGRESIVIDAD
Correlación de Pearson.	1	0.080
Sig.(Bilateral)	28	28
N		

Se aplica la fórmula:  $t = \frac{(r)(\sqrt{N-2})}{\sqrt{1-r^2}}$   
 Se obtiene un puntaje de T= 1.16

**Gráfico N°5**

El grafico N.5 indica el Área de actitud de **SOBREENDULGENCIA** de las madres con el nivel de **AGRESIVIDAD** que presentan los alumnos del 6to grado de primaria de la I.E. Julio Armando Ruiz Vásquez del distrito de Amarilis 2015.



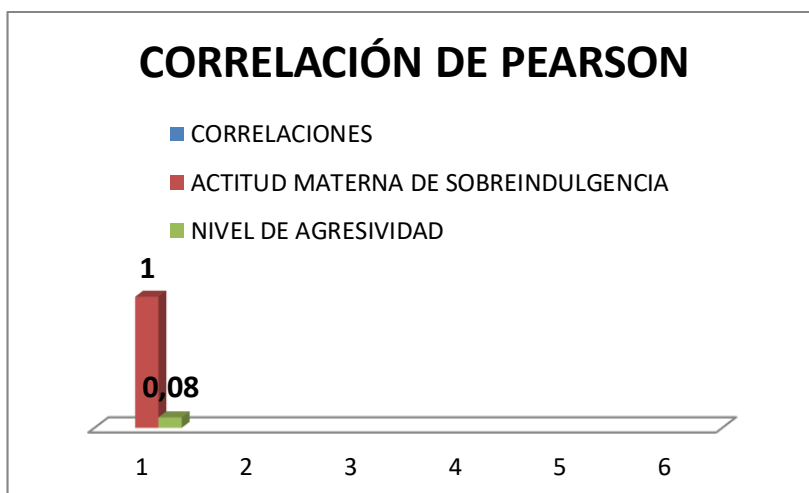

**Fuente:** Programa SPSS, Escala de actitudes maternas de ROBERTH ROTH y el Cuestionario modificado de agresividad de BUSS- DURKEE.  
**Elaboración:** Propia.

**Tabla N°6**

Resultados a través de la correlación de Pearson sobre la categoría de Rechazo de las madres con el nivel de agresividad que presentan los alumnos del 6to grado de primaria de la I.E. Julio Armando Ruiz Vásquez del distrito de Amarilis 2015.

CORRELACIONES	ACTITUD MATERNA DE RECHAZO	NIVEL DE AGRESIVIDAD
Correlación de Pearson.	1	-0.051
Sig.(Bilateral)	28	28
N		

Se aplica la fórmula:  $t = \frac{(r)(\sqrt{N-2})}{\sqrt{1-r^2}}$   
 Se obtiene un puntaje de T= 0.10

**Gráfico N°6**

El grafico N.6 indica el Área de actitud de Rechazo de las madres con el nivel de **AGRESIVIDAD** que presentan los alumnos del 6to grado de primaria de la I.E. Julio Armando Ruiz Vásquez del distrito de Amarilis 2015.

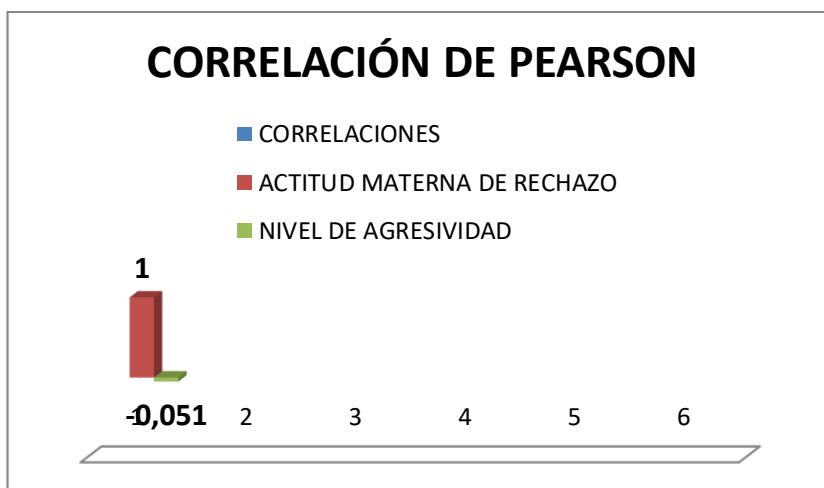

**Fuente:** Programa SPSS, Escala de actitudes maternas de ROBERTH ROTH y el Cuestionario modificado de agresividad de BUSS- DURKEE.  
**Elaboración:** Propia.

## 4.2. ANÁLISIS E INTERPRETACIÓN DE LOS RESULTADOS.

Los datos recolectados de los instrumentos Actitudes Maternas de ROBERTH ROTH y el Cuestionario modificado de Agresividad de BUSS-DURKEE, han tenido como producto un conjunto de resultados en dirección a los objetivos y con las hipótesis.

Los resultados de la presente investigación se presentan en un conjunto de 6 tablas con sus respectivos gráficos, asimismo la interpretación y el análisis de cada uno.

Con respecto al gráfico N°1 sobre la identificación de las categorías de actitudes maternas que más predominaron las madres: Se aprecia de un total de **30** madres que fueron evaluadas según las Áreas de las actitudes maternas de la escala Adaptada de Roberth Roth, se observa un mayor porcentaje en el área de **ACEPTACIÓN** con categoría bajo **26** madres que corresponde a un **86.60%**, seguido **4** madres que corresponde a un **13%** con categoría alto en dicha área. Seguidamente se observa en el área de **SOBREPROTECCION** con categoría bajo con **30** madres que corresponde a un **100%**, seguidamente se observa en el área de **SOBREINDULGENCIA** con categoría bajo con **30** madres que corresponde a un **100%**, y por último tenemos al área de **RECHAZO** con categoría bajo con **21** madres que corresponde a un **70%**, seguido con **9** madres que corresponde a un **30%** alto respectivamente.

Con respecto al gráfico N°2 sobre como identificamos el nivel de agresividad de los alumnos: Se aprecia de un total de **30** alumnos que fueron evaluados según el cuestionario modificado de agresividad de Buss- Durkee, se observó un mayor

porcentaje en el nivel **MEDIO** con **17** alumnos que corresponde a un **57%** seguidamente se encuentra el nivel **ALTO** con **12** alumnos que corresponde a un **40%** y por último el nivel **BAJO** con **1** alumno que corresponde a un **3%** respectivamente.

En el grafico N° 3 se estableció la relación entre la actitud de **ACEPTACIÓN** de las madres con el nivel de **AGRESIVIDAD** que presentaron los alumnos del 6to grado de primaria de la I.E. Julio Armando Ruiz Vásquez del distrito de Amarilis 2015.

Se evidenció que en el resultado de R de Pearson hallada en la muestra, siendo igual a 0.37, siendo menor al punto de corte establecido por los grados de libertad (28) y el margen de error (0.05), el cual es 2.05; esto nos indica que NO existen relación estadísticamente significativas entre los dos variables; por lo tanto se acepta la hipótesis nula y se rechaza la hipótesis alterna. Es decir: NO EXISTE RELACIÓN significativa entre la actitud materna de aceptación y el nivel de agresividad que presenta los alumnos del 6o grado E de primaria de la Institución educativa “Julio Armando Ruiz Vásquez” del Distrito de Amarilis 2015.

El grafico N°4 se estableció la relación entre la actitud de **SOBREPROTECCIÓN** de las madres con el nivel de **AGRESIVIDAD** que presentaron los alumnos del 6to grado de primaria de la I.E. Julio Armando Ruiz Vásquez del distrito de Amarilis 2015.

En el gráfico de distribución se evidenció que el resultado de R de Pearson hallada en la muestra, siendo igual a 1.6, siendo menor al punto de corte establecido por los grados de libertad (28) y el margen de error (0.05), el cual es 2.05; esto nos indica que NO existen relación estadísticamente significativa entre las dos variables; por lo tanto, se acepta la hipótesis nula y se rechaza la hipótesis alterna. Es decir: NO EXISTE RELACIÓN significativa entre la actitud materna de Sobreprotección y el nivel de agresividad que presenta los alumnos del 6o grado de primaria de la Institución educativa “Julio Armando Ruiz Vásquez” del Distrito de Amarilis 2015.

El grafico N.5 se estableció la relación entre actitud de **SOBREINDULGENCIA** de las madres con el nivel de **AGRESIVIDAD** que presentan los alumnos del 6to grado de primaria de la I.E. Julio Armando Ruiz Vásquez del distrito de Amarilis 2015.

En el gráfico de distribución se evidenció que el resultado de R de Pearson hallada en la muestra, siendo igual a 0.16, siendo menor al punto de corte establecido por los grados de libertad (28) y el margen de error (0.05), el cual es 2.05; esto nos indica que NO existen relación estadísticamente significativa entre

las dos variables; por lo tanto, se acepta la hipótesis nula y se rechaza la hipótesis alterna. Es decir: NO EXISTE RELACIÓN significativa entre la actitud materna de Sobreindulgencia y el nivel de agresividad que presenta los alumnos del 6o grado de primaria de la Institución educativa “Julio Armando Ruiz Vásquez” del Distrito de Amarilis 2015.

El grafico N°6 se estableció la relación entre la actitud de **RECHAZO** de las madres con el nivel de **AGRESIVIDAD** que presentan los alumnos del 6to grado de primaria de la I.E. Julio Armando Ruiz Vásquez del distrito de Amarilis 2015.

En el gráfico de distribución se evidenció que el resultado de R de Pearson hallada en la muestra, siendo igual a 0.10, siendo menor al punto de corte establecido por los grados de libertad (28) y el margen de error (0.05), el cual es 2.05; esto nos indica que NO existen relación estadísticamente significativa entre las dos variables; por lo tanto, se acepta la hipótesis nula y se rechaza la hipótesis alterna. Es decir: NO EXISTE RELACIÓN significativa entre la actitud materna de Rechazo y el nivel de agresividad que presenta los alumnos del 6to grado de primaria de la Institución educativa “Julio Amando Ruiz Vásquez” del Distrito de Amarilis 2015.

#### **4.3. VERIFICACIÓN DE HIPÓTESIS.**

Según los resultados obtenidos en nuestra investigación por el estudio correlacional de la T de Student se llegó a la conclusión de que se acepta la hipótesis Nula (Ho) la cual es que no existe una relación significativa entre las categorías de las actitudes maternas y el nivel de la agresividad en alumnos del 6to grado de primaria de la I.E. “Julio Armando Ruiz Vásquez” del distrito de Amarilis 2015.

#### **PRUEBA DE HIPÓTESIS**

##### **Tabla Nª 1**

Resultados a través de la correlación de Pearson sobre la actitud materna de aceptación y el nivel de la agresividad en alumnos de 6to grado de primaria de la I.E. “Julio Armando Ruiz Vásquez” del distrito de Amarilis 2015.

### CORRELACIONES

		ACTITUD MATERNA DE ACEPTACIÓN	NIVEL DE AGRESIVIDAD
ACTITUD	Correlación de Pearson	1	,0.005**
MATERNA DE ACEPTACIÓN	Sig. (bilateral) N	28	28
NIVEL DE AGRESIVIDAD	Correlación de Pearson	**	1
	Sig. (bilateral) N	,	28
		28	28

En la tabla se muestran los resultados de las dimensiones Afectivo, se obtuvo una R de 0.005, con respecto a la Actitud materna de aceptación y el nivel de agresividad, considerando que la relación es significativa en el nivel 0.01 de dos colas.

Se aplica la fórmula:  $t = \frac{(r)(\sqrt{N-2})}{\sqrt{1-r^2}}$

Se obtiene un puntaje de **T= 0.37**

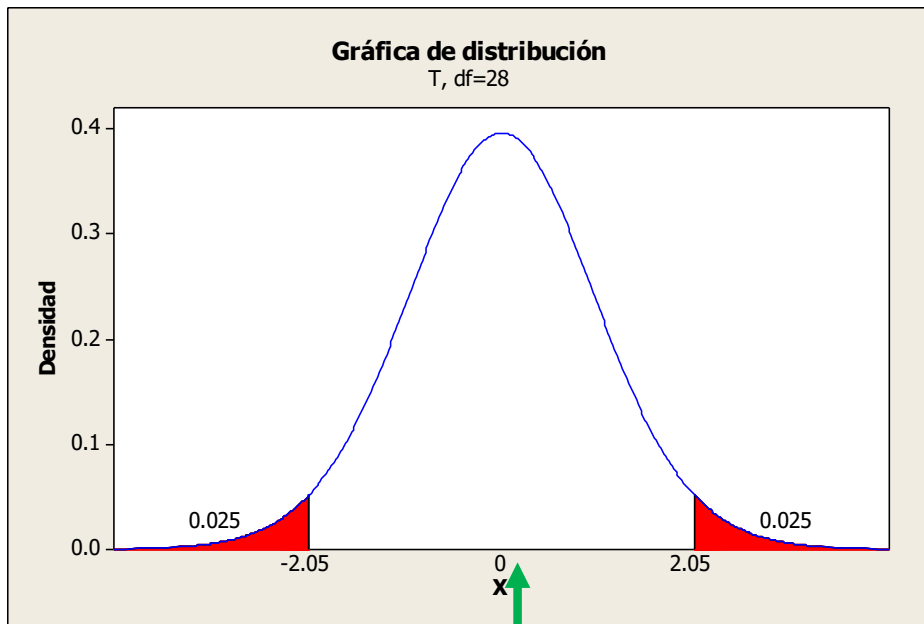

T = 0.37

ELABORACIÓN: PROPIA  
FUENTE: PROPIA

En el gráfico de distribución se evidencia que el resultado de R de Pearson hallada en la muestra, siendo igual a 0.37, siendo menor al punto de corte establecido por los grados de libertad (28) y el margen de error (0.05), el cual es 2.05; esto nos indica que NO existen *relación estadísticamente significativa* entre las dos variables; por lo tanto, se acepta la hipótesis nula y se rechaza la hipótesis alterna. Es decir:

➤ NO EXISTE RELACIÓN significativa entre la actitud materna de aceptación y el nivel de agresividad que presenta los alumnos del 6o grado de primaria de la Institución educativa “Julio Armando Ruiz Vásquez” del Distrito de Amarilis 2015.

**Tabla N° 2**

Resultados a través de la correlación de Pearson sobre la actitud materna de sobreprotección y el nivel de la agresividad en alumnos de 6to grado de primaria de la I.E. “Julio Armando Ruiz Vásquez” del distrito de Amarilis 2015.

**CORRELACIONES**

		ACTITUD MATERNA DE SOBREPROTECCIÓN	NIVEL DE AGRESIVIDAD
ACTITUD MATERNA DE SOBRE PROTECCIÓN	Correlación de Pearson Sig. (bilateral) N	1  28	,0.200*  28
NIVEL DE AGRESIVIDAD	Correlación de Pearson Sig. (bilateral) N	**  28	1  28

En la tabla se muestran los resultados de las dimensiones Afectivo, se obtuvo una R de 0.200, con respecto a la Actitud materna de aceptación y el nivel de agresividad, considerando que la relación es significativa en el nivel 0.01 de dos colas

Se aplica la fórmula:  $t = \frac{(r)(\sqrt{N-2})}{\sqrt{1-r^2}}$

Se obtiene un puntaje de  $T = 1.6$

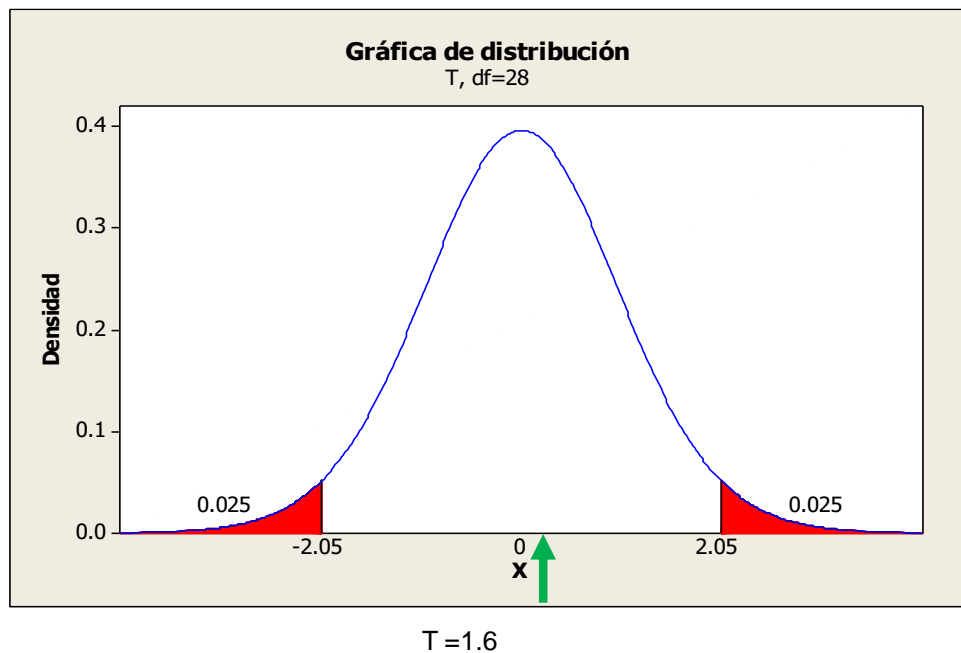

ELABORACIÓN: PROPIA  
FUENTE: PROPIA

En el gráfico de distribución se evidencia que el resultado de  $R$  de Pearson hallada en la muestra, siendo igual a 1.6, siendo menor al punto de corte establecido por los grados de libertad (28) y el margen de error (0.05), el cual es 2.05; esto nos indica que NO existen *relación estadísticamente significativa* entre las dos variables; por lo tanto, se acepta la hipótesis nula y se rechaza la hipótesis alterna. Es decir:

NO EXISTE RELACIÓN significativa entre la actitud materna de Sobreprotección y el nivel de agresividad que presenta los alumnos del 6o grado de primaria de la Institución educativa “Julio Arando Ruiz Vásquez” del Distrito de Amarilis 2015.

**Tabla N° 3**

Resultados a través de la correlación de Pearson sobre la actitud materna de sobreindulgencia y el nivel de la agresividad en alumnos de 6to grado de primaria de la I.E. "Julio Armando Ruiz Vásquez" del distrito de Amarilis 2015

**Correlaciones**

		ACTITUD MATERNA DE SOBREINDULGENCIA	NIVEL DE AGRESIVIDAD
ACTITUD MATERNA DE SOBREINDULGENCIA	Correlación de Pearson	1	,0.080**
	Sig. (bilateral)		
	N	28	28
NIVEL DE AGRESIVIDAD	Correlación de Pearson	**	1
	Sig. (bilateral)	,	
	N	28	28

En la tabla se muestran los resultados de las dimensiones Afectivo, se obtuvo una R de 0.080, con respecto a la Actitud materna de Sobreindulgencia y el nivel de agresividad, considerando que la relación es significativa en el nivel 0.01 de dos colas

Se aplica la fórmula:  $t = \frac{(r)(\sqrt{N-2})}{\sqrt{1-r^2}}$

**Se obtiene un puntaje de T= 0.16**



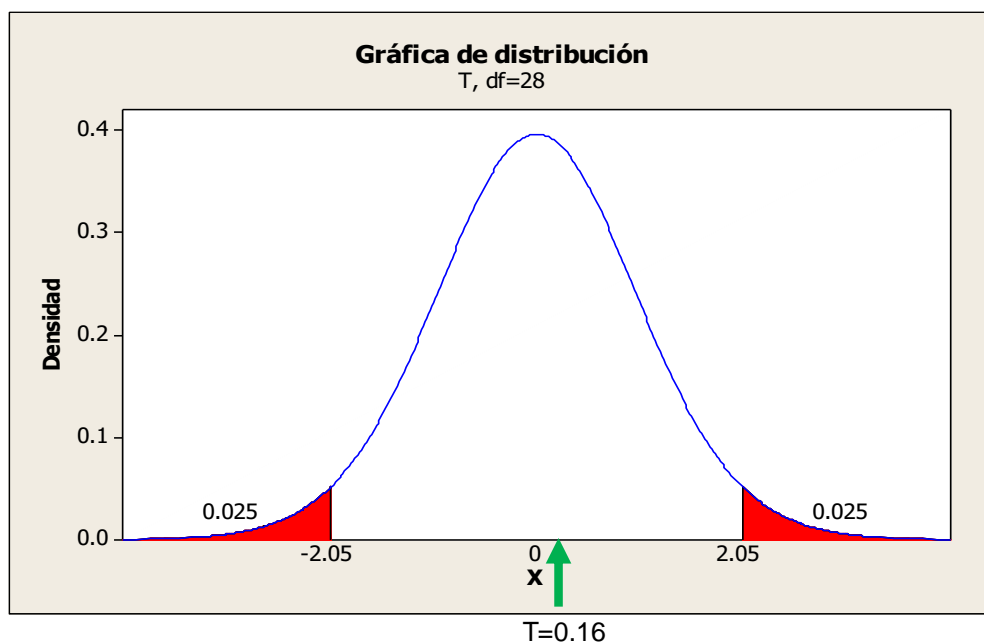

ELABORACIÓN: PROPIA  
FUENTE: PROPIA

En el gráfico de distribución se evidencia que el resultado de R de Pearson hallada en la muestra, siendo igual a 0.16, siendo menor al punto de corte establecido por los grados de libertad (28) y el margen de error (0.05), el cual es 2.05; esto nos indica que **NO** existen *relación estadísticamente significativa* entre las dos variables; por lo tanto, se acepta la hipótesis nula y se rechaza la hipótesis alterna. Es decir:

**NO EXISTE RELACIÓN** significativa entre la actitud materna de Sobreindulgencia y el nivel de agresividad que presenta los alumnos del 6o grado de primaria de la Institución educativa “Julio Armando Ruiz Vásquez” del Distrito de Amarilis 2015.

**Tabla N° 4**

Resultados a través de la correlación de Pearson sobre la actitud materna de Rechazo y el nivel de la agresividad en alumnos de 6to grado de primaria de la I.E. "Julio Armando Ruiz Vásquez" del distrito de Amarilis 2015.

**Correlaciones**

		ACTITUD MATERNA DE RECHAZO	NIVEL DE AGRESIVIDAD
ACTITUD MATERNA DE RECHAZO	Correlación de Pearson	1	-,0.051*
	Sig. (bilateral)		
	N	28	28
NIVEL DE AGRESIVIDAD	Correlación de Pearson	**	1
	Sig. (bilateral)	,	
	N	28	28

En la tabla se muestran los resultados de la dimensión Afectivo, se obtuvo una R de 0.051, con respecto a la Actitud materna de Rechazo y el nivel de agresividad, considerando que la relación es significativa en el nivel 0.01 de dos colas

Se aplica la fórmula:  $t = \frac{(r)(\sqrt{N-2})}{\sqrt{1-r^2}}$

**Se obtiene un puntaje de T= 0.10**

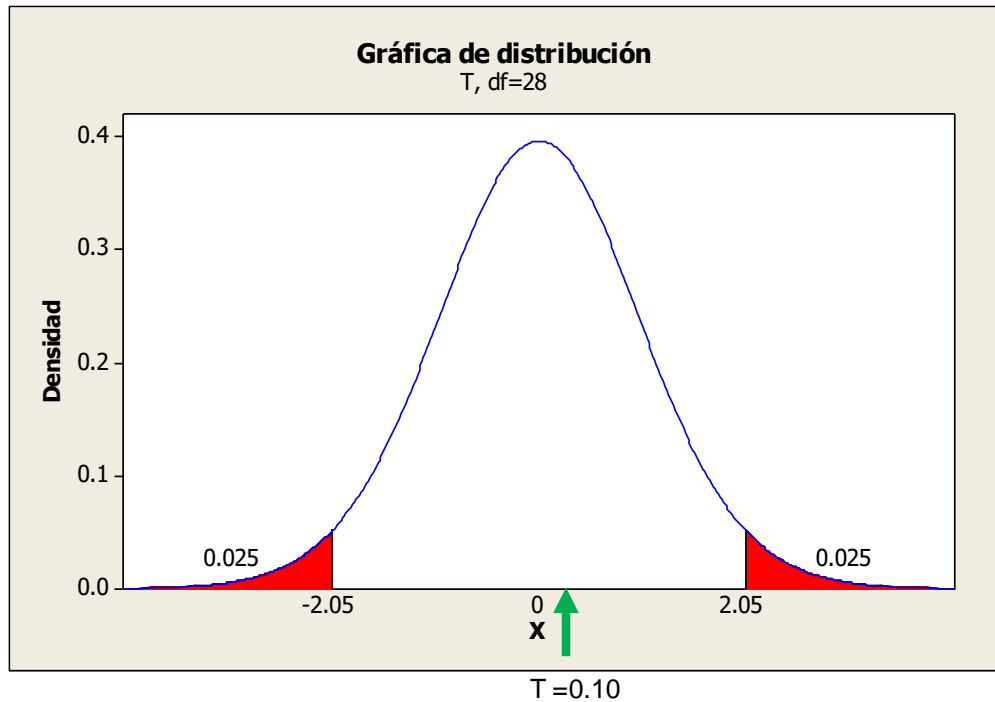

**ELABORACIÓN: PROPIA**  
**FUENTE: PROPIA**

En el gráfico de distribución se evidencia que el resultado de R de Pearson hallada en la muestra, siendo igual a 0.10, siendo menor al punto de corte establecido por los grados de libertad (28) y el margen de error (0.05), el cual es 2.05; esto nos indica que *NO* existen *relación estadísticamente significativa* entre las dos variables; por lo tanto, se acepta la hipótesis nula y se rechaza la hipótesis alterna. Es decir:

**NO EXISTE RELACIÓN** significativa entre la actitud materna de Rechazo y el nivel de agresividad que presenta los alumnos del 6o grado de primaria de la Institución educativa “Julio Amando Ruiz Vásquez” del Distrito de Amarelis 2015.

#### **4.4 DISCUSIÓN DE LOS RESULTADOS.**

El propósito fundamental de la investigación fue determinar la relación entre Actitudes maternas y el nivel de agresividad en los alumnos del 6to grado de primaria de la I.E Julio Armando Ruiz Vásquez del distrito de Amarilis 2015. Para dar respuesta a este objetivo se seleccionó: una muestra de 30 madres y 30 alumnos de 6to grado del turno tarde de dicha institución educativa.

De los resultados obtenidos podemos observar que en la población evaluada de las 30 madres del 6to grado, se utilizó la escala adaptada de actitudes maternas de Roberth Roth para identificar las categorías alto, medio y bajo que más predominan las madres dicho resultado fue en la áreas: Aceptación; bajo 87%, sobreprotección; bajo 100%, Sobreindulgencia; bajo 100%, rechazo; bajo 70%. En este trabajo de investigación que realizamos se deduce, que los madres no cuentan con lineamientos adecuados para emplear sus componentes tanto cognitivo, afectivo y conductual en el área de las actitudes maternas de Aceptación y un método de crianza a base de amor, respeto, palabras cariñosas, caricias, como consecuencia a ello, los hijos presentan problemas de agresividad en cualquier ambiente, esto, en algunos casos, se debe a la ausencia de una orientación dirigida a base de un aprendizaje materno desde la infancia, la cual se debe promover que la educación de un niño no debe de ser a través de golpes sino mediante palabras firmes de amor.

Se observa también que en la población evaluada de los 30 alumnos del 6to grado se utilizó el cuestionario modificado de agresividad de Buss- Durkee para identificar el nivel de agresividad que se obtuvo: Alto un 40%, medio un 57% y bajo un 3% equivalente a un total de 100% de los alumnos. La presente investigación, reflejó que la población en el diario vivir que algunos niños y niñas son muy agresivos o hacen demasiados berrinches, ya que es la única forma de comunicación que conocen y los madres de familia no saben qué hacer al respecto; se analizó que una de las causas puede ser que las madres han recibido un patrón de crianza inadecuado el cual consiste en que cuando eran niños no recibieron la atención debida por parte de sus padres, situación que vuelven a repetir con sus hijos. Al determinar ambos resultados observamos y verificamos que en la hipótesis general: No existe una relación significativa entre las actitudes maternas y el nivel de la agresividad en alumnos del 6to grado de primaria de la I.E. "Julio Armando Ruiz Vásquez" del distrito de Amarilis 2015.

En cuanto a la relación entre la actitud materna de aceptación de las madres y el nivel de agresividad de los alumnos, se encontró que no existe relación entre ambas variables de investigación. **Guevara, (2008)**, por otro lado,

en esta investigación sus resultados coinciden con los encontrados quien en su estudio tampoco halló relación entre la conducta de aceptación de la madre y los problemas de conducta de los niños de 6 a 11 años de la muestra de estudio. Esto puede deberse debido a que las actitudes de aceptación expresada por la madre hacen que el niño responda de manera positiva a la socialización, desarrollando sentimientos consistentes de amistad, interés por el mundo y una clara auto percepción; asimismo, esto es corroborado por Velásquez y González (2009), quienes señalan que dicha actitud es facilitadora de la adaptación del niño al medio social en el que se desenvuelve.

De la misma forma, en la actitud materna de sobreprotección de las madres tampoco se encontró relación con el nivel de agresividad de los alumnos, este resultado coincide con la investigación realizada por Guevara (2008), quien, en su estudio sobre las actitudes maternas y los problemas de conducta en niños de 6 a 11 años, encontró que la sobreprotección no se relacionaba significativamente con los problemas de conducta, pero sí de manera moderada. **Arévalo, (2010)** refiere en su investigación dicha actitud materna de sobreprotección está caracterizada por el exceso de preocupación expresado por la madre en términos de cuidados infantiles prolongados, prevención de conducta independiente y exceso de control, impide el desarrollo de comportamientos independientes por parte del niño a causa del excesivo control ejercido por la madre. **Villavicencio, (2010)** quien en su investigación de estudio advierten que ocasiona que el niño presente un comportamiento infantilizado, falta de iniciativa, sentimiento de responsabilidad limitado, sumiso y dócil, inseguro, tímido y dependiente, donde no se encuentran presentes comportamientos agresivos. Por otro lado, en nuestra investigación realizada se encontró, una pequeña parte de la muestra de estudio presentó nivel medio de conducta agresiva. **Carrillo, (2008)** señala que, por el trato hostil de la madre hacia el niño, puesto que en su estudio encontró que la disciplina ejercida por ellas predecía en un futuro problemas de conducta en la etapa escolar. Quien estudió también la relación madre hijo y los problemas conductuales, reportó que el predictor de mayor incidencia provenía de los comportamientos hostiles de la madre. Sin embargo, en el estudio realizado por **Spitz (2008)**, revela todo lo contrario, puesto que encontró que los problemas de conducta tenían relación significativa con la actitud de sobreprotección y sobre indulgencia.

En cuanto a la actitud de sobre indulgencia de las madres no se halló relación con el nivel de agresividad que presentan los alumnos, por lo que, este resultado difiere de lo encontrado por **Garrido, (2002)**, quien en su estudio sobre las sub escalas de actitudes maternas en una muestra de niños con trastorno de conducta, encontró que la actitud de sobre indulgencia se encontraba

relacionada con este trastorno. Esto último puede presentarse debido a que esta actitud produce en el niño confusión sobre la confianza en los padres, a causa de una falta de control para establecer límites a la conducta del hijo, desinterés y descuido, entre otros; por lo que los niños suelen presentar comportamientos agresivos.

De la misma forma, que, con las actitudes maternas anteriores, el nivel de agresividad que presentaban los alumnos de dicha institución educativa tampoco presentó relación con la actitud materna de rechazo.

**Hinostroza, (2008)** señalan en su investigación lo siguiente: que trae como consecuencia que el niño busque ganar el afecto de alguna manera, y lo hace transgrediendo las reglas y normas establecidas; todo esto como respuesta ante la actitud de perfeccionismo y hostilidad manifestada por la madre.

Finalmente, se llegó a determinar que no existe relación significativa entre las actitudes maternas y el nivel de agresividad de los alumnos de 6to grado E de la I.E. Julio Armado Ruiz Vásquez, por tanto, esto indicaría que dicha variable sea un elemento suficiente para determinarlo como único condicionante para determinar el nivel de agresividad de los alumnos, sino que sugiere que otros factores estarían implicados en ello. Esto último, puede explicarse a través de diversas investigaciones sobre conductas agresivas realizadas por:

Lodeiro (2006); Trembley (2006); Martínez et. al. (2008) y Peña (2010), quienes consideran que la conducta agresiva no puede desarrollarse a partir de un solo factor, sino que su origen es multicausal puesto que pueden verse involucrados una serie de factores, por tanto, un solo factor en este caso las actitudes maternas en la relación madre hijo, no explicaría en sí misma la manifestación de este tipo de conducta.

**García, (2009)** señala que la presencia de vínculos afectivos débiles, la falta de confianza en los padres, patrones de comunicación poco fluidos, relaciones tensas y conflictivas entre padres e hijos, se convierten en factores de riesgo para el desarrollo de comportamientos problemáticos o antisociales.

**Bautista, (2009)** en su investigación coinciden con este hecho, confirmando a través de sus investigaciones que la calidad de las relaciones entre los padres e hijos es fundamental, y que la agresión tiende a disminuir si la relación entre estos es cálida y afectuosa.

Estos hallazgos permiten dilucidar que el establecer vínculos afectivos adecuados en la relación madre – hijo, permite el desenvolvimiento de conductas de relación con los demás menos agresivas. Esto puede confirmarse a través de lo señalado, en su teoría de la formación de los vínculos afectivos, en ella explica que sucede así, debido a que la base de las relaciones futuras del niño se establece en dicha relación; lo que también es confirmado por **Spitz (2008)**, quien señala que en esta relación el niño fundamenta todas las relaciones que establecerá a lo largo de su vida.

En ese sentido, **Martínez (2009)**, concuerda con dicha apreciación, porque el indica que las reacciones agresivas iniciales se establecen en las primeras relaciones madre – hijo, y estarían reunidos en dos periodos configuradores de la conducta agresiva, el mundo familiar y el modelado social. Además, señala que en esta relación se fijan tendencias de la personalidad al relacionarse con otros basados en los tipos básicos de relación, el incorporativo, destructivo y regresivo, que tienen alta correlación con las conductas delictivas.

## **CAPÍTULO V**

### **CONCLUSIONES**

Con respecto al gráfico N°1 sobre la identificación de las categorías de actitudes maternas que más predominaron las madres: Se aprecia de un total de **30** madres que fueron evaluadas según las Áreas de las actitudes maternas de la escala Adaptada de Roberth Roth, se observa un mayor porcentaje en el área de **ACEPTACIÓN** con categoría bajo **26** madres que corresponde a un **86.60%**, seguido **4** madres que corresponde a un **13%** con categoría alto en dicha área. Seguidamente se observa en el área de **SOBREPROTECCION** con categoría bajo con **30** madres que corresponde a un **100%**, seguidamente se observa en el área de **SOBREINDULGENCIA** con categoría bajo con **30** madres que corresponde a un **100%**, y por último tenemos al área de **RECHAZO** con categoría bajo con **21** madres que corresponde a un **70%**, seguido con **9** madres que corresponde a un **30%** con categoría alto respectivamente.

Con respecto al grafico N°2 sobre como identificamos el nivel de agresividad de los alumnos: Se aprecia de un total de **30** alumnos que fueron evaluados según el cuestionario modificado de agresividad de Buss- Durkee, se observó un mayor porcentaje en el nivel **MEDIO** con **17** alumnos que corresponde a un **57%** seguidamente se encuentra el nivel **ALTO** con **12** alumnos que corresponde a un **40%** y por último el nivel **BAJO** con **1** alumno que corresponde a un **3%** respectivamente.

En esta presente investigación se determinó que: No existe una relación significativa entre las actitudes maternas y el nivel de agresividad de los alumnos del 6to grado de primaria de la I.E. Julio Armando Ruiz Vásquez del distrito de Amarilis 2015. Ya que al contrastar los resultados obtenidos con el cálculo (R de Pearson) y la T de Student, los datos arrojados muestran que en sus valores de las actitudes maternas y el nivel de agresividad ,se interpreta que no existe una relación estadística significativa; por lo tanto se acepta la Hipótesis Nula, rechazando la Hipótesis Alternativa.

A través de los resultados obtenidos de la investigación observamos y analizamos que en las cuatro áreas de las actitudes maternas salieron resultados bajos por ende analizamos, interpretamos y deducimos que: en la Actitud Materna de Aceptación el resultado es bajo, no se evidencia en los resultados que pueda



haber una expresión sincera de interés y amor hacia el niño, quien es considerado, reconocido y aceptado como un ser humano con potencialidades y limitaciones por tanto dicha actitud materna de aceptación es negativa hacia la relación con su hijo . En la Actitud Materna de Sobreprotección: el resultado es bajo, pero se analiza que no hay un exceso de control y cuidado hacia el niño ya que en el futuro impedirían su proceso de independencia. En la Actitud Materna de Sobreindulgencia: resultado bajo no se evidencia que exista una gratificación excesiva de los deseos y demandas del niño, que va acompañada de una ausencia de límites y control a su conducta. En la Actitud Materna de Rechazo: resultado bajo ya que no se evidencia negación de amor hacia él. Llegando a la conclusión que se acepta la hipótesis nula en las cuatro áreas de las actitudes maternas en relación al nivel de agresividad.

Por ende, este trabajo de investigación fue analizada y observada, que los padres no tienen una ocupación o profesión segura por ello no se dedican a sus menores hijos más por el contrario están trabajando de una manera informal los padres tienen un trabajo inseguro más se dedican a ello que a sus necesidades del hijo.

Concluyendo analizamos e interpretamos, que el lugar donde el niño aprende sobre la disciplina, amor y respeto es en el hogar, donde los padres son el espejo donde se miran los hijos, por ello, la madre que representa un modelo a seguir, debe reforzar las acciones que el niño debe aprender, a través del amor y la aceptación que transmite a su hijo, dándole libertad para ser él mismo, para desarrollarse a su propio ritmo, hasta ser capaz de valerse por sus propios medios. Cualquier desajuste en la vida de los padres ejerce una influencia sobre el niño, así como, el modo en que estos tratan a sus hijos, afectará las actitudes hacia ellos y el tipo de relaciones que se desarrollen entre ambas partes.

Finalmente debemos reforzar las conductas no agresivas y hacer que se vean como un comportamiento cotidiano que trae consecuencias gratificantes. Así, estaremos permitiendo que nuevas generaciones convivan en un entorno más saludable y seguro a partir de un aprendizaje de comportamientos no agresivos que permitan a los infantes evitar la agresión entre ellos y ellas.

## **RECOMENDACIONES**

Por la experiencia adquirida, nos permitimos sugerir lo siguiente:

- Se sugiere al director y profesora encargada del aula, que, en base al resultado obtenido en relación al Nivel Medio de agresividad psicológica encontrada, por la cual se aplique un programa integral de habilidades sociales, con el fin de sensibilizar a los alumnos, motivándoles a que practiquen con mayor frecuencia.

- A las madres de familia se les sugiere, dado a que la mayoría de los alumnos conviven con sus ellas de manera satisfactoria en sus casas, continuar reforzando el buen clima familiar con actitudes maternas favorables y patrones de crianza adecuados para sus menores hijos.

- A las autoridades educativas y docentes, asumir la responsabilidad de utilizar estrategias metodológicas para mantener una buena convivencia y así reducir los niveles de agresividad, no solo dentro del aula, sino también, a la hora del recreo promover técnicas de relajación a través de la musicoterapia, la cual servirá para reducir los niveles de agresividad.

- Por parte de los psicólogos es necesario hacer conciencia en la población sobre la importancia que tiene el reeducarse sobre prácticas adecuadas actitudes maternas y de crianza, brindar información sobre el tema para que los padres de familia puedan hacer conciencia sobre las acciones que están ejerciendo dentro de la familia.

- Es importante que el gobierno de Huánuco tome acciones directas para disminuir los niveles de agresividad en la ciudad, así mismo es importante que como entes de salud mental, los psicólogos promuevan dentro de la ciudad, la recuperación de los valores familiares mediante la implementación por parte de los psicólogos talleres, guías, charlas y distintos métodos para poder brindar a los madres de familia apoyo y ayuda con respecto al conocimiento de sus actitudes maternas y patrones de crianza e involucrar la figura paterna.

- Promover programas que reeduchen a las madres de familia sobre cómo tratar problemas de agresividad en sus niños, lo cuales les brinden apoyo sobre cómo mejorar las distintas áreas que se manejan dentro de los hogares Huanuqueños en especial el distrito de Amarilis, para así moldear las emociones en beneficio tanto de ellos como de los niños, para mejorar la calidad de vida que llevan.

- Es necesario que las instituciones encargadas de brindar atención a los alumnos, creen más espacios psicológicos para que las personas puedan tener acceso al servicio, el cual se encuentra aún sin gran difusión dentro de la población, y así se puedan implementar programas de apoyo y reeducación para que se vaya modificando el problema que se da en la niñez huanuqueña sobre patrones inadecuados de crianza.

- Mediante la promoción de patrones adecuados de crianza, se beneficiarán los niños para que en casa tengan un modelo adecuado a seguir y en el que no se fomente la agresividad como forma de vida.

- Sugerimos a los investigadores que el presente informe de investigación, podrá servir como marco referencial a futuros estudios, debido a la escasez de investigaciones relacionadas a las dos variables estudiadas en nuestro medio.

- Para futuros estudios se sugiere en cuanto a las madres, realizar la toma del cuestionario de manera individual o en grupos más reducidos, para evitar que por timidez o vergüenza no se atrevan a preguntar sobre aquellos ítems que no eran claros para ellas.

- A pesar que no se encontró relación entre las variables, el estudio de la agresión en estos alumnos del 6to grado del turno tarde de la institución educativa, es un tema poco estudiado, pero relevante, por el incremento de la violencia en la sociedad que diversos autores han señalado que tiene su origen en la infancia temprana. En ese sentido, también debe ser un tema a considerar en futuras investigaciones que contribuyan a la comprensión de la agresión y buscar más variables que se relacionen, indagar mejor para relacionar cuales son los causantes para que los niveles de la agresividad existan en dichas instituciones aledañas al tema, que permitan generar modelos de intervención efectivos con niños de estas edades.

## BIBLIOGRAFÍA

**Aliaga, A. Best, N. (1991)**, "Relación entre las Actitudes Maternas y el Rendimiento Escolar", Tesis para optar el Título de Licenciada en Educación Primaria. Lima. Universidad Femenina del Sagrado Corazón. UNIFE

**Alva, M. Villalba, S. (1998)**, "Relación entre las Actitudes Maternas y el Nivel de Hábitos Asertivos en el Aula en Niños con Retardo Mental Leve". (Tesis para optar el título de Licenciada en Educación). Lima. Universidad Femenina del Sagrado Corazón. UNIFE.

**Ausubel, D. Sullivan, E. (1983)**, "El Desarrollo Infantil" Edit. Paidós. Buenos Aires.

**Barrientos, E. (1985)**, "Estudio Comparativo de la Incidencia de la Sobreprotección en la Conducta Emocional De Niños De 5 A 7 Años". Tesis de Psicología. Lima. Universidad Ricardo Palma.

**Bowlby, J. (1965)**. "El Vínculo Afectivo". Buenos Aires. Edit. Paidós, Buenos Aires.

**Castañeda, A. (1997)**, "Relación entre Actitudes Maternas y el Proceso de Adaptación Personal del Niño Obeso". Revista Peruana de Psicología.

**Hernández, R., Fernández, C. y Baptista, P. (2010)**, "Metodología de la Investigación". (5ta.Ed.). Edit. McGraw Hill .México.

**Symonds, P. M. (1965)**, "Las Relaciones Familiares". Edit. Paidós. Buenos Aires.

**Coloma, C. (1980)**, "Estudio de las Actitudes Maternas y su Efecto en el Desarrollo Social del Niño". Tesis para optar el título de Licenciado en Psicología. Pontificia Universidad Católica del Perú.

**García, T. (2010)**, "Actitudes Maternas de una Madre", Edit. Paidos, Madrid.

**Hinostroza, A. (20010)**, "Autoestima Materna y calidad de Relación socioeconómica en Madres", (Tesis de Psicología) Lima, Universidad La Católica.

**Garrido, M. y Marchan, M. (2011)**, "Adopción del Rol Materno en Madres Adolescentes según grupo de Convivencia", Revista Psicológica.

**Carrillo, E. (2008)**, "Clima Social Familiar y Actitudes Maternas de San Pedro", (Tesis de Licenciatura en Psicología), Lima, Universidad Cesar Vallejo.

**Arévalo, E. (2010)**, "Manual de Adaptación y Estandarización de la Escala de Actitudes Maternas hacia la Relación Madre- Niño", Trujillo, Universidad Privada Antenor Orrego.

# **ANEXOS**

ADAPTACIÓN Y ESTANDARIZACIÓN DE LA ESCALA DE ACTITUDES  
HACIA LA RELACIÓN MADRE-NIÑO  
(R. ROTH)

# ESCALA DE ACTITUDES MATERNAS



**ADAPTACIÓN Y ESTANDARIZACIÓN**  
**EDMUNDO ARÉVALO LUNA**

DR. EDMUNDO ARÉVALO LUNA  
PSICOLOGO COLEGIADO-DOCENTE DE LA ESCUELA DE PSICOLOGÍA

UNIVERSIDAD PRIVADA ANTONOR ORREGO

MANUAL  
2005

# DESCRIPCION GENERAL

## FICHA TECNICA:

- **Nombre de la Prueba:** Cuestionario de la Evaluación de la Relación Madre-Niño (ERM)
- **Autor:** Robert Roth
- **Año de Publicación:** 1965 (Universidad de Illinois EE.UU.)
- **Adaptación y estandarización:** Edmundo Arévalo Luna, Psicólogo Profesor de la Escuela de Psicología de la UPAO - Trujillo
- **Significación:** Conocer el tipo de relación que tiene la madre con su niño, a través de las áreas que evalúa.
- **Áreas que Evalúa:** Aceptación (A)
- Sobreprotección (SP)
- Sobre indulgencia (SI)
- Rechazo (R)
- **Ámbito de Aplicación:** Madres de familia.
- **Administración:** Individual y Colectiva
- **Tiempo de Duración:** No hay tiempo límite, pero se estima en un promedio de 25 minutos aproximadamente
- **Normas que Ofrece:** Normas Percentilares.
- **Referencia:** Presenta un marco de referencia basada en las actitudes que las madres presentan en la relación con el niño, considerando como actitud positiva la aceptación y como actitud negativa la sobre protección, sobre indulgencia y rechazo.
- **Áreas de Aplicación:** Investigación, orientación y asesoría psicológica en los campos clínicos y educacionales.

## NORMAS DE CALIFICACIÓN.

Se puntúa cada ítem y luego se suman los puntajes totales de cada escala, lográndose un total en A, SP, SI, R. Luego, se convierten estos PD en puntuaciones percentilares, evidenciándose el predominio de una o más escalas. Posteriormente, por inspección de resultados, según el cuartil se obtiene el puntaje de la escala confusión-dominancia. El predominio de la escala de aceptación indicara actitud materna positiva, el predominio de alguna de las escalas de no aceptación indicaría actitud materna negativa, dependiendo de la escala dominante o predominante; las características de la relación madre-niño. Igualmente, el número de escalas predominantes señalarían el grado de confusión de la relación madre-niño.

## **ESCALA DE ACTITUDES DE LA RELACION MADRE – NIÑO**

(R. Roth)

(Adaptación y estandarización: Edmundo Arévalo- 2005)

### **INSTRUCCIONES:**

Lea cuidadosamente, luego marque con un aspa (X) en el recuadro que considere correcta en su opinión o sentimiento, en la hoja de respuestas, utilizando los siguientes criterios (alternativas):

- Marque debajo de **CA**, cuando usted esté completamente de acuerdo con la afirmación.
- Marque debajo de **A**, cuando usted esté de acuerdo con la afirmación.
- Marque debajo de **I**, cuando usted este indecisa con la afirmación.
- Marque debajo de **D**, cuando usted esté en desacuerdo con la afirmación.
- Marque debajo de **CD**, cuando usted esté completamente en desacuerdo con la afirmación.

Conteste a todas las afirmaciones, pero marcando solo una de las alternativas, que considere adecuada. Debe cuidar que su respuesta coincida con la afirmación, para ello se encuentran enumerados de forma horizontal, siga el orden de la numeración.

**NO ESCRIBA NI REALICE MARCA ALGUNA EN ESTE CUESTIONARIO. SUS RESPUESTAS LO HARÁ EN LA HOJA DE RESPUESTAS**

1. Una madre debería aceptar las posibilidades que su niño tiene.
2. Una madre debería proporcionarle a su hijo (a) todas las cosas que ella no tuvo cuando niña.
3. Considero que un niño no está en falta cuando hace algo malo.
4. La disciplina estricta es muy importante en la crianza de los niños
5. Cuando la madre tiene problemas con su hijo, al cual no sabe cómo tratar, ella debe buscar la ayuda apropiada.
6. Una madre debe estar permanentemente al cuidado de los alimentos que ingiere su niño
7. La obligación de una madre es preocuparse porque su niño(a), tenga todo lo que desea.
8. Es bueno para el niño (a) ser separado de sus padres por breves temporadas (1 ó 2 meses)
9. Los niños(as) tienen sus propios derechos.
10. Un niño(a), hasta los 7 años no debe jugar solito por tanto la madre debe acompañarlo.



11. Pienso que no es necesario que una madre discipline a su niño (a).
12. Cuando una madre desapruueba una conducta de su niño, ella debe señalarle repetidas veces las consecuencias de esa conducta.
13. Es posible que un niño (a) a veces se moleste con su madre
14. Una madre debe defender a su hijo de las críticas de los demás
15. No tiene nada de malo que los padres dejen que el niño(a) jueguen en el Nintendo o vea TV el tiempo que desee.
16. Mi niño no tiene la gracia ni es tan sociable como la mayoría de los otros niños de su edad.
17. Los niños(as) pequeños(as) son como los juguetes que sirven para entretener a sus padres.
18. Una madre debería averiguar sobre el desenvolvimiento de su niño (a) en la escuela (relaciones con profesores y compañeros, sobre sus tareas) como mínimo tres veces por semana.
19. Yo muchas veces amenazo castigar a mi niño, pero nunca lo hago
20. Para criar a un niño (a), no importa el método que utilice la madre, lo importante es criarlo como ella piensa.
21. Traer un bebé al mundo no implica para los padres modificar su forma de vida.
22. Una madre debe ayudar a su hijo (a) y hacerle la tarea cuando él no puede.
23. Si al niño no le gusta los alimentos que le sirven, no está mal que proteste hasta que se los cambien por algo que le agrade.
24. Con un entrenamiento estricto un niño puede llegar a hacer prácticamente todo.
25. Disciplinar a un niño significa ponerle límites.
26. Una madre nunca debería dejar a su hijo solo, expuesto a sus propios medios (capacidades, habilidades).
27. Los padres responsables deben preocuparse porque su niño tenga una propina fija.
28. Una madre debe dejar que la profesora utilice los métodos disciplinarios que considere cuando su hijo o hija no cumple las normas.
29. Los niños(as) deben ser vistos, pero no oídos.
30. Es responsabilidad de la madre cuidar que su niño (a) no este triste.
31. La madre debe recostarse todas las noches con su niño (a) hasta que éste(a) logre dormirse, como parte de su rutina diaria.
32. Muchas cosas que mi niño hace me fastidia.
33. No me gusta cuando mi niño(a) manifiesta abiertamente sus emociones (tristeza, cólera, alegría, miedo, amor)
34. Un niño(a) necesita más de cuatro controles médicos al año.
35. A un niño no se le debe resonar, por arrancarle cosas a un adulto
36. El niño es como un adulto en miniatura.
37. Como chuparse el dedo no es hábito higiénico, considero que es necesario que una madre tome medidas para que no lo siga haciendo.
38. Una madre no debe confiar en su niño (a) para que haga cosas él solo
39. Cuando el niño llora debe tener inmediatamente la atención de la madre.

40. La madre debe dejar la alimentación de pecho lo antes posible.
41. A una madre no le ayuda mucho hablar con su niño (a) de sus proyectos personales.
42. Prefiero mantener a mi niño (a) cerca de mí por los peligros a los que se expone cuando juega lejos
43. Por alguna razón, yo nunca puedo negarme a cualquier pedido que mi niño(a) me hace.
44. A menudo le juego bromas a mi hijo sabiendo que a él le disgustan
45. Un niño(a) debe complacer en todo a sus padres
46. Creo que, aun cuando mi niño (a) tuviera más de 6 años, es mejor que yo lo (a) bañe porque no pueden hacerlo solo.
47. Una madre debe ver siempre que las demandas de su niño sean atendidas.
48. A menudo los niños actúan como si estuvieran enfermos cuando en realidad no lo están.

**REVISE TODAS SUS RESPUESTAS**

**PROTOCOLO DE LA ERMN DE ROTH**

NOMBRES Y APELLIDOS..... EDAD.....  
 ESTADO CIVIL.....INSTRUCCIÓN.....  
 OCUPACIÓN..... NOMBRE DEL NIÑO..... EDAD.....  
 ESCOLARIDAD..... FECHA DE HOY.....

Nº	CA	A	I	D	CD	Nº	CA	A	I	D	CD
1	<input type="checkbox"/>	<input type="checkbox"/>	<input type="checkbox"/>	<input type="checkbox"/>	<input type="checkbox"/>	25	<input type="checkbox"/>	<input type="checkbox"/>	<input type="checkbox"/>	<input type="checkbox"/>	<input type="checkbox"/>
2	<input type="checkbox"/>	<input type="checkbox"/>	<input type="checkbox"/>	<input type="checkbox"/>	<input type="checkbox"/>	26	<input type="checkbox"/>	<input type="checkbox"/>	<input type="checkbox"/>	<input type="checkbox"/>	<input type="checkbox"/>
3	<input type="checkbox"/>	<input type="checkbox"/>	<input type="checkbox"/>	<input type="checkbox"/>	<input type="checkbox"/>	27	<input type="checkbox"/>	<input type="checkbox"/>	<input type="checkbox"/>	<input type="checkbox"/>	<input type="checkbox"/>
4	<input type="checkbox"/>	<input type="checkbox"/>	<input type="checkbox"/>	<input type="checkbox"/>	<input type="checkbox"/>	28	<input type="checkbox"/>	<input type="checkbox"/>	<input type="checkbox"/>	<input type="checkbox"/>	<input type="checkbox"/>
5	<input type="checkbox"/>	<input type="checkbox"/>	<input type="checkbox"/>	<input type="checkbox"/>	<input type="checkbox"/>	29	<input type="checkbox"/>	<input type="checkbox"/>	<input type="checkbox"/>	<input type="checkbox"/>	<input type="checkbox"/>
6	<input type="checkbox"/>	<input type="checkbox"/>	<input type="checkbox"/>	<input type="checkbox"/>	<input type="checkbox"/>	30	<input type="checkbox"/>	<input type="checkbox"/>	<input type="checkbox"/>	<input type="checkbox"/>	<input type="checkbox"/>
7	<input type="checkbox"/>	<input type="checkbox"/>	<input type="checkbox"/>	<input type="checkbox"/>	<input type="checkbox"/>	31	<input type="checkbox"/>	<input type="checkbox"/>	<input type="checkbox"/>	<input type="checkbox"/>	<input type="checkbox"/>
8	<input type="checkbox"/>	<input type="checkbox"/>	<input type="checkbox"/>	<input type="checkbox"/>	<input type="checkbox"/>	32	<input type="checkbox"/>	<input type="checkbox"/>	<input type="checkbox"/>	<input type="checkbox"/>	<input type="checkbox"/>
9	<input type="checkbox"/>	<input type="checkbox"/>	<input type="checkbox"/>	<input type="checkbox"/>	<input type="checkbox"/>	33	<input type="checkbox"/>	<input type="checkbox"/>	<input type="checkbox"/>	<input type="checkbox"/>	<input type="checkbox"/>
10	<input type="checkbox"/>	<input type="checkbox"/>	<input type="checkbox"/>	<input type="checkbox"/>	<input type="checkbox"/>	34	<input type="checkbox"/>	<input type="checkbox"/>	<input type="checkbox"/>	<input type="checkbox"/>	<input type="checkbox"/>
11	<input type="checkbox"/>	<input type="checkbox"/>	<input type="checkbox"/>	<input type="checkbox"/>	<input type="checkbox"/>	35	<input type="checkbox"/>	<input type="checkbox"/>	<input type="checkbox"/>	<input type="checkbox"/>	<input type="checkbox"/>
12	<input type="checkbox"/>	<input type="checkbox"/>	<input type="checkbox"/>	<input type="checkbox"/>	<input type="checkbox"/>	36	<input type="checkbox"/>	<input type="checkbox"/>	<input type="checkbox"/>	<input type="checkbox"/>	<input type="checkbox"/>
13	<input type="checkbox"/>	<input type="checkbox"/>	<input type="checkbox"/>	<input type="checkbox"/>	<input type="checkbox"/>	37	<input type="checkbox"/>	<input type="checkbox"/>	<input type="checkbox"/>	<input type="checkbox"/>	<input type="checkbox"/>
14	<input type="checkbox"/>	<input type="checkbox"/>	<input type="checkbox"/>	<input type="checkbox"/>	<input type="checkbox"/>	38	<input type="checkbox"/>	<input type="checkbox"/>	<input type="checkbox"/>	<input type="checkbox"/>	<input type="checkbox"/>
15	<input type="checkbox"/>	<input type="checkbox"/>	<input type="checkbox"/>	<input type="checkbox"/>	<input type="checkbox"/>	39	<input type="checkbox"/>	<input type="checkbox"/>	<input type="checkbox"/>	<input type="checkbox"/>	<input type="checkbox"/>
16	<input type="checkbox"/>	<input type="checkbox"/>	<input type="checkbox"/>	<input type="checkbox"/>	<input type="checkbox"/>	40	<input type="checkbox"/>	<input type="checkbox"/>	<input type="checkbox"/>	<input type="checkbox"/>	<input type="checkbox"/>
17	<input type="checkbox"/>	<input type="checkbox"/>	<input type="checkbox"/>	<input type="checkbox"/>	<input type="checkbox"/>	41	<input type="checkbox"/>	<input type="checkbox"/>	<input type="checkbox"/>	<input type="checkbox"/>	<input type="checkbox"/>
18	<input type="checkbox"/>	<input type="checkbox"/>	<input type="checkbox"/>	<input type="checkbox"/>	<input type="checkbox"/>	42	<input type="checkbox"/>	<input type="checkbox"/>	<input type="checkbox"/>	<input type="checkbox"/>	<input type="checkbox"/>
19	<input type="checkbox"/>	<input type="checkbox"/>	<input type="checkbox"/>	<input type="checkbox"/>	<input type="checkbox"/>	43	<input type="checkbox"/>	<input type="checkbox"/>	<input type="checkbox"/>	<input type="checkbox"/>	<input type="checkbox"/>
20	<input type="checkbox"/>	<input type="checkbox"/>	<input type="checkbox"/>	<input type="checkbox"/>	<input type="checkbox"/>	44	<input type="checkbox"/>	<input type="checkbox"/>	<input type="checkbox"/>	<input type="checkbox"/>	<input type="checkbox"/>
21	<input type="checkbox"/>	<input type="checkbox"/>	<input type="checkbox"/>	<input type="checkbox"/>	<input type="checkbox"/>	45	<input type="checkbox"/>	<input type="checkbox"/>	<input type="checkbox"/>	<input type="checkbox"/>	<input type="checkbox"/>
22	<input type="checkbox"/>	<input type="checkbox"/>	<input type="checkbox"/>	<input type="checkbox"/>	<input type="checkbox"/>	46	<input type="checkbox"/>	<input type="checkbox"/>	<input type="checkbox"/>	<input type="checkbox"/>	<input type="checkbox"/>
23	<input type="checkbox"/>	<input type="checkbox"/>	<input type="checkbox"/>	<input type="checkbox"/>	<input type="checkbox"/>	47	<input type="checkbox"/>	<input type="checkbox"/>	<input type="checkbox"/>	<input type="checkbox"/>	<input type="checkbox"/>
24	<input type="checkbox"/>	<input type="checkbox"/>	<input type="checkbox"/>	<input type="checkbox"/>	<input type="checkbox"/>	48	<input type="checkbox"/>	<input type="checkbox"/>	<input type="checkbox"/>	<input type="checkbox"/>	<input type="checkbox"/>

AREAS	PD	PC	ACTITUD MATERNA	
ACEPTACIÓN			Positiva	Negativa
SOBREPROTECCIÓN			( )	( )
SOBREINDULGENCIA				
RECHAZO				



**ACP**

**CUESTIONARIO MODIFICADO  
DE AGRESIVIDAD**

**BUSS-DURKEE**

**MANUAL**

**Ψ Ψ**



**EDITADO POR ACP  
REVISION 2006**

## FICHA TÉCNICA:

- **Nombre:** Inventario de Hostilidad Agresividad de Buss- Durkee.
- **Autor:** Arnold Buss y Durkee.
- **Año:** 1957
- **Adaptación Peruana:** Carlos Reyes Romero (1987)
- **Administración:** Individual y Colectiva.

### INSTRUCCIONES

En las siguientes páginas se le presenta una serie de frases sobre el modo como Ud., se comporta como Ud., se y siente. Después de leer cada frase, debe decidir con un **"CIERTO"** o con un **"FALSO"** a aquella que represente su modo de actuar o sentir usualmente.

Trate de responder rápidamente y no emplee mucho tiempo en cada frase; queremos su primera reacción, no un proceso de pensamiento prolongado.

**ASEGURESE DE NO OMITIR ALGUNA FRASE.**

Ahora trabaje rápidamente y recuerde de contestar todas las frases. **NO HAY CONTESTACIONES "CORRECTAS" O "INCORRECTAS"**, sino simplemente una medida de la forma como Ud. Se comporta.

**Para responder, ponga un UNO (1) debajo de la columna "C" (cierto) o "F" (Falso).**

	C	F
1 Pierdo la paciencia fácilmente, pero la recobro fácilmente		
2 Cuando desapruero la conducta de mis amigos (as) se los hago saber		
3 A veces hablo mal de las personas que no me agradan.		
4 De vez en cuando no puedo controlar mi necesidad de golpear a otros		
5 Siento que no consigo lo que merezco.		
6 Sé de personas que hablan de mí a mis espaldas.		
7 Siempre soy paciente con los demás.		
8 A menudo me encuentro en desacuerdo con los demás.		
9 Nunca me molesto tanto como para tirar las cosas.		
10 No tengo ninguna buena razón para golpear a los otros		
11 Otra gente parece que lo obtiene todo.		
12 Me mantengo en guardia con gente que de alguna manera es más amigable de lo que esperaba.		
13 Soy más irritable de lo que la gente cree.		
14 No puedo evitar entrar en discusiones cuando la gente no está de acuerdo conmigo.		
15 Cuando me molesto, a veces tiro las puertas.		
16 Si alguien me golpea primero, le respondo de igual manera y de inmediato		
17 Cuando recuerdo mi pasado y todo lo que me ha sucedido, no puedo evitar sentirme resentido (a).		
18 Creo que le desagrado a mucha gente.		
19 Me "hierve" la sangre cada ve que la gente se burla de mí.		
20 Yo exijo que la gente respete mis derechos.		
21 Nunca hago bromas pesadas.		
22 Quien sea que insulte a mi familia o a mí, está buscando pelea.		
23 Casi todas las semanas encuentro a alguien que me desagrada.		
24 Hay mucha gente que me tiene envidia		
25 Si alguien no me trata bien, no permito que eso me moleste.		
26 Aún cuando estoy enfurecido no hablo lisuras.		
27 A veces hago mal las cosas cuando estoy enojado (a).		
28 Quien continuamente me molest, está buscando un puñete en la nariz		
29 Aunque no lo demuestre, a vece siento envidia		
30 A veces tengo la sospecha de que se rien de mí		
31 A veces me molesta la sola presencia de la gente		
32 Si alguien me molesta estoy dispuesto (a) a decirle lo que pienso		
33 A veces dejo de hacer las cosas cuando no consigo lo que quiero		
34 Pocas veces contesto, aunque me golpeen primero		
35 No sé de alguien a quien odie completamente		
36 Mi lema es "nunca confiar en extraños"		
37 A menudo me siento como "pólvora a punto de estallar"		
38 Cuando la gente me grita, les grito también		
39 Desde los 10 años no he tenido una rabieta		
40 Cuando verdaderamente pierdo la calma, soy capaz de cachetear a alguien		
41 Si permito que los demás me vean como soy, seré considerado difícil de llevar		
42 Comúnmente pienso, que razón oculta tendrán para hacer algo bueno por mí		
43 A veces me siento "acalorado" (a) y de mal genio		
44 Cuando me molesto digo cosas desagradables		
45 Recuerdo que estuve tan amargo que cogí lo primero que encontré a mano y lo rompí		
46 Peleo tanto como las demás personas		
47 A veces siento que la vida me ha tratado mal		

48	Soñaba pensar que la mayoría de la gente decía la verdad, pero ahora sé que estoy equivocado (a)		
49	No puedo evitar ser rudo (a) con la gente que no me agrada		
50	No puedo poner a alguien en su lugar, aún si fuese necesario		
51	A veces demuestro mi enojo golpeando la mesa		
52	Si tengo que recurrir a la violencia física para defender mis derechos, lo hago		
53	Aunque no lo demuestre, me siento insatisfecho (a) conmigo mismo (a)		
54	No tengo enemigos que realmente quieran hacerme daño		
55	No permito que muchas cosas sin importancia me irriten		
56	A menudo hago amenazas que no cumplo		
57	Cada vez que estoy molesto (a) dejo de hacer las tareas de mi casa		
58	Sé de personas que por molestarme, me han obligado a usar la violencia		
59	Hay personas a quienes les guardo mucho rencor		
60	Raramente siento que la gente trata de amargarme o insultarme		
61	Ultimamente he estado algo malhumorado		
62	Cuando discuto tiendo a elevar la voz		
63	Me desquito una ofensa negándome a realizar las tareas		
64	Quienes me insultan sin motivo, encontrarán un buen golpe		
65	No puedo evitar ser tosco con quienes trato		
66	He tenido la impresión de que ciertas personas me han tratado de sacar provecho		
67	Me irrita rápidamente cuando no consigo lo que quiero		
68	Generalmente oculto la pobre opinión que tengo de los demás		
69	Cuando me molestan me desquito con las cosas de quienes me desagradan		
70	Quien se burla de mis amigos (as) se enfrentará a golpes conmigo		
71	Me duele pensar que mis padres no hicieron lo suficiente por mí		
72	A veces desconfío de las personas que tratan de hacerme un favor		
73	Tiendo a irritarme cuando soy criticado		
74	Prefiero ceder en algún punto de vista antes de discutir		
75	Con mis amigos acostumbro a burlarme de quienes no me agradan		
76	No hay otra manera de librarse de los sujetos, más que empleando la violencia		
77	Siento que los continuos fracasos en la vida, me han vuelto rencoroso (a)		
78	Hay momentos en los que siento que todo el mundo está contra mí.		
79	Soy de las personas que se exasperan ante la menor provocación		
80	Tiendo a burlarme de las personas que hacen mal su trabajo		
81	Demuestro mi cólera pateando las cosas		
82	la mejor solución para colocar a alguien "en su lugar" es enfrentándolo a golpes.		
83	Siento que no he recibido en la vida todas las recompensas que merezco		
84	Siento que existe mucha hipocresía entre la gente		
85	A veces me irritan las acciones de algunas personas		
86	Evito expresar lo que siento ante personas que me desagradan		
87	No soy de las personas que se desquitan una ofensa con las cosas de la gente		
88	Soy una persona que tiende a meterse en líos		
89	Comparado con otros, siento que no soy feliz en esta vida		
90	Pienso que las personas que aparentan amistad conmigo, son desleales en mi ausencia		
91	Se necesita mucho para irritarme		