

**UNIVERSIDAD NACIONAL HERMILIO VALDIZÁN  
ESCUELA DE POSGRADO**



**LOS HÁBITOS DE ESTUDIO Y EL RENDIMIENTO ESCOLAR  
EN ALUMNOS DE LAS INSTITUCIONES EDUCATIVAS DE LA  
REGIÓN HUÁNUCO – 2019**

**LÍNEA DE INVESTIGACIÓN: EDUCACIÓN DE CALIDAD,  
DESARROLLO Y COMPETITIVIDAD**

**TESIS PARA OPTAR EL GRADO DE DOCTOR EN CIENCIAS  
DE LA EDUCACIÓN**

**TESISTA: ZONIA JARA ALANIA**

**ASESOR: DR. ADALBERTO LUCAS CABELLO**

**HUÁNUCO – PERÚ**

**2022**

## **DEDICATORIA**

A mis padres e hijos: siempre presentes en mi desarrollo  
personal y profesional.

## **AGRADECIMIENTO**

Merecen mi especial reconocimiento la Universidad Nacional Hermilio Valdizán, por su permanente búsqueda de la calidad en la formación profesional de sus alumnos en el pre y posgrado, los Docentes de la Unidad de Posgrado de Educación, por su especial atención académica para con nosotros.

## RESUMEN

Todo estudio y toda investigación tiene una coherencia, un orden y un sentido racional, sustentado en esta premisa definimos el objetivo central: *Establecer el grado de influencia de los hábitos de estudio en el rendimiento escolar del Área Comunicación, en alumnos de las Instituciones Educativas de la Región – Huánuco – 2019*. Párrafos más adelante determinamos el tipo de investigación, tomando en cuenta la complejidad del estudio realizado, la investigación fue de tipo CORRELACIONAL, debido a que estuvo encaminado a la búsqueda de relación de la variable X con la variable Y en los estudiantes. Cerca de la culminación de la investigación conseguimos el siguiente resultado: El índice de correlación establece que el índice de  $r = 0,46$  y  $0,61$  se ubican entre el intervalo de  $0,40 \leq r < 0,80$  y su interpretación nos dice que existe una significativa influencia de la aplicación de los hábitos de estudio en la mejora del rendimiento escolar del Área Comunicación, en alumnos de las Instituciones Educativas de la Región – Huánuco – 2019. Concluido el trabajo de investigación obtuvimos la conclusión que a continuación incluimos: El trabajo de campo realizado se demostró que los hábitos de estudio influyeron significativamente en el rendimiento escolar del Área Comunicación.

**Palabras claves:** Hábito, hábitos de estudio, rendimiento escolar, comunicación oral, capacidad de leer, escribir textos

## ABSTRACT

Every study and every investigation have a coherence, an order and a rational sense, based on this premise we define the central objective: To establish the degree of influence of the study habits in the school performance of the Communication Area, in students of the Educational Institutions of the Region - Huánuco - 2019. Paragraphs later we determine the type of research, taking into account the complexity of the study carried out, the research was CORRELATIONAL, because it was aimed at searching for a relationship between variable X and variable Y in the students. Near the end of the investigation, we get the following result: The correlation index establishes that the index of  $r = 0.46$  and  $0.61$  are located between the interval of  $0.40 \leq r < 0.80$  and its interpretation tells us that there is a significant influence of the application of study habits in the improvement of school performance in the Communication Area, in students of the Educational Institutions of the Region - Huánuco - 2019. After completing the research work, we obtained the conclusion that we include below: The field work carried out, it was shown that study habits significantly influenced school performance in the Communication Area.

**Key words:** Habit, study habits, school performance, oral communication, ability to read, write texts.

## RESUMO

Todo estudo e toda investigação tem uma coerência, uma ordem e um sentido racional, com base nessa premissa definimos o objetivo central: Estabelecer o grau de influência dos hábitos de estudo no desempenho escolar da Área de Comunicação, em alunos do Ensino Instituições da Região - Huánuco - 2019. Parágrafos mais adiante determinamos o tipo de pesquisa, levando em conta a complexidade do estudo realizado, a pesquisa foi CORRELACIONAL, porque visava buscar uma relação entre a variável X e a variável Y em os estudantes. Perto do final da investigação obtemos o seguinte resultado: O índice de correlação estabelece que os índices de  $r = 0,46$  e  $0,61$  estão localizados entre o intervalo de  $0,40 \leq r < 0,80$  e sua interpretação nos diz que há uma influência significativa da aplicação de hábitos de estudo na melhoria do desempenho escolar na Área de Comunicação, em alunos das Instituições Educacionais da Região - Huánuco - 2019. Após concluir o trabalho de pesquisa, obtivemos a conclusão que incluímos abaixo: O trabalho de campo realizado, mostrou que os hábitos de estudo influenciaram significativamente o desempenho escolar na Área de Comunicação.

**Palavras-chaves:** Hábito, hábitos de estudo, rendimento escolar, comunicação oral, capacidade de ler, escrever textos.

## ÍNDICE

DEDICATORIA .....	ii
AGRADECIMIENTO.....	iii
RESUMEN.....	iv
ABSTRACT.....	v
RESUMO .....	vi
ÍNDICE .....	vii
INTRODUCCIÓN .....	ix
CAPÍTULO I. PLANTEAMIENTO DEL PROBLEMA DE INVESTIGACIÓN ...	13
1.1 Fundamentación del problema .....	13
1.2 Justificación e importancia de la investigación.....	15
1.3 Viabilidad de la investigación.....	16
1.4 Formulación del problema .....	16
1.4.1 Problema general.....	16
1.4.2 Problemas específicos .....	17
1.5 Formulación de objetivos.....	17
1.5.1 Objetivo general.....	17
1.5.2 Objetivos específicos .....	17
CAPÍTULO II. MARCO TEÓRICO .....	19
2.1 Antecedentes de la investigación .....	19
2.2 Bases teóricas .....	25
2.3 Bases conceptuales.....	43
2.4 Bases filosóficas.....	45
2.5 Bases epistemológicas: aprendizaje significativo .....	46

2.6 Bases antropológicas.....	48
CAPÍTULO III. SISTEMA DE HIPÓTESIS.....	50
3.1 Formulación de las hipótesis.....	50
3.2 Operacionalización de variables .....	51
3.3 Definición operacional de las variables .....	53
CAPÍTULO IV. MARCO METODOLÓGICO.....	54
4.1 Ámbito de estudio .....	54
4.2 Tipo y nivel de investigación.....	54
4.3 Población y muestra .....	55
4.4 Criterios de inclusión e exclusión .....	57
4.5 Diseño de investigación .....	57
4.6 Técnicas e instrumentos .....	59
4.7 Técnica para el procesamiento y análisis de datos.....	61
4.8 Aspectos éticos.....	61
CAPÍTULO V. RESULTADOS .....	62
5.1 Análisis descriptivo.....	62
5.2 Análisis inferencial y/o contrastación de hipótesis .....	86
5.3 Discusión de resultados.....	89
5.4 Aporte científico de la investigación.....	90
CONCLUSIONES .....	91
SUGERENCIAS .....	92
REFERENCIAS .....	93
ANEXOS.....	



## INTRODUCCIÓN

Realice la investigación teniendo en cuenta las dos variables con los enunciados: hábitos de estudio y rendimiento escolar del Área Comunicación, así como de las dimensiones: comunicación oral, capacidad de leer diversos tipos de textos y la capacidad de escribir diversos tipos de textos. Como corolario de la determinación de las variables y sus respectivas dimensiones delimitamos alcanzar los objetivos sucesivos: Determinar el grado de correlación de los hábitos de estudio en la comunicación oral, en la capacidad de leer diversos tipos de textos y en la capacidad de escribir diversos tipos de textos, en alumnos del 5° grado de educación primaria de la Institución Educativa Mariano Dámaso Beraún, en el periodo 2019.

Los hábitos de estudio es aquella conducta que los estudiantes practican regularmente, para incorporar saberes a su estructura cognitiva. Pueden ser buenos o malos, con consecuencias positivas o negativas, respectivamente, en sus resultados.

Los hábitos de estudio: Son conductas que las personas aprenden por repetición. Hay hábitos buenos y malos en la salud, alimentación y estudio. Los hábitos buenos ayudan a los individuos a lograr sus objetivos y metas, siempre que estos sean trabajados en forma adecuada a lo largo de la vida. El hábito es el conjunto de costumbres, formas y maneras de percibir, sentir, juzgar, actuar y pensar de una persona. (Perrend, 1996, p. 123)

El hábito de estudio son modos constantes de actuación con que el estudiante reacciona ante los nuevos contenidos, para conocerlos, comprenderlos y aplicarlos. Podemos enumerar, como los más importantes los siguientes: aprovechar el tiempo de estudio, lograr condiciones idóneas, desechar los elementos perturbadores, plantear eficazmente el trabajo, seleccionar correctamente las fuentes de información y documentación, presentar adecuadamente los resultados, dominar las técnicas de observación, atención, concentración y relajación. (Sánchez, 1996, p. 67)

Es cierto que los hábitos son una buena ayuda para los estudiantes, para alcanzar sus propósitos, objetivos y metas, siempre que estos sean trabajados en forma adecuada a lo largo de la vida. Para ello la persona o el alumno debe administrar bien su tiempo,

tener condiciones pertinentes, dejar de lado aspectos perturbadores, optimizar toda fuente de información.

Desde el título hasta las recomendaciones el trabajo de investigación realizado tuvo las dos variables que son: hábitos de estudio y el rendimiento escolar. El hábito de estudio es un comportamiento adquirido por repetición y convertida en un control automático, en tanto que la memoria y los instintos son formas de conservar el pasado. Las fases del hábito son la formación y la estabilidad. La primera se refiere al período de adquisición y la segunda al lapso en que ya se ha conseguido y se realizan los actos de manera frecuente, fácil y automática.

La otra variable, rendimiento escolar, es el nivel de conocimiento de un alumno medido en una prueba de evaluación.

Nivel de conocimiento de un alumno medido en una prueba de evaluación. En el rendimiento académico, intervienen además del nivel intelectual, variables de personalidad (extroversión, introversión, ansiedad...) y motivacionales, cuya relación con el rendimiento académico no siempre es lineal, sino que está modulada por factores como nivel de escolaridad, sexo, actitud. (Cortéz, 2013, p. 79)

Para continuar con la coherencia de la investigación se formuló la siguiente interrogante: ¿Cuál es el grado de relación de los hábitos de estudio con el rendimiento escolar del Área Comunicación, en alumnos de las Instituciones Educativas de la Región – Huánuco – 2019?

A continuación, con un enunciado planteamos la hipótesis: Existe una relación significativa de los hábitos de estudio con el rendimiento escolar del Área Comunicación. Más adelante obtuvimos la siguiente conclusión: Se determinó que existe relación significativa de los hábitos de estudio en el rendimiento escolar del área Comunicación.

En la base teórica desarrollé las dos variables: Hábitos de estudio y rendimiento escolar.

Con sentido razonable se definió el objetivo fundamental, denominado general: Establecer el grado de relación de los hábitos de estudio con el rendimiento escolar del

Área Comunicación, en alumnos de las Instituciones Educativas de la Región – Huánuco – 2019.

A continuación, se planteó la hipótesis: Existe una relación significativa de los hábitos de estudio con el rendimiento escolar del Área Comunicación.

Las dos variables que se trabajó durante el proceso de investigación fueron, la variable 1 y la variable 2 los primeros hábitos de estudio y la segunda; el rendimiento escolar, se buscó conseguir el grado de relación de una variable sobre la otra.

Metodología: El tipo de investigación fue correlacional, debido que está encaminado a la búsqueda de la relación de la variable 1 con la variable 2. Esto es el grado de relación de la variable hábitos de estudios con la variable rendimiento escolar del área Comunicación.

Para Laura (2014) La investigación correlacional no busca manipular ninguna variable, sino establecer la relación la una con la otra. (p. 89)

Básicamente se buscó definir el grado de relación de la variable 1 con la variable 2.

El diseño de investigación es de tipo correlacional,

El antecedente de investigación de mayor relación fue:

A nivel internacional

Cepeda, I. (2013), desarrolló la tesis: Influencia de los hábitos de estudio en el rendimiento académico de los estudiantes.

Conclusiones:

- Las variables hábitos de estudio y rendimiento académico de los estudiantes del décimo año de educación general básica del Colegio fiscal técnico Provincia de Bolívar, actúan de forma dependiente, es decir que se establece una influencia en el rendimiento académico, lo que puede comprobarse con la hipótesis propuesta.
- La puesta en práctica de hábitos de estudio influye en el rendimiento académico de forma positiva, ya que los estudiantes que poseen ciertos hábitos de estudio que benefician su formación educativa y con ello su rendimiento académico.

La contribución fue la mejora del rendimiento escolar de los alumnos de la Institución Educativa Mariano Dámaso Beraún, gracias, al desarrollo de sus hábitos de estudio.

Como producto del trabajo de campo se obtuvo el siguiente resultado:

El índice de correlación muestra que el valor de  $r = 0,46$  y  $0,61$  se ubican entre el intervalo de  $0,40 \leq r < 0,80$  y su interpretación señala que existe una significativa correlación de los hábitos de estudio en la mejora del rendimiento escolar del Área Comunicación, en alumnos de la Institución Educativa Mariano Dámaso Beraún, Amarilis – Huánuco – 2019. Por lo tanto: La aplicación de los hábitos de estudio mejoró significativamente el rendimiento escolar de los niños y niñas.

Entre las limitaciones tuve:

- a) De tiempo: La investigación se realizó el año 2019.
- b) De espacio: Institución Educativa Mariano Dámaso Beraún.
- c) De carácter interno: Investigadora con poca experiencia en procesos de investigación.
- d) De carácter externo: Poca colaboración de los docentes de la Institución Educativa, que se constata, cuando no nos otorgan poco tiempo para hacer el diagnóstico sobre las variables de estudio.

Finalmente, la investigación tuvo la estructura:

**CAPÍTULO I: EL PROBLEMA DE INVESTIGACIÓN**, en este capítulo fundamentamos el problema de investigación, definimos los problemas y los objetivos.

**CAPÍTULO II: MARCO TEÓRICO**, en ella incluimos los antecedentes y la base teórica de las dos variables.

**CAPÍTULO III: SISTEMA DE HIPOTESIS**, en este capítulo, formulamos la hipótesis general y las hipótesis específicas. Operacionalización de variables y definición de términos operacionales.

**CAPÍTULO IV: MARCO METODOLÓGICO**, en este capítulo, fundamentalmente establecimos el nivel y tipo de investigación. El diseño, la población y la muestra. La técnica y los instrumentos.

**CAPÍTULO V: RESULTADOS**. Los cuadros estadísticos, los gráficos, la interpretación y los análisis. La comprobación de la hipótesis.

## **CAPÍTULO I. PLANTEAMIENTO DEL PROBLEMA DE INVESTIGACIÓN**

### **1.1 Fundamentación del problema**

Los hábitos son conductas que las personas aprenden por repetición. Se tienen hábitos buenos y malos en relación con la salud, la alimentación y el estudio, entre otros. Los buenos hábitos, sin duda, ayudan a los individuos a conseguir sus metas siempre y cuando estos sean trabajados en forma adecuada durante las diferentes etapas de la vida. El hábito, en sentido etimológico, es la manera usual de ser y, por extensión, el conjunto de disposiciones estables que, al confluir la naturaleza y la cultura, garantizan una cierta constancia de nuestras reacciones y conductas. El hábito, es el conjunto de las costumbres y las maneras de percibir, sentir, juzgar, decidir y pensar.

Precisamente, los padres de familia y docentes, deseamos que, en el tema de hábitos de estudio, nuestros estudiantes desarrollen hábitos de estudios positivos que les permitan mejorar su rendimiento escolar. En la Institución Educativa Mariano Dámaso Beraún, del distrito de Amarilis, específicamente ubicada en Paucarbamba, algunos los estudiantes han desarrollado hábitos de estudio muy positivas o denominadas buenos hábitos de estudio, mientras otros sectores no han desarrollado hábitos de estudio, situación que repercute de manera negativa en su aprendizaje.

Por otro lado, también en el plano teórico, “El hábito es un tipo de conducta adquirido por repetición o aprendizaje y convertido en un automatismo. El hábito, como la memoria y los instintos, es una forma de conservación del pasado. Las dos fases del hábito son: 1) de formación y 2) de estabilidad. La primera corresponde al periodo en que se está adquiriendo el hábito y la segunda cuando ya se ha conseguido y se realizan los actos de forma habitual con la máxima facilidad y de manera automática.

Si bien los hábitos de estudio son producto de la experiencia o repetición constante de un hecho, esta forma de actitud, en el plano de aprendizaje muchas veces no se logra plenamente debido a que los alumnos no se preocupan por adquirir hábitos que les permita mejorar su rendimiento escolar. En los alumnos

del quinto grado de educación primaria podemos ver que son un sector minoritario los que saben qué es un hábito de estudio y su importancia decisiva en el aprendizaje.

Los hábitos son factores poderosos en la vida de las personas. Dado que se trata de pautas consistentes, a menudo inconscientes, de modo constante y cotidiano expresan el carácter y generan nuestra efectividad o ineffectividad. El hábito requiere de tres elementos para ponerlo en acción: a) el conocimiento, b) las capacidades y c) el deseo. Otros pensadores mencionan que un estudiante no puede usar habilidades de estudio eficaces, hasta que no está teniendo buenos hábitos y argumentan que un individuo aprende con mayor rapidez y profundidad que otras personas debido a sus acertados hábitos de estudio. Además, reiteran que el estudiar de forma eficaz y eficiente consiste más que en la memorización de hechos, en saber dónde y cómo obtener la información importante y la capacidad de hacer uso inteligente de la misma. Al igual que cualquier otra actividad la habilidad y la dedicación son los puntos claves para el aprendizaje.

Por nuestra parte diremos que, indudablemente en términos generales los hábitos influyen en nuestras vidas, muchas de nuestras conductas obedecen a hábitos de estudios obtenidos, ya por aprendizaje, ya por repetición, así en los alumnos del quinto grado de la Institución Educativa Mariano Dámaso Beraún, se puede notar cómo los hábitos influyen en sus vidas, sea escolar o no, hay alumnos o alumnas que tienen el hábito de ser muy bromistas, otros son, constantemente, chicos que no dejan de leer, como algunos no están tranquilos si no molestan al compañero de clase.

Dicho de otra manera: Los hábitos de estudio son los métodos y estrategias que acostumbra a usar el estudiante para asimilar unidades de aprendizaje, su aptitud para evitar distracciones, su atención al material específico y los esfuerzos que realiza a lo largo de todo el proceso. Un hábito es un patrón conductual aprendido que se presenta mecánicamente ante situaciones específicas generalmente de tipo rutinarias, donde el individuo ya no tiene que pensar ni decidir sobre la forma de actuar. Los hábitos se organizan en forma de jerarquías de familia, en función al número de refuerzos que las conductas hayan recibido. Los hábitos de estudio son un conjunto de hábitos de trabajo intelectual que

capacitan al sujeto para una más fácil y profunda asimilación, transformación y creación de valores culturales.

Muchos hábitos de estudio, son utilizados de manera mecánica, por inercia, en este caso, los alumnos que hacen uso de este método o forma de actuar no logran un rendimiento escolar deseado, pues, requerimos de hábitos de estudio, reflexivo, analítico y racional.

## 1.2 Justificación e importancia de la investigación

### ➤ Justificación

- **TEÓRICA:** La investigación que se realizó permitió ampliar conocimientos sobre los hábitos de estudio y el rendimiento escolar. Asimismo, permitirá conocer, analizar e interpretar las competencias del Área Comunicación, las cuales se constituyen en las dimensiones de la variable 2.
- **POR EL PROPÓSITO QUE SE PLANTEA:** El propósito fundamental del estudio en curso fue conocer y describir los hábitos de estudio y el rendimiento escolar en estudiantes del 5° grado de educación primaria de la Institución Educativa Mariano Dámaso Beraún, como también la mejora de los hábitos de estudio en comunicación oral, la capacidad de leer y escribir
- **PORQUE HAY PERSONAS QUE SE BENEFICIARÁN:** Los primeros en beneficiarse fueron los alumnos, pero también los profesores, padres de familia y la comunidad, pues el logro de las competencias del Área Comunicación por parte de los alumnos, permitirá la apertura del diálogo entre alumnos y docentes, con sus padres y su entorno social.

### ➤ Importancia

- **NOS AYUDA A COMPRENDER:** La investigación nos ayudó a comprender las razones porqué los alumnos del 5° grado de educación primaria de la Institución Educativa, no todos obviamente, no han

desarrollado buenos hábitos de estudio, además nos ayudará a comprender porque los alumnos no tienen el hábito de estudio fortalecido.

- **AYUDA A PPFF:** La investigación también se tornó importante porque los padres de familia tuvieron que entender que la educación de sus hijos requiere de su apoyo, pues, el esfuerzo de los docentes es insuficiente.
- **CONTRIBUCIÓN:** Consideramos que una de las contribuciones cardinales del trabajo fue haber logrado que los alumnos desarrollen hábitos de estudio positivos, que le ayuden a lograr las competencias del Área Comunicación.

### **1.3 Viabilidad de la investigación**

La investigación es viable, pues se ha tenido plena disposición del recurso humano y los recursos materiales necesarios para su ejecución.

Se tuvo acceso al lugar o contexto donde se llevó a cabo dicha investigación, además se contó con la ventaja de la experiencia previa del trabajo pedagógico con los niños y padres de familia de esa zona.

### **1.4 Formulación del problema**

#### **1.4.1 Problema general**

¿Cuál es el grado de relación de los hábitos de estudio con el rendimiento escolar del Área Comunicación, en alumnos de las Instituciones Educativas de la Región – Huánuco – 2019?



### **1.4.2 Problemas específicos**

- a) ¿Cuál es el grado de relación de los hábitos de estudio con la comunicación oral, en alumnos del 5° grado de educación primaria de la Institución Educativa Mariano Dámaso Beraún, Amarilis – Huánuco – 2019?
  
- b) ¿Cuál es el grado de relación de los hábitos de estudio con la capacidad de leer diversos tipos de textos, en alumnos del 5° grado de educación primaria de la Institución Educativa Mariano Dámaso Beraún, Amarilis – Huánuco – 2019?
  
- c) ¿Cuál es el grado de relación de los hábitos de estudio con la capacidad de escribir diversos tipos de textos, en alumnos del 5° grado de educación primaria de la Institución Educativa Mariano Dámaso Beraún, Amarilis – Huánuco – 2019?

## **1.5 Formulación de objetivos**

### **1.5.1 Objetivo general**

Establecer el grado de relación de los hábitos de estudio con el rendimiento escolar del Área Comunicación, en alumnos de las Instituciones Educativas de la Región – Huánuco – 2019.

### **1.5.2 Objetivos específicos**

- a) Determinar el grado de relación de los hábitos de estudio con la comunicación oral, en alumnos del 5° grado de educación primaria de la Institución Educativa Mariano Dámaso Beraún, Amarilis – Huánuco – 2019.

- b) Establecer el grado de relación de los hábitos de estudio con la capacidad de leer diversos tipos de textos, en alumnos del 5° grado de educación primaria de la Institución Educativa Mariano Dámaso Beraún, Amarilis – Huánuco – 2019.
  
- c) Determinar el grado de relación de los hábitos de estudio con la capacidad de escribir diversos tipos de textos, en alumnos del 5° grado de educación primaria de la Institución Educativa Mariano Dámaso Beraún, Amarilis – Huánuco – 2019.

## CAPÍTULO II. MARCO TEÓRICO

### 2.1 Antecedentes de la investigación

#### ➤ A nivel internacional

Cepeda, I. (2013). *Influencia de los hábitos de estudio en el rendimiento académico de los estudiantes* (tesis de Licenciatura, Universidad De Guayaquil, Ecuador)

El objetivo es establecer cuál es la influencia de estos hábitos en el rendimiento académico de los estudiantes, para promover la aplicación de métodos y técnicas de estudio favorables. Se acoge para el desarrollo de la investigación los tipos descriptivo y correlacional y se usa el tipo de diseño de investigación mixto, de manera que la información que recopilamos sea más significativa, acogiendo descripciones, características del objeto de estudio con la presentación de datos representativos en relación a los hábitos de estudio de los estudiantes, y así mostrar una perspectiva más amplia y profunda del fenómeno estudiado, los métodos teóricos son el inductivo – deductivo, que permiten observar situaciones individuales de los participantes, estableciendo así un principio general, se utilizará el método histórico lógico para conocer antecedentes del proceso de enseñanza aprendizaje de los sujetos, identificando aspectos significativos. Se reconoce que los estudiantes no aplican con regularidad y facilidad las técnicas y estrategias metacognitivas como medio para alcanzan resultados favorables en su rendimiento y actuación en el proceso de interaprendizaje. (Cepeda, 2013, p. 19)

**Conclusiones:**

Las variables hábitos de estudio y rendimiento académico de los estudiantes del décimo año de educación general básica del Colegio Fiscal Técnico Provincia de Bolívar, actúan de forma dependiente, es decir que se establece una influencia en el rendimiento académico, lo que puede comprobarse con la hipótesis propuesta. La puesta en práctica de hábitos de estudio influye en el rendimiento académico de forma positiva, ya que los estudiantes que poseen ciertos hábitos de estudio que benefician su formación educativa y con ello su rendimiento académico.

González, C. (2003), *Factores determinantes del bajo rendimiento académico en educación secundaria* (tesis Doctoral, Universidad Complutense De Madrid, España)

El objetivo de la investigación es determinar una función o ecuación que permita, en función de ciertas variables, clasificar y diferenciar a los alumnos en base a su rendimiento académico, siendo una investigación de tipo correlacional y diseño correlacional, para poder tener información se usó como instrumento el cuestionario. Con el fin mantener la coherencia seguida a lo largo del estudio nos ha parecido que lo más adecuado es comenzar haciendo un recorrido por las hipótesis planteadas, a colación de las cuales iremos determinando las conclusiones o aportaciones del estudio. (González, 2003, p. 26)

**Conclusiones:**

Tras la revisión teórica y el posterior estudio empírico es importante concluir sintetizando, a modo de conclusiones, las aportaciones fundamentales que este estudio pretende realizar en el campo de la educación.

Con el fin mantener la coherencia seguida a lo largo del estudio nos ha parecido que lo más adecuado es comenzar haciendo un recorrido por las hipótesis planteadas, a colación de las cuales iremos determinando las conclusiones o aportaciones del estudio. En relación a las variables del primer problema de investigación específico planteado debemos destacar que estaban formuladas a nivel general, haciendo referencia a las variables latentes o constructos más amplios, sin especificar las variables observadas a las que hacemos referencia en los resultados, y en consecuencia en las conclusiones.

➤ **A nivel nacional**

Barrientos, L. (2011). *Motivación escolar y rendimiento académico en alumnos de cuarto años de secundaria de una Institución Educativa Estatal de Ventanilla*. (tesis de maestría, Universidad San Ignacio de Loyola).

El presente estudio trata de establecer la relación entre las variables motivación escolar y rendimiento académico en estudiantes del cuarto grado de nivel secundario, tomando como instrumento de evaluación el cuestionario de motivación escolar adaptado para esta población. La muestra está constituida por 210 escolares de ambos sexos de la Institución Educativa estatal Villa Los Reyes de Ventanilla. El análisis psicométrico de las pruebas ha requerido de una adaptación, el cual alcanzó la validez y confiabilidad requerida para ser utilizados como instrumentos de medición en este trabajo de investigación. La metodología utilizada fue de tipo sustantiva, descriptiva, y diseño correlacional. Como resultado se vio Existe una relación positiva media entre la motivación escolar y el rendimiento académico en el área de matemática en los alumnos de cuarto año de secundaria (Barrientos, 2011, p. 23)

Llego a las siguientes conclusiones:

Existe una relación positiva media entre la motivación escolar y el rendimiento académico en el área de matemática en los alumnos de cuarto año de secundaria. Existe una relación positiva débil entre la variable motivación escolar y el rendimiento académico en el área de comunicación en los alumnos de cuarto año de secundaria.

Panduro, L., Sánchez, y Ventura, Y., Machacuay, Y. (2013). *La Autoestima y su relación con el rendimiento escolar de los estudiantes de tercer grado de secundaria de la Institución Educativa José María Arguedas del Distrito de San Martín de Porres, 2013*. (tesis de licenciatura, Universidad Nacional Enrique Guzmán y Valle).

El propósito del estudio fue investigar la relación que existe entre la autoestima y el rendimiento escolar en estudiantes del 3er grado de secundaria de la I.E. José María Arguedas, ubicada en el distrito de San Martín de Porres, provincia de Lima, durante el período lectivo 2013. Para lo cual se formuló el objetivo general: Existe una relación significativa entre la autoestima y el rendimiento escolar de los estudiantes de 3ero de educación secundaria de la Institución Educativa José María Arguedas del distrito de San Martín de Porres durante el año 2013. La investigación está tipificada como investigación sustantiva, debido a que trata de describir y explicar un fenómeno. Asume el diseño descriptivo correlacional. Se aplicó el instrumento sobre autoestima elaborado por García (1995) y se aplicó a 69 estudiantes. La muestra está compuesta por 69 estudiantes (28 de género masculino y 41 de género femenino), quienes oscilan entre 12 a 15 años de edad. Y para determinar el rendimiento escolar se utilizó las actas donde constan los promedios del 2012. los resultados demuestran la existencia de una relación

directa entre autoestima y rendimiento escolar. (Panduro, Sánchez, y Machacuay, 2013, p. 26)

### **Conclusiones:**

No existe una correlación significativa entre la dimensión académica y el rendimiento escolar, puesto que el grado de correlación  $-0,036$  habiendo empleado la prueba estadística de Pearson al ser esta dimensión no paramétrica y su nivel de significación es de  $0,770$ ; lo cual nos lleva a concluir que la dimensión académica no determina el rendimiento escolar en los alumnos de tercer grado de secundaria de la Institución Educativa José María 108 Arguedas del distrito de San Martín de Porres, 2013. Por este resultado desfavorable obtenido de nuestra muestra investigada, rechazamos la hipótesis específica H1 y aceptamos la hipótesis nula Ho; con lo que determinamos que las diversas cualidades y habilidades cognitivas no determinan el rendimiento escolar en los alumnos investigados.

### ➤ **A nivel local**

Ibazeta, D. (2018). *Parasitosis intestinales y rendimiento académico de los niños de 6 a 10 años de la Institución Educativa Juana Moreno – Huánuco 2016*. (tesis de licenciatura, Universidad de Huánuco).  
 Objetivo: Determinar la relación entre la parasitosis intestinal y el rendimiento académico de los niños de 6 a 10 años. Métodos: Se llevó a cabo un estudio relacional con 204 niños de 6 a 10 años de la Institución Educativa Juana Moreno Huánuco durante el periodo 2016. Se empleó una guía de entrevista sociodemográfica, y 2 fichas de análisis documental de parasitosis y de rendimiento académico. Si existe relación entre la parasitosis intestinal y el rendimiento académico malo en la asignatura de comunicación integral de los niños en estudio, siendo significativo estadísticamente ( $P=0,011$ ). (Ibazeta, 2018, p. 30)

### Conclusiones:

Resultados: El 53,9% tuvieron parasitosis intestinal y el 65,2% presentaron rendimiento académico malo, por otro lado en cuanto a la relación de la parasitosis con el rendimiento académico en la asignatura de comunicación integral tuvieron una significancia de  $P \leq 0,011$ , en cuanto a la parasitosis intestinal y el rendimiento académico en la asignatura de personal social tuvieron significancia de  $P \leq 0,004$ , en cuanto a la parasitosis intestinal y el rendimiento académico asignatura matemática tuvieron significancia de  $P \leq 0,0034$ , y en cuanto a la parasitosis intestinal y el rendimiento académico en la asignatura de ciencia y ambiente tuvieron una significancia de  $P \leq 0,044$

Conclusiones: Finalmente se concluyó en que sí existe relación entre la parasitosis y el rendimiento académico de los niños de 6 a 10 años de la Institución Educativa Juana Moreno-Huánuco 2016, Palabras clave: Parasitosis intestinal, rendimiento académico

Fernández, A. (2019). *Estilos de aprendizaje y su relación con el rendimiento académico en la asignatura histología humana de los estudiantes de tecnología médica – 2018* (tesis de Maestría, Universidad Nacional Hermilio Valdizán, Huánuco)

La presente investigación se realizó en la Universidad Peruana Los Andes, en los estudiantes de tecnología médica que llevan el curso de histología humana de la mencionada Universidad, en el año 2018 -II, para evaluar la relación entre los estilos de aprendizaje y el rendimiento académico, el nivel de investigación en la presente tesis es correlacional, analítico, transversal, pues se pretende identificar el grado de relación que tienen los estilos de aprendizaje con el rendimiento académico en 54 estudiantes, la muestra fue censal, no probabilístico por conveniencia. Para la recolección de datos de la variable estilos de aprendizaje se aplicó la técnica de la encuesta con el cuestionario de Honey – Alonso, donde se encuentran el perfil cada estilo (pragmático, teórico, reflexivo y activo) y para la



variable rendimiento académico se utilizaron los promedios ponderados (lista de cotejo y fast test). Los instrumentos fueron declarados válidos mediante la técnica de juicio de expertos; posterior al tratamiento estadístico de los datos recogidos de la muestra; se concluyó que no existe relación de los estilos de aprendizaje con el rendimiento académico en la asignatura Histología Humana, de los estudiantes de Tecnología médica en la Universidad Peruana Los Andes, Huancayo – 2018. (Fernández, 2019, p. 27)

### **Conclusiones:**

En cuanto al diagnóstico de los estilos de aprendizaje, los resultados muestran que los estudiantes poseen los 4 estilos de aprendizaje en la clasificación de Honey y Alonso. El estilo de mayor predominancia entre 54 los estudiantes es el Pragmático 37.0%, seguidos por el Reflexivo 35.0%, el Activo 15.0%, y el Teórico 13.0%. Los niveles de preferencia por parte de los estudiantes a los estilos de aprendizaje y con la ayuda de (Tabla N° 04) Baremo para interpretar los resultados obtenidos en el cuestionario de Honey Alonso de estilos de aprendizaje se obtuvieron lo siguiente: En el estilo de aprendizaje pragmático tiene una preferencia muy alta de 15 estudiantes (27,8%) y moderada de 17 estudiantes (31,5%); también el estilo de aprendizaje teórico tiene una preferencia alta de 11 estudiantes (20,4%) y moderada de 23 estudiantes (42,6%); de igual manera el estilo de aprendizaje reflexivo tiene una preferencia moderada de 23 estudiantes (42,6%) y baja de 13 estudiantes (24,1); por ultimo en el estilo de aprendizaje activo tiene una preferencia moderada de 29 estudiantes (53,7) y alta de 11 estudiantes (20,4).

### **2.2 Bases teóricas**

Definir o determinar un título, sobre todo tratándose de una tesis, no es fácil, pensamos en muchas opciones, pues, la Institución Educativa donde laboro, tiene sus fortalezas, sus virtudes, hay buenos docentes, buenos alumnos y alumnas, pero también hay docentes que no le dan la importancia del caso a la mejora de la calidad educativa, pero también existen problemas de aprendizaje que se han

convertido en un desafío para la comunidad educativa. Entre estos problemas más visibles está la falta de comprensión lectora por parte de los alumnos, nos preguntamos ¿será, este hecho, por falta de hábito de lectura?, será esta falta la que repercute también sobre el rendimiento escolar?

Podemos leer la siguiente cita textual, que al respecto nos dice: A través del proceso de aprendizaje, el sujeto deberá adquirir una serie de habilidades y contenidos que, internalizados en sus estructuras mentales, le permitirá aplicarlos en distintas situaciones y/o utilizarlos como recursos para adquirir nuevos conocimientos. Para lograr este tipo de conductas, la escuela debe proporcionar al alumno, diferentes metodologías de trabajo que impliquen técnicas de estudio variadas para que, con su adquisición, interiorización y aplicación constante, se desenvuelva en su vida académica. (Rodríguez, 2008, p.124)

Coincidimos con el autor respecto a que el alumno tiene que tener habilidades académicas, internalizarlos en sus estructuras mentales, hacerla suya, además debe tener la habilidad de aplicarlos en distintas situaciones y/o utilizarlos como recursos para adquirir nuevos conocimientos.

Nos preguntamos todos los hábitos son buenos, veamos la respuesta de dos conocedores de la materia en cuestión: Los hábitos que tiene una persona los puede perder, pero también se pueden aumentar o recobrar (Díaz, Barriga y Hernández 2010). La adquisición de los hábitos requiere formación, así el cambio que implica no es tarea sencilla, debido a que tiene que estar motivado por un propósito superior, por la disposición a subordinar lo que uno cree que quiere ahora a lo que querrá más adelante. (p. 84)

Claro, los cambios, no siempre son bienvenidos pues algunos de ellos no son comprendidos o no son sencillos de asimilar, muy a pesar de esa dificultad, requiere ser tomada en cuenta, sobre todo cuando el estudiante tiene dificultades en el aprendizaje del Área Comunicación u otras áreas.

Los hábitos de estudios se conceptualizan como los métodos y estrategias que suele usar un estudiante para hacer frente a una cantidad de contenidos de aprendizaje. El hábito de estudio requiere fuertes cantidades de esfuerzo, dedicación y disciplina. Pero también se alimenta de impulsos que pueden estar generados por expectativas y

motivaciones de la persona que desea aprender. Por ello es necesario entender que el proceso de aprendizaje es complejo y requiere de una adecuada planeación y organización del tiempo. (Jaimes, 2008, p. 89)

El mejorar aprendizaje y el rendimiento académico de los estudiantes, especialmente en la educación básica, juega un papel esencial en el proceso de desarrollo de la sociedad. La motivación de los estudiantes es crucial por lo que hay que desarrollar un mejor entendimiento de los factores de la motivación académica; es posible que el contexto social diferente pueda ser uno de los elementos que influyan en la motivación y el auto-concepto académico. (Solano, 2012, p.178)

En este sentido, el estudio de la motivación hace distinción entre la intrínseca y extrínseca. Es intrínseca cuando la motivación es autorregulada, existe un grado de reflexión y de autodeterminación para las acciones que se realizan; en cambio cuando es extrínseca se basa en incentivos externos dados por las consecuencias, como las recompensas o los castigos (Anaya, s.f.). Un estudiante motivado intrínsecamente muestra más interés en lo que está aprendiendo, logra mayor satisfacción por lo que hace, tiene más empeño, es persistente, experimenta una sensación de control personal, eleva su autoestima y su creatividad.

Analizando los hábitos de estudio de los estudiantes que consiguen obtener las mejores notas en diferentes países y universidades, existen grandes coincidencias que apuntan a que existe un camino para convertirse en un estudiante. A continuación, presento estos hábitos de estudio:

Se puede señalar por las razones indicadas que el maestro debe trabajar para que los alumnos adquieran competencia y confianza, a través de prácticas autorregulatorias y hábitos académicos que ayuden a generalizar sus creencias de eficacia. (Mejía, 2005, p. 60).

Indica que los profesores de secundaria y aún los de educación superior frecuentemente constatan que la mayoría de los estudiantes de dichos niveles, carecen de hábitos indispensables para distribuir su tiempo libre, no tienen hábitos para tomar apuntes, adoptar decisiones por iniciativa propia, establecer criterios, emitir juicios personales, sintetizar, generalizar, relacionar e integrar conocimientos y no han tenido

las experiencias necesarias para tomar conciencia del papel que el conocimiento científico representa en el avance del mundo actual. Además, menciona que los alumnos carecen de interés por aquellas tareas, como la investigación y la tecnología que requieren tener hábitos de estudio, reduciendo su esfuerzo a las mínimas exigencias programadas. (Albarracín, 1972, p. 62)

El concepto de hábitos de estudio está referido al modo como el individuo se enfrenta cotidianamente a su quehacer académico. Es decir, es la costumbre natural de procurar aprender permanentemente, lo cual implica la forma en que el individuo se organiza en cuanto a tiempo, espacio, técnicas y métodos concretos que utiliza para estudiar. (Belaunde, 1994, p. 65).

Los hábitos de estudio son el resultado de una ordenación previa de la actividad o planificación y un cumplimiento continuo del plan propuesto. (García, 1988, p. 65)

### **Crear un Plan de Estudio**

Tener una planificación correcta es básico si pretendes alcanzar un objetivo y que no te apartes del rumbo si llegan adversidades.

Es importante planificar y organizar el estudio; son precisamente los mejores estudiantes los que nunca fallan en planificar su éxito futuro. Si te sientes abrumado por la cantidad de trabajo que tienes ante ti, un calendario de estudio equilibrado te dará el extra de motivación que necesitas, te ayudara a concentrarte mejor; es decir organiza el contenido que estudiaras en los siguientes días, así como el tiempo que dedicarás a cada uno.

### **Tomar Descansos**

Uno de nuestros hábitos de estudio recomendados sea precisamente interrumpir tu estudio. Muchos estudiantes solo conocen la técnica de estudio que consiste en atiborrarse de información los días antes del examen. Sin embargo, está científicamente demostrado que nuestra capacidad de aprender y retener información disminuye en proporción directa al tiempo que pasamos delante de los libros. Por tanto, si quieres maximizar el uso de tu tiempo, es recomendable que dividas tu aprendizaje en el tiempo, realizando descanso entre las diferentes sesiones de aprendizaje.

**Crear Apuntes Propios**

Crea tus propios apuntes a la hora de estudiar, date cuenta de qué es lo que te funciona ya sea dibujos, palabras clave, utilizar marca texto o colores. Utiliza la técnica con la que te sientas más cómodo y con la que sepas que te vas a acordar; donde que te llevara a superar tus retos académicos.

**Dormir lo Suficiente**

El cansancio es el principal enemigo de la excelencia, si estás cansado no vas a poder realizar tus tareas como se debe, debes dejar descansar tu cerebro adecuadamente. La razón por la que dormir es importante es que, cuando descansas adecuadamente, tu cerebro asimila lo que has aprendido durante el día. Por lo tanto, cuanto mejor duermas, más aprendes. Este hábito de estudio es habitualmente menospreciado por muchos estudiantes con la excusa de que están muy ocupados. Sin embargo, los estudiantes de éxito reconocen la importancia de un buen descanso.

**Realizar Preguntas**

Los estudiantes de más éxito siempre tienen preguntas en clase. En lugar de sentarse pasivamente escuchando lo que el profesor dice, se involucran en la experiencia de aprendizaje a través de preguntas y consulta de dudas. Esto no significa que tengas que estar interrumpiendo siempre la lección; las preguntas también pueden hacerse después de clase.

**Examinarse Regularmente**

La técnica del repaso espaciado, optimizara tu proceso de aprendizaje, la que te ayudara a retener más información durante más tiempo; a través de la cual pones a prueba tu conocimiento, es una de las más recomendadas para retener conocimiento en la memoria a largo plazo. Distribuye las sesiones en varios días para que puedas consolidar mejor los aprendizajes al tratar de recordar y separar lo estudiado anterior mente.

**Aprender de los Errores**

Si realmente quieres incorporar los mejores hábitos de estudio en tu rutina, echa la mirada atrás, hacia tus últimos exámenes, y repasa dónde te has equivocado y

por qué hasta que lo entiendas todo perfectamente. Sin importar si estamos hablando de un examen final, un simple ejercicio de clase.

### **Practicar Bajo Condiciones de Examen**

Una de las principales maneras de asegurarnos de obtener el resultado deseado en nuestros exámenes es realizando pruebas y simulaciones que se asemejen al examen real. Esto significa que deberás apartar tus libros, introducir el factor tiempo, etc. Ponte un tiempo para realizarlo, de esta manera repasar escribiendo el examen y contestando, así te podrás dar cuenta de que realmente sabes y qué no.

### **Aplicar el Conocimiento a Problemas Reales**

Aprender no consiste en aprobar exámenes y obtener buenas notas sino en entender conceptos y descubrir cómo puedes usarlos para resolver problemas reales. El aprendizaje basado en problemas es un método que enfatiza precisamente este aspecto, por lo que se encuentra habitualmente entre los más comúnmente usados por los mejores estudiantes.

### **Concentrarse solo en el estudio y no usar el móvil o el ordenador**

Nada de dispositivos móviles durante el estudio, porque son fuentes constantes de distracciones, es decir no deben distraerse usando el móvil o el ordenador durante una sesión de estudio. Si no tienes el suficiente autocontrol para no usar WhatsApp cada 15 minutos, entonces hay algunas apps que pueden ayudarte. Estas bloquean aplicaciones o páginas web durante cierto tiempo y le hacen la vida más fácil al estudiante.

### **Escuchar música mientras se estudia**

Está comprobado que escuchar cierto tipo de música durante el estudio es beneficioso para la concentración, la productividad y el buen humor. Ejemplo Álbum de Mozart en tu Spotify.

### **Estudiar el temario entero la noche antes no sirve de nada**

Estudiar durante largos periodos de tiempo sin descanso es contra productivo; es decir estudiar el temario entero la noche antes del examen es como no hacer nada. Te abrumarás por la cantidad de información que tienes que leer y aprender, no recordarás mucho al día siguiente, y no recordarás nada al cabo de una semana. La mejor forma de estudiar, es un poco cada día, irse a dormir a una hora normal

y estar bien descansado para el día del examen. Cuando dormimos, nuestro cerebro asimila la información que hemos aprendido. Así pues, un buen descanso la noche antes es esencial

### **Meditar**

La meditación puede ser un buen método para ayudar a los estudiantes a concentrarse mientras estudian. Además, también puede ayudarte a reducir el estrés ante los exámenes y a mejorar tanto tu salud mental como física.

### **Seguir lo que les Apasiona**

Es importante que aprenden y disfrutan haciéndolo. Gracias a esa pasión, cada día aprenden más y más. Por tanto, otro hábito común entre los mejores estudiantes es que siguen y se interesan por la actualidad y por lo que los expertos opinan. Por ejemplo, si estás estudiando economía, debes estar al día de lo que sucede en la actualidad económica del mundo.

Por supuesto, es importante señalar que cada estudiante es un mundo y no todos ellos siguen estrictamente los mismos hábitos de estudio. La mejor manera de convertirte en un estudiante destacado es probar distintas técnicas y descubrir cuáles son las que mejor se adapten.

### ✓ **Rendimiento escolar:**

El Ministerio de Educación evalúa cada año a alrededor de medio millón de niñas y niños de segundo grado de educación primaria, con el objetivo de monitorear su avance en habilidades como lecto-escritura y en el manejo de conceptos matemáticos básicos. El rendimiento en esta prueba es el resultado de un proceso acumulativo de adquisición de conocimientos, que se puede concebir como uno de producción, donde los insumos contemporáneos y pasados se combinan con la dotación genética de un individuo, determinada al momento de la concepción, para producir un resultado. Son varios los factores, insumos, que afectan el rendimiento de los alumnos en la Evaluación Censal de Estudiantes (ECE). Generalmente estos factores se han agrupado en aquellos asociados a la oferta educativa, como las características del colegio, de los docentes, la infraestructura escolar.

El otro grupo de variables está asociado a la demanda educativa, como las características del estudiante, la lengua materna, sexo, asistencia a la educación inicial, edad, entre otros. Además, están los asociados a la familia, como las características del hogar (luz, agua, desagüe en casa, número de miembros del hogar, disposición de recursos), el nivel educativo de los padres entre otras. En ese marco, diferentes trabajos han investigado el efecto de cada una de estas variables sobre el rendimiento. Otros autores estiman como las características socioeconómicas del estudiante y del colegio afectan el resultado obtenido en la Evaluación Censal de Estudiantes (ECE). Los autores encuentran que asistir a la educación inicial tiene un efecto muy importante tanto para la prueba de matemática como para la de comprensión de textos, controlando por diferentes variables del colegio y socioeconómicas. Mientras que Rodríguez (2008) busca identificar las características escolares que afectan positivamente el desempeño académico y disminuyen las diferencias en los resultados escolares entre los alumnos, controlando por factores socioeconómicos. El autor encuentra que el mal estado del colegio, deficientes sistemas de iluminación, falta de espacio para enseñar, falta de material educativo y la inasistencia a clases por parte de los alumnos impacta negativamente el rendimiento escolar. Este trabajo se enmarca en esta literatura, busca identificar el efecto de diferentes variables sobre el rendimiento escolar, y agrega nuevas fuentes de datos y una aproximación empírica para estimar la heterogeneidad del efecto de estas variables. Un problema enfrentado en la estimación para Perú ha sido la falta de una base de datos que contenga tanta información de las características socio económico como las del colegio. Por ejemplo, en Seinfeld y Beltrán usan datos de pobreza del distrito como instrumento para controlar el nivel económico del estudiante. Carrasco aproxima los factores de demanda empleando una encuesta tomada a los estudiantes antes de dar el examen. En este trabajo se trata de solventar esta limitación al usar tanto datos administrativos, de la Unidad de Medición de la Calidad Educativa (UMC), como información de la Encuesta Nacional de Hogares (ENAH) y del Censo Escolar. Esto permite contar con datos sobre las condiciones socioeconómicas de los hogares, y del colegio donde estudian los niños. El objetivo es identificar el efecto de diferentes variables sobre el resultado en la ECE, para la prueba de matemática y comprensión lectora. Para esto se estima un modelo de producción de logros educativos, y un modelo secuencial para calcular el efecto de



estas variables sobre la probabilidad de lograr cierto nivel de logro en la ECE. Esta aproximación permite distinguir el efecto heterogéneo que tienen diferentes variables sobre el rendimiento educativo. Una variable puede tener un efecto significativo para la prueba de matemática, pero no para la de comprensión lectora. Mientras que el modelo secuencial permite estimar que variable tiene un efecto significativo para pasar el nivel más básico en la ECE, pero no para alcanzar el nivel más alto.

Como podemos leer, el rendimiento escolar es el nivel de logro de un alumno, la misma que se encuentra o se visualiza a través de la evaluación. En el Perú el rendimiento escolar es preocupante, pues, los resultados en materia de comunicación y lógico matemático es relativamente bajo. Necesitamos, los involucrados en el tema, tomar decisiones en metodología de la enseñanza conducente a salir de esta crisis.

El bajo rendimiento escolar es un problema frecuente y tiene múltiples causas; las alteraciones que lo caracterizan, se expresan fundamentalmente en las áreas de funcionamiento cognitivo, académico y conductual. El bajo rendimiento escolar es una vía final común de diferentes trastornos, etiologías y mecanismos. Es habitual la presencia de múltiples alteraciones, porque la disfunción cerebral en la niñez generalmente afecta a muchas funciones. Consecuente con lo anterior, los programas de manejo deben ser individualizados, comprensivos e incorporar aspectos del niño en particular, la escuela y la familia. La planificación del tratamiento incluye, educación y entrenamiento de los padres, adecuaciones académicas, técnicas para mantener la autoestima y un enfoque psicofarmacológico. Es necesario monitorear en forma continua los programas de manejo especialmente para detectar comorbilidades importantes que puedan emerger, para realizar modificaciones que se adecuen a los cambios en las demandas académicas y sociales a las diferentes edades del niño y para proveer de información actualizada. Las consecuencias que tenga el bajo rendimiento escolar para el niño dependerán en medida importante de las alteraciones subyacentes. El personal de salud tiene múltiples roles en la prevención, detección, diagnóstico y manejo del niño con bajo rendimiento escolar. (Bruce, 2010 p.89)

El Bajo Rendimiento Escolar (BRE) es una vía final común que puede ser el resultado de múltiples etiologías. Es un síntoma que toma muchas formas diferentes, puede confinarse a una sola área de funcionamiento o afectar muchas funciones; puede tener

múltiples formas de expresión, entre otras asociarse con alteraciones del comportamiento. El cuadro clínico es el resultado de la interacción de múltiples diagnósticos de diversa gravedad, característico del niño(a), naturaleza de la escuela y las capacidades de la familia. A menudo, el cuadro completo no es obvio luego de una sola visita. Se requerirá de múltiples visitas a lo largo del tiempo para entender las interacciones y diagnósticos que son la causa del BRE.

El rendimiento escolar es alcanzar un nivel educativo eficiente, donde el estudiante puede demostrar sus capacidades cognitivas, conceptuales, aptitudinales, procedimentales y actitudinales. Para la realización de este artículo se aplicó técnicas investigativas que ha permitido visualizar varios factores que inciden en el bajo rendimiento escolar de niñas de 10 a 12 años, (Colegio Femenino "UNE") en ellos están: la falta de profesionalismo de ciertos maestros, no consumo de alimentos nutritivos, la desintegración familiar, el acceso al uso de recursos tecnológicos, el trabajo infantil, la falta de materiales de estudio, la falta de orientación, y la escasa afectividad familiar. (Farías 2011, p. 130)

En un mundo donde sólo se valora la eficacia del conocimiento y sobre todo los resultados, los padres corren el riesgo de hacer lo mismo con las calificaciones de sus hijos.

Mejorar el rendimiento escolar en el proceso de enseñanza aprendizaje ha sido un problema que se presenta en la educación, muchos maestros y maestras han buscado la manera de desarrollar actitudes y aptitudes que vayan encaminadas al progreso, aplicando estrategias y técnicas que permitan alcanzar este propósito. Por esta razón es necesario realizar una investigación sobre el rendimiento escolar de estudiantes de educación básica, para indagar sobre su proceso de aprendizaje de acuerdo con la organización de su tiempo.

Según Esmeralda Acosta, Psicóloga Educativa el bajo rendimiento escolar se lo entiende. La dificultad que el alumno presenta en las distintas áreas de estudio, manifestando desinterés al aprender y trae como consecuencia la repitencia o deserción escolar. El bajo rendimiento implica una pérdida del capital para la familia, la comunidad y para el propio país que conllevan a sentimientos de frustración y en algunos casos lleva a la deserción estudiantil.

El bajo rendimiento constituye un problema para la educación en cualquier nivel, (primaria, Secundaria, universitaria). Los factores de riesgo del estudiante incluyen déficits cognitivos, del lenguaje, atención lábil, escasas habilidades sociales y problemas emocionales y de la conducta.

En los factores fisiológicos, interviene el funcionamiento del organismo especialmente de las partes de que intervienen en el aprendizaje. Cuando el organismo está afectado, puede darse una problemática como en el caso de las disfunciones neurológicas que incluyen la disfunción para adquirir los procesos simbólicos, trastornos en la lateralización repercutiendo en la percepción y reproducción de símbolos.

En los factores pedagógicos se ven involucrados los métodos de enseñanza aprendizaje, el ambiente escolar y la personalidad y formación del docente, así como las expectativas de los padres hacia el rendimiento académico de sus hijos.

Dentro de los factores sociales se refieren a circunstancias ambientales que intervienen en el aprendizaje escolar tales como: condiciones económicas y de salud, las actividades de los padres, las oportunidades de estudio y el vecindario, las cuales dan lugar a la reprivatización cultural, alcoholismo, limitaciones de tiempo para atender a los hijos.

En los factores psicológicos incluyen situaciones de adaptación, emocionalidad y constitución de la personalidad. Por lo que se ha visto la inopia de incluir en las instituciones educativas ayudas de conferencias de formación para padres, sobre la necesidad de educar la voluntad de los niños mediante la creación de hábitos.

Es necesario que los jóvenes aprendan a estudiar y hacer que tengan curiosidad intelectual y a una instrucción o adquirir conocimientos, no para saberlo todo como una enciclopedia, sino para adquirir una cultura propia de la persona que piensa, reflexiona, asimila y se prepara para la vida.

Así, algunos, como Gimeno Sacristán, J. (1976), entienden el rendimiento académico como lo que los alumnos obtienen en un curso tal como queda reflejado en las notas o calificaciones escolares. Para no quedarse sólo en el terreno funcional, añade una definición teórico-práctica del rendimiento como producto que depende de la personalidad entera del alumno y que, por tanto, puede verse influenciado por cualquier circunstancia que afecte al ajuste personal. (p. 52)

En el mejor de los casos, si pretendemos conceptualizar el rendimiento académico a partir de su evaluación, es necesario considerar no solamente el desempeño individual del estudiante sino la manera como es influido por el grupo de pares, el aula o el propio contexto educativo. En este sentido Cominetti y Ruiz (1997) en su estudio denominado 'Algunos factores del rendimiento: las expectativas y el género' refieren que se necesita conocer qué variables inciden o explican el nivel de distribución de los aprendizajes, los resultados de su investigación. (p.96)

Por su parte, Muñoz (1993) llevó a cabo un estudio comparativo de algunos factores que inciden en el rendimiento académico en una población de estudiantes de niveles medio superior y superior, el objetivo general de la investigación fue conocer la correlación entre algunos factores de naturaleza psicológica y el rendimiento académico en una población de alumnos becados. Con el propósito de conocer algunos de estos factores se eligieron 3 áreas: intelectual, rasgos de personalidad e integración familiar. (p.68)

Para Pizarro (1985) el rendimiento académico es “una medida de las capacidades respondientes o indicativas que manifiestan, en forma estimativa, lo que una persona ha aprendido como consecuencia de un proceso de instrucción o formación” (p.55)

#### **a) Primera dimensión: Comunicación oral**

El medio fundamental de la comunicación humana es el lenguaje oral, la voz y el habla, que le permiten al individuo expresar y comprender ideas, pensamientos, sentimientos, conocimientos y actividades. El lenguaje hablado se da como resultado de un proceso de imitación y maduración a través de la riqueza de estímulos que existen en el ambiente. La adquisición del lenguaje oral se concibe como el desarrollo de la capacidad de comunicarse verbal y lingüísticamente por medio de la conversación en una situación determinada y respecto a determinado contexto y espacio temporal. Por lo tanto, al efectuarse un balance, de una serie de producciones es esencial hacer intervenir el contexto lingüístico y extralingüístico del intercambio verbal, del tema de conversación, las actitudes y motivaciones de los participantes, al igual que las

informaciones sobre la organización formal de los enunciados y las palabras que lo componen. En su sentido más amplio, el lenguaje oral puede describirse como la capacidad de comprender y usar símbolos verbales como forma de comunicación, o bien se puede definir como un sistema estructurado de símbolos que cataloga los objetos, las relaciones y los hechos en el marco de una cultura. Al ser el lenguaje más específico de la comunicación, se afirma que es un código que entiende todo aquel que pertenece a una comunidad lingüística. Define el lenguaje como una conducta comunicativa, una característica específicamente humana que desempeña importantes funciones a nivel cognitivo, social y de comunicación; que permite al hombre hacer explícitas las intenciones, estabilizarlas, convertirlas en regulaciones muy complejas de acción humana y acceder a un plano positivo de autorregulación cognitiva y comportamental, al que no es posible llegar sin el lenguaje. Partiendo de lo anterior, es que importantes autores se han abocado a la tarea de ahondar en el desarrollo del lenguaje oral, permitiendo de esta manera que diferentes sociedades tomen conciencia de su importancia como un instrumento por excelencia, utilizado por el hombre para establecer comunicación con sus semejantes. (Calderón, 2009, p.89)

**b) Segunda dimensión: Capacidad de leer.**

Algunas personas piensan que el acto de leer es una destreza fácil de dominar. En realidad, es un proceso complejo que requiere muchas habilidades diferentes. Todas estas habilidades juntas conducen a la meta final de leer: la comprensión lectora (entender lo que se ha leído).

La comprensión lectora puede ser un reto para los niños por muchas razones. Sea cual sea la causa, conocer las destrezas involucradas y con cuáles tiene dificultades puede ayudar a obtener el apoyo apropiado.

Estas son seis habilidades esenciales para la comprensión de la lectura, y recomendaciones para ayudar a los niños a mejorarlas.

**1. Decodificación**

La decodificación es un paso fundamental en el proceso de leer. Los niños usan esta habilidad para pronunciar palabras que han escuchado antes, pero que no

han visto escritas. La capacidad de hacer esto es la base de otras habilidades lectoras.

La decodificación se basa en una habilidad del lenguaje llamada conciencia fonémica, la cual se desarrolla a temprana edad. (Esta destreza es parte de una habilidad aún más amplia llamada conciencia fonológica). La conciencia fonémica permite escuchar cada uno de los sonidos que forman las palabras (conocidos como fonemas). También permite a los niños “jugar” con los sonidos al nivel de las palabras y las sílabas.

La decodificación también se basa en poder conectar sonidos individuales con las letras correspondientes. Por ejemplo, para pronunciar la palabra sin los niños deben saber que la letra s produce el sonido /s/. Entender la conexión entre una letra (o un grupo de letras) y los sonidos que generalmente producen es un paso importante hacia la “pronunciación” de las palabras.

Qué podría ayudar: La mayoría de los niños adquieren la habilidad más general de la conciencia fonológica de manera natural al ser expuestos a libros, canciones y rimas. Pero otros no. De hecho, una de las señales tempranas de dificultades con la lectura es tener problemas para hacer rimas, contar sílabas o identificar el primer sonido de una palabra.

La mejor manera de ayudar a los niños es a través de instrucción y prácticas específicas. Hay que enseñarles a identificar y trabajar con los sonidos. También se puede desarrollar la conciencia fonológica en casa, a través de actividades como juegos de palabras y leyendo al niño.

## **2. Fluidez**

Para leer con fluidez los niños necesitan reconocer las palabras de forma instantánea, incluidas aquellas que no pueden deletrear (conocidas como palabras familiares a simple vista). La fluidez aumenta la rapidez a la que pueden leer y entender un texto. También es importante cuando los niños se encuentran con palabras irregulares, como of and the, que no siguen las reglas de pronunciación.

Deletrear o decodificar cada palabra puede requerir mucho esfuerzo. El reconocimiento de palabras es la capacidad de reconocer de manera instantánea palabras completas a simple vista, sin deletrearlas fonéticamente. Cuando los niños pueden leer rápidamente y sin cometer demasiados errores son lectores “fluidos”.

Los lectores fluidos leen sin tropiezos y a buen ritmo. Agrupan palabras para entender el significado y utilizan el tono de voz adecuado al leer en voz alta. La fluidez lectora es esencial para una buena comprensión de la lectura.

Qué podría ayudar: El reconocimiento de palabras puede ser un gran obstáculo para los que tienen dificultades para leer. Los lectores promedio necesitan ver una palabra de 4 a 14 veces antes de que se convierta en una “palabra familiar a simple vista” que pueden reconocer automáticamente. Los niños que tienen dislexia pueden necesitar verla hasta 40 veces.

Muchos niños tienen dificultad para leer con fluidez. Al igual que con otras destrezas lectoras, necesitan mucha instrucción y prácticas específicas para mejorar el reconocimiento de palabras.

La mejor manera de ayudar a desarrollar esa habilidad es leyendo libros. Es importante escoger libros que tengan el nivel de dificultad apropiado para los niños.

### **3. Vocabulario**

Para comprender lo que se está leyendo, es necesario entender la mayoría de las palabras en el texto. Tener un vocabulario amplio es esencial para la comprensión lectora. A los estudiantes se les puede enseñar vocabulario, pero generalmente aprenden el significado de las palabras a través de la experiencia diaria y leyendo.

Qué podría ayudar: Mientras más expuestos estén los niños a diferentes palabras, más amplio será su vocabulario. Se puede desarrollar el vocabulario teniendo conversaciones frecuentes sobre diversos temas. Intentando incluir palabras e ideas nuevas. Los chistes y los juegos de palabras son una manera divertida de ampliar el vocabulario.

Leer todos los días también ayuda a desarrollar el vocabulario. Cuando esté leyendo en voz alta, deténgase en las palabras nuevas y defínalas. También

animar a los estudiantes a leer por sí solo. Incluso sin escuchar la definición de una palabra nueva, puede usar el contexto para entenderla.

Los maestros también pueden ayudar, explicando palabras interesantes (una enseñanza que es especializada y directa) e involucrando a los estudiantes en una conversación. Además, pueden hacer divertido el aprendizaje de nuevas palabras a través de juegos de palabras en el aula.

#### **4. Construcción de oraciones y cohesión**

Entender cómo se construyen las oraciones podría parecer que es una habilidad de la escritura. También lo parecería conectar ideas dentro y entre oraciones, lo que se conoce como cohesión. Sin embargo, estas habilidades también son importantes para la comprensión lectora.

Saber cómo se relacionan las ideas a nivel de las oraciones ayuda a los niños a entender el significado de párrafos y textos completos. También conduce a algo llamado coherencia, o la capacidad de conectar ideas dentro de un texto.

Qué podría ayudar: La instrucción explícita puede enseñar a los niños los fundamentos de la construcción de oraciones. Por ejemplo, los maestros pueden trabajar con los estudiantes en la conexión de dos o más ideas, tanto a través de la escritura como de la lectura.

#### **5. Razonamiento y conocimiento previo**

La mayoría de los lectores relacionan lo que han leído con lo que saben. Por ello es importante que los niños tengan experiencia o conocimiento previo del mundo cuando leen. También necesitan ser capaces de “leer entre líneas”, es decir, extraer el significado cuando no está expresado de manera literal.

Considere este ejemplo: un chico está leyendo una historia sobre una familia pobre en la década de los treinta. Tener conocimiento de la Gran Depresión puede ayudarlo a entender mejor lo que está ocurriendo en la historia. El chico puede usar su conocimiento previo para hacer inferencias y llegar a conclusiones.

El estudiante puede adquirir conocimiento a través de la lectura, conversaciones, películas, programas de televisión y el arte. La experiencia cotidiana y las actividades manuales también proporcionan conocimiento.



Exponga a los niños lo más posible a nuevas experiencias, y conversen sobre lo que ha aprendido de las experiencias que han tenido juntos y por separado. Ayúdelo a hacer conexiones entre el conocimiento nuevo y el que ya posee. Y hágale preguntas abiertas que requieran pensar y dar explicaciones. Además, puede leer la recomendación de una maestra sobre el uso de videos animados para ayudar a su hijo a hacer inferencias.

## **6. La memoria funcional y la atención**

Estas dos habilidades son parte de un grupo de habilidades conocidas como la función ejecutiva. Son diferentes, pero están estrechamente relacionadas.

Cuando los niños leen, la atención les permite captar información del texto. La memoria funcional les permite retener esa información y usarla para entender el significado, y así adquirir conocimiento a partir de lo que están leyendo.

La capacidad de supervisarse uno mismo mientras lee también está ligada a ella. Los niños necesitan ser capaces de reconocer cuando no entienden algo. Necesitan detenerse y volver a leer para aclarar cualquier confusión que pudieran tener.

Hay muchas maneras en las que se puede ayudar a mejorar la memoria funcional de los niños, sin que lo perciba como una obligación. Hay una serie de juegos y actividades diarias que pueden desarrollar la memoria funcional sin que los niños lo noten.

Para ayudar a mejorar la atención de los niños, busque material de lectura que sea interesante y estimulante. Por ejemplo, a algunos niños podrían gustarle las novelas gráficas. Fomente que los estudiantes se detengan y vuelva a leer cuando algo no está claro. Demuéstrele cómo usted “piensa en voz alta” cuando lee para asegurarse de que lo que ha leído tiene sentido.

Más formas de ayudar con la comprensión de lectura

Cuando los niños tienen dificultades con una o más de estas destrezas, puede obstaculizar la comprensión de lo que leen.

Conozca qué puede causar dificultad con la lectura en los niños. Tenga presente que tener dificultad al leer no significa que un niño no sea inteligente. Pero algunos niños necesitan apoyo adicional y estímulo para progresar.

**c) Tercera dimensión: Comunicación escrita**

El hombre, a lo largo de su historia, ha elegido diversas formas para comunicarse. Sin lugar a dudas, uno de los medios de comunicación trascendente en la vida de las personas es la comunicación escrita. Para lograr una buena comunicación escrita es necesario conocer los elementos que la componen. La comunicación escrita tanto en la vida personal, académica y laboral, requiere de claridad y sencillez. Entre más concisa sea una exposición escrita, mayor será el éxito en la comunicación. Asimismo, recuerda que tanto las expresiones orales como escritas deben ser congruentes y respetar la secuencia lógica de nuestras ideas. Para tal efecto, existen lineamientos que te ayudarán a comunicarte mejor de manera escrita, por ejemplo, establecer nexos entre ideas y párrafos, así como profundidad y extensión del contenido que se desarrollará. Es por eso que en la presente unidad abordaremos varios de estos elementos, los cuales te facilitarán comunicarte por escrito adecuadamente.

La comunicación se establece cuando se presentan circunstancias específicas; esto es, debe haber alguien que tenga algo que decir a otro alguien con un propósito definido. Por su parte, la acción de redactar un escrito tiene el propósito de conseguir algo que deseamos o, bien, solucionar un problema que se nos ha presentado; por ejemplo, solicitar trabajo, pedir permiso para realizar una visita a un centro de información, expresar nuestros sentimientos hacia una persona, redactar una síntesis, organizar información, elaborar un trabajo académico, etc. Por tanto, es importante determinar desde el principio a quién va dirigido tu escrito: puede ser tu profesor, tus compañeros de grupo, tu jefe, empleados a tu cargo, familiares, etcétera. Ahora bien, independientemente de a quién va dirigido el escrito, toda estructura de un texto deberá comprender dos aspectos: la idea principal y las ideas subordinadas. De igual manera resulta deseable que en un trabajo expositivo no se hagan referencias personales de quien lo escribe para no

influenciar al lector; sin embargo, si el texto tiene como finalidad la exaltación de los sentimientos, entonces deberá hacerse hincapié en ese aspecto.

## **2.3 Bases conceptuales**

### **Aprendizaje**

Adquisición del conocimiento de algo por medio del estudio, el ejercicio o la experiencia, en especial de los conocimientos necesarios para aprender algún arte u oficio.

### **Área comunicación**

El área de Comunicación tiene por finalidad que los estudiantes desarrollen competencias comunicativas para interactuar con otras personas, comprender y construir la realidad, y representar el mundo de forma real o imaginaria. Este desarrollo se da mediante el uso del lenguaje, una herramienta fundamental para la formación de las personas pues permite tomar conciencia de nosotros mismos al organizar y dar sentido a nuestras vivencias y saberes. Los aprendizajes que propicia el área de Comunicación contribuyen a comprender el mundo contemporáneo, tomar decisiones y actuar éticamente en diferentes ámbitos de la vida.

### **Comunicación escrita**

La comunicación escrita es el proceso escrito mediante el cual un emisor (periodista, escritor, poeta etc.) dirige un mensaje a un receptor.

### **Comunicación verbal**

La comunicación verbal es el tipo de comunicación en la que se utilizan signos en el mensaje. La comunicación verbal puede realizarse de dos formas: La comunicación oral, a través de signos orales y palabras habladas de forma gestual. La comunicación escrita, es por medio de papel o mensajes.

### **Educación**

La educación es el proceso de facilitar el aprendizaje o la adquisición de conocimientos, habilidades, valores, creencias y hábitos de un grupo de personas que los transfieren a otras personas, a través de la narración de cuentos, la discusión, la enseñanza, el ejemplo, la formación o la investigación. La educación no solo se produce a través de la palabra, pues además está presente en

todas nuestras acciones, sentimientos y actitudes. Generalmente, la educación se lleva a cabo bajo la dirección de las figuras de autoridad: los sacerdotes, los padres, los educadores (profesores o maestros) , pero los estudiantes también pueden educarse a sí mismos en un proceso llamado aprendizaje autodidacta. Cualquier experiencia que tenga un efecto formativo en la forma en que uno piensa, siente o actúa puede considerarse educativa.

### **Hábito**

Con origen en el término latino *habitus*, hábito es un concepto con múltiples acepciones. Puede tratarse de la vestimenta o uniforme que un sujeto utiliza de acuerdo a su condición o estado. ... El uso más usual de hábito está asociado a la costumbre o rutina que se adquiere a partir de repetir conductas similares.

### **Hábitos de estudios**

Los hábitos de estudio son el mejor y más potente predictor del éxito académico, mucho más que el nivel de inteligencia o de memoria. Lo que determina nuestro buen desempeño académico es el tiempo que dedicamos y el ritmo que le imprimimos a nuestro trabajo. ... · Determina el mejor lugar y momento del día para estudiar.

### **Institución educativa**

Es un conjunto de personas y bienes promovidos por las autoridades públicas o por particulares, cuya finalidad será prestar un año de educación preescolar y nueve grados de educación básica como mínimo y la media superior.

### **Rendimiento escolar**

Nivel de conocimiento de un alumno medido en una prueba de evaluación. En el rendimiento académico, intervienen además del nivel intelectual, variables de personalidad (extroversión, introversión, ansiedad...) y motivacionales, cuya relación con el rendimiento académico no siempre es lineal, sino que está modulada por factores como niveles de escolaridad, sexo, actitud.

## 2.4 Bases filosóficas

La filosofía de la educación dentro del cuadro de la filosofía en general

Para J. Piaget “la filosofía consiste en una búsqueda de lo absoluto o en un análisis de la totalidad de la experiencia humana”. El filósofo la hace de una manera sistemática y profunda, pero ningún hombre deja de hacerla, aunque sea a un nivel superficial y poco consciente; al ser el hombre racional, siempre elabora una razón de ser de las cosas y una justificación de sus actos, con lo cual no puede evitar el filosofar. Esto equivale a sentar la necesidad de una Filosofía de la educación, no sólo desde el requerimiento de su inevitabilidad, sino también desde el de la trascendencia que tiene en la orientación direccional que tomará la educación. Creemos que no es preciso insistir en esa tesis evidente, pero como contrapartida a lo que suele suceder en nuestros ambientes pedagógicos bueno será recordar que los autores han visto así esta cuestión; desde O. Reboul, para quien «un maestro que no se haga preguntas sobre lo que enseña desprecia sus asignaturas, la cultura, a sus alumnos y a sí mismo», hasta Ft. De Honvre y R. Hubert, el cual escribe: «Una Pedagogía, es especialmente en su parte general, que traza las líneas directivas en las que debe encarrilarse la acción educativa, es ante todo una filosofía de la educación. Desde que llegamos a la conciencia y a su acción, estamos en los dominios de la Filosofía. La doctrina de la educación no sólo la presupone, sino que la completa y es, como la moral, su puesta en acción, su necesario acabamiento. Podríamos seguir mencionando textos de J. Mantovani o de G. Gusdor F., pero preferimos éste de E. Spranger: “Quien construye una Pedagogía que excluye la metafísica de raíz, no llega a ver ni por asomo el fenómeno pedagógico en su origen y esencia”. Eso demuestra que la Pedagogía es necesariamente filosófica. Pero hay más: la Filosofía es necesariamente pedagógica. La Filosofía, en efecto, está para orientar al hombre; no quiere quedarse en meras especulaciones, sino convertirse en acción. Mas en este último paso, la Filosofía deja de ser tal para convertirse en Pedagogía. La Pedagogía no es otra cosa que Filosofía puesta en práctica; por eso, según Dilthey, “la última palabra del filósofo es la Pedagogía, pues todo especular se realiza por el obrar”; “desde un punto de vista general, la floración y fin de toda verdadera Filosofía es

la Pedagogía en su más amplio sentido: teoría de la formación del hombre”. La Pedagogía es el coronamiento y consumación de la Filosofía. La realidad y necesidad de una Filosofía de la educación queda, pues, fuera de duda.

La Filosofía, en efecto, no tiene una definición clara de su concepto, ni de la determinación de su método, ni del establecimiento de sus partes constitutivas, ni del alcance que consiguen sus logros; y esto mismo es lo que ocurre en Filosofía de la educación. De hecho, no hay una sola Filosofía de la Educación sino muchas, cada una de ellas con la pretensión de ser verdadera y absoluta: mientras el racionalismo le da una base metafísica, el neopositivismo quiere reducirla a cuestiones de lenguaje; y si el idealismo parte de una concepción del hombre como espíritu libre y creativo, el empirismo lo ve como un ser abocado a superar unas determinadas condiciones de vida. Esto no debe desalentarnos, sino invitarnos a profundizar más en la Filosofía de la educación, dentro de nuestro interés por la Filosofía en general. Presentándose la primera dentro del cuadro de esta última, hemos de establecer dicho cuadro para localizar la Filosofía de la educación en el puesto que en el mismo le corresponde, y ver las relaciones que guarda con la Filosofía en general y con las diversas ramas de la misma en particular. Son varias las clasificaciones que se han elaborado en cuestión de materias filosóficas; nosotros proponemos una más, con la esperanza de que sirva para aclarar precisamente el puesto y la función que corresponden a la Filosofía de la educación dentro de todo el sistema de especialidades filosóficas. Para simplificar, reducimos nuestra taxonomía a las materias clásicas o fundamentales, y lo nuevo es sólo alguno de los criterios en que se funda, como comentaremos en seguida. (Quintana, 1982, p. 109 - 116)

### **2.5 Bases epistemológicas: aprendizaje significativo**

Se trata, sin duda, de una influencia lógica a la que se deben, además, notables contribuciones como la crítica a la enseñanza por descubrimiento autónomo o la emergencia de las orientaciones constructivistas. Muy a menudo, sin embargo, esta relación entre la enseñanza de las ciencias y la psicología se ha planteado como mera aplicación externa, de acuerdo con una concepción de la formación docente como suma de una preparación científica básica y una formación

psicosocio-pedagógica general desconectada de las disciplinas concretas, cuyas insuficiencias han sido reiteradamente puestas de relieve. Pero, afortunadamente, el desarrollo de la didáctica de las ciencias como dominio específico ha permitido, por una parte, integrar de manera más eficaz las aportaciones de las ciencias de la educación y, por otra, ampliar su fundamentación considerando las posibles aportaciones de la historia y filosofía de la ciencia en la enseñanza de las ciencias. El objeto de este trabajo consiste, precisamente, en poner de relieve el papel de la historia y de la filosofía de la ciencia en la enseñanza de las ciencias. Con ello no nos estamos refiriendo simplemente al reconocimiento del papel educativo que estas disciplinas pueden tener y que ha sido repetidamente resaltado por científicos, historiadores de la ciencia y educadores. Nos referimos más específicamente al papel que la historia y filosofía de las ciencias pueden jugar en el desarrollo de un cuerpo específico de conocimientos didácticos. Las aportaciones en este campo han sido relativamente escasas hasta muy recientemente, pero el desarrollo de la didáctica de las ciencias ha terminado por impulsar una potente línea de investigación centrada en las relaciones entre historia y filosofía de las ciencias y la enseñanza de las ciencias. La creciente fecundidad de este campo de investigación se evidencia en los números monográficos publicados recientemente en revistas como *International*, en la celebración de numerosos congresos internacionales o en el surgimiento en 1992 de la revista específica *Science and Education*. También en nuestro país, la atención a la historia y filosofía de la ciencia desde el campo de la didáctica se ha desarrollado estos últimos años. Un claro índice de ello es, por ejemplo, la sección “Historia y epistemología de las Ciencias” de la revista *Enseñanza de las Ciencias*, en la que se ha publicado numerosos artículos de interés desde su aparición en 1983. Nos encontramos, pues, en un momento en que Didáctica de las Ciencias ha empezado a considerar con atención las aportaciones potenciales de la historia y filosofía de las ciencias en la enseñanza de las ciencias, y a utilizarlas explícitamente en la fundamentación de sus propuestas. Este trabajo pretende ser una revisión de lo que la renovación de la enseñanza de las ciencias debe ya a la historia y filosofía de las ciencias y que podemos sintetizar en la idea de una creciente aproximación de las situaciones de aprendizaje a las de una actividad

científica. Ello supone, en primer lugar, reinterpretar lo que significó el movimiento de renovación asociado al denominado “aprendizaje por descubrimiento” y romper con el rechazo que dicho movimiento generó a la asociación entre aprendizaje de las ciencias y trabajo científico. En efecto, se afirma habitualmente que el modelo de aprendizaje por descubrimiento, que se desarrolló y llevó a la práctica durante las décadas de los 60 y 70, constituyó un intento de aproximar el aprendizaje de las ciencias a las características del trabajo científico: “Se pretendió que los niños disfrutaran con la ciencia (mediante una implicación más directa en actividades científicas), adquirieran una visión más clara de lo que hacen los científicos y fueran impulsados a proseguir estudios científicos de nivel superior”. Y dado que dicha orientación se saldó, según todos los análisis, con un grave fracaso. Se podría pensar que resulta inadecuado pretender que los alumnos se impliquen en actividades científicas o incluir entre los objetivos de la educación la familiarización con las características del trabajo científico. Intentaremos mostrar, sin embargo, que la idea de aproximar el aprendizaje de las ciencias a la actividad científica no se circunscribe al modelo de aprendizaje por descubrimiento, sino que constituye un auténtico hilo conductor, aunque no siempre explícito en la transformación de la enseñanza de las ciencias. Un hilo conductor que se ha mostrado fructífero incluso a través de los errores cometidos y que se ve reforzado tanto por las orientaciones constructivistas que constituyen hoy el paradigma emergente como por las implicaciones de la epistemología contemporánea en la enseñanza. En lo que sigue, analizaremos, desde esta perspectiva, las grandes tendencias innovadoras en la enseñanza de las ciencias. (Garbanzo, 2013, p.79).

## **2.6 Bases antropológicas**

La Antropología de la Educación que adopta un método positivo o empírico se considera una Antropología científica de la educación. Como sucede en más disciplinas científicas se sigue discutiendo sobre si constituye un campo científico propio, sobre su método y su objeto, y así se reitera la polémica que existía en el campo de la Antropología socio - cultural y de la Antropología en general y repercuten en ella los ecos lejanos del debate sobre la validez de las ciencias



sociales. En Estados Unidos, la impronta de la Antropología cultural que también influía notablemente en la actividad de la Sociología es la que configura la Antropología de la Educación, Educational Anthropology. Aunque el objeto de esta antropología es la cultura, se puede afirmar que en todas las teorías sobre lo cultural se mantiene a la vez un concepto de ser humano más o menos explícito. Esa orientación predominante, la cultural, fundamenta que al hablar de una Antropología de la Educación que adopta un método positivo estamos mencionando una Antropología “cultural” de la Educación que se puede definir, generalizando todas las posiciones diversas a la hora de describir esta materia, como el estudio de las conductas y sociedades contemporáneas. Ya no sólo se estudian sociedades “primitivas” como era tradicional, forma de hacer oriunda de Europa, sino que se accede a las sociedades en las que se vive y que se tornan complejas. Se estudia lo que la gente hace y piensa acerca de lo que hace, lo que le parece que debería hacer y lo que realmente hace. Con frecuencia el campo de investigación se refiere a grupos marginales en las grandes sociedades desarrolladas, o grupos separatistas como pueden ser algunas bandas juveniles o familias que presentan alguna característica especial. El balanceo entre las dos posiciones, acentuar lo cultural, acentuar lo social, expresa que estas dos dimensiones están intrínsecamente ligadas en la realidad y en el proceso educativo. Podría darse otro tono de intensidad al entrever el aporte de lo propio de cada individuo en la educación. La Antropología cultural, la Sociología y la Psicología contribuyen para dar diversas orientaciones a la Antropología de la Educación, pero paralelamente la realidad educativa es la que incita al investigador a tener en cuenta todas las dimensiones; como no se pueden abarcar todas se adopta un enfoque entre los posibles. Una vez más se comprende que en la historia de la Pedagogía se reiteren los intentos de una teoría integral. Posteriormente examinamos uno de estos conatos por autores alemanes. (Bernal, 2006, p. 156 – 157).

## **CAPÍTULO III. SISTEMA DE HIPÓTESIS**

### **3.1 Formulación de las hipótesis**

#### **3.1.1 Hipótesis general**

Existe una relación significativa de los hábitos de estudio con el rendimiento escolar del Área Comunicación, en alumnos de las Instituciones Educativas de la Región – Huánuco – 2019.

#### **3.1.2 Hipótesis específicas**

- a) Existe una relación significativa de los hábitos de estudio con la comunicación oral de los alumnos del 5° grado de educación primaria de la Institución Educativa Mariano Dámaso Beraún, Amarilis – Huánuco – 2019.
  
- b) Existe una relación significativa de los hábitos de estudio con la capacidad de leer diversos tipos de textos de los alumnos del 5° grado de educación primaria de la Institución Educativa Mariano Dámaso Beraún, Amarilis – Huánuco – 2019.
  
- c) Existe una relación significativa de los hábitos de estudio con la capacidad de escribir diversos tipos de textos de los alumnos del 5° grado de educación primaria de la Institución Educativa Mariano Dámaso Beraún, Amarilis – Huánuco – 2019.

### 3.2 Operacionalización de variables

OPERACIONALIZACIÓN DE VARIABLE - HÁBITOS DE ESTUDIO				
VARIABLE X	DIMENSIÓN	INDICADORES	TÉC.	INST.
HÁBITOS DE ESTUDIO	HÁBITOS DE ESTUDIO PARA LA COMUNICACIÓN ORAL	<ul style="list-style-type: none"> <li>✓ Vocalización</li> <li>✓ Articulación</li> <li>✓ Coherencia</li> <li>✓ Cohesión</li> <li>✓ Claridad</li> <li>✓ Vocabulario</li> <li>✓ Discurso</li> </ul>	RUBRICA DE REFLEXIÓN	ESCALA DE ACTITUDES ACADÉMICAS
	HABITOS DE ESTUDIO PARA LEER DIVERSOS TIPOS DE TEXTOS	<ul style="list-style-type: none"> <li>✓ Postura corporal</li> <li>✓ Refuerzan el mensaje</li> <li>✓ Persuasión</li> <li>✓ Propicio a la situación de comunicación.</li> <li>✓ Ritmo de voz</li> <li>✓ Tono de voz</li> <li>✓ Fluidez</li> </ul>		
	HABITOS DE ESTUDIO PARA ESCRIBIR DIVERSOS TIPOS DE TEXTOS	<ul style="list-style-type: none"> <li>✓ Muestra un buen vocabulario escrito.</li> <li>✓ Reconoce sus errores.</li> <li>✓ Maneja un vocabulario escrito.</li> <li>✓ Muestra habilidad para escribir.</li> <li>✓ Supera sus errores al escribir un texto</li> <li>✓ Su vocabulario escrito es adecuado.</li> <li>✓ Es preciso en su comunicación escrita.</li> </ul>		

<b>OPERACIONALIZACIÓN – VARIABLE RENDIMIENTO ACADÉMICO</b>				
<b>VARIABLE</b>	<b>DIMENSIÓN</b>	<b>INDICADORES DE LOGRO</b>	<b>TÉC.</b>	<b>INST.</b>
<b>RENDIMIENTO ACADÉMICO</b>	<b>COMUNICACIÓN ORAL</b>	<ul style="list-style-type: none"> <li>✓ Vocalización: Pronunciación clara y correcta</li> <li>✓ Articulación: Facilita la comprensión del mensaje</li> <li>✓ Coherencia: Sigue un orden lógico</li> <li>✓ Cohesión: Conexión correcta de las palabras, dentro de las frases y oraciones.</li> <li>✓ Claridad: Expresa ideas precisas y objetivas.</li> <li>✓ Vocabulario: Preciso y conforme al tema.</li> <li>✓ Discurso: Lo organiza como corresponde al contexto de comunicación.</li> </ul>	<b>RUBRICA DE REFLEXIÓN</b>	<b>ESCALA DE ACTITUDES ACADÉMICAS</b>
	<b>CAPACIDAD DE LEER DIVERSOS TIPOS DE TEXTOS</b>	<ul style="list-style-type: none"> <li>✓ Postura corporal para comunicarse: Posee un volumen adecuado de voz.</li> <li>✓ Refuerzan el mensaje verbal: Muestra ritmo de voz comprensible.</li> <li>✓ Persuasión: Tiene un tono de voz adecuado.</li> <li>✓ Propicio a la situación de comunicación.</li> <li>✓ Ritmo de voz: Habla con una velocidad adecuada.</li> <li>✓ Tono de voz: Facilita la comprensión de los mensajes.</li> <li>✓ Fluidez: Espontánea, natural y continua</li> </ul>		
	<b>CAPACIDAD DE ESCRIBIR DIVERSOS TIPOS DE TEXTOS</b>	<ul style="list-style-type: none"> <li>✓ Muestra un buen vocabulario escrito, que le permite hacer descripciones claras y expresar.</li> <li>✓ Puede cometer algún error al seleccionar las palabras escritas.</li> <li>✓ Su vocabulario escrito es suficiente para poder desenvolverse en la entrevista.</li> <li>✓ Su vocabulario escrito le permite hacer descripciones y escribir de forma clara.</li> <li>✓ Necesita buscar las palabras y comete menos errores.</li> <li>✓ Su vocabulario escrito es adecuado y le permite transmitir la información requerida.</li> <li>✓ Presenta bastantes precisiones y usa alguna que otra palabra que, en ocasiones, pueden afectar a la comunicación.</li> </ul>		

### **3.3 Definición operacional de las variables**

Este es un proceso que se inicia con la definición de las variables. Las variables hábitos de estudio y rendimiento escolar se trabajó en función de factores estrictamente medibles a los que se les llama indicadores, debemos añadir que los indicadores responden a una dimensión. El proceso nos obligó a realizar una definición conceptual de las variables para romper el concepto difuso que ella engloba y así darle sentido concreto dentro de la investigación, luego en función de ello se procedió a realizar la definición operacional de la misma que nos facilitó identificar los indicadores que permitirán realizar su medición de forma empírica y cuantitativa, al igual que cualitativamente llegado el caso.

En este punto es necesario definir qué es una variable. Una variable es una propiedad que puede variar y cuya variación es susceptible de medirse u observarse. Ejemplo de variables: el sexo, la motivación intrínseca hacia el trabajo, el atractivo físico, el aprendizaje de conceptos, la agresividad verbal, la personalidad autoritaria, la cultura fiscal, la exposición a una campaña de propaganda política, etc. La variable se aplica a un grupo de personas u objetos, los cuales adquieren diversos valores o manifestaciones respecto a la variable. Por ejemplo, la inteligencia: es posible clasificar a las personas de acuerdo con su inteligencia, varían en ello.

## CAPÍTULO IV. MARCO METODOLÓGICO

### 4.1 Ámbito de estudio

La investigación se realizó en la Institución Educativa Mariano Dámaso Beraún, ubicado en el distrito de Amarilis, este distrito Abarca una superficie de 134,69 km<sup>2</sup> y tiene una población estimada mayor a 67 300 habitantes. Su capital es el centro poblado de *Paucarbamba*.

El sistema orográfico andino está formado por una elevación altiplanicie encerrada por dos alineamientos montañosos. La cordillera oriental y la cordillera central, que desde picos más elevados el agua empieza a modelar el relieve. La historia morfogénica de Huánuco está muy ligado a la evolución de los andes centrales. En esta región los andes está formado por la cordillera oriental que corresponde a una unidad morfológica bien definida; deviene sinónimo de la cadena hercinita. La cadena oriental corresponde casi únicamente a terrenos precambrianos. La cordillera oriental es una zona de relieves menos importantes y sobre todo menos continuos de la cordillera occidental. Esta caracterizado por macizos separados por valles profundos tributarios del río Huallaga y del Marañón que limita respectivamente al este o al oeste. Su flanco occidental recubierto por una vegetación rara contrasta con el flanco occidental muy húmedo, que muestra una vegetación muy densa de tipo selvático que puede tener altitudes del orden de 2500 a 3.000 m.s.n.m.

### 4.2 Tipo y nivel de investigación

#### 4.2.1 Tipo de investigación

Por razones estrictamente metodológicas y de la lógica de la investigación científica, el estudio corresponde al tipo CORRELACIONAL, que corresponde a un estudio social, tiene como objetivo medir el grado de relación que existe entre la variable 1 y la variable 2 (*hábitos de estudio y el rendimiento académico escolar*).

La Investigación Correlacional... es un tipo de estudio que tiene como propósito evaluar la relación que exista entre dos o más conceptos, categorías o variables (en un contexto en particular).

... Tales correlaciones se expresan en hipótesis sometidas a prueba”. (Hernández, y otros, 2012: 245)

#### **4.2.2 Nivel de investigación**

El nivel es DESCRIPTIVO CORRELACIONAL, porque en primer lugar se describe con claridad y amplitud las características de la variable 1 (hábitos de estudio) luego de las variables rendimiento escolar, en seguida se busca establecer el grado de relación entre ambas variables.

También conocida como la investigación estadística, se describen los datos y características de la población o fenómeno en estudio. Este nivel de Investigación responde a las preguntas: quién, qué, dónde, cuándo y cómo. La Investigación Correlacional: Tiene como finalidad establecer el grado de relación o asociación no causal existente entre dos o más variables. Se caracterizan porque primero se miden las variables y luego, mediante pruebas de hipótesis correlacionales y la aplicación de técnicas estadísticas, se estima la correlación. (Peña, 2014: 143)

### **4.3 Población y muestra**

#### **4.3.1 Descripción de la población**

La población tiene las siguientes características:

- a) Poseen limitada capacidad de comunicación oral
- b) Evidencias poca capacidad de leer diversos tipos de textos.
- c) Muestran limitada capacidad de escribir diversos tipos de textos.

Un conjunto finito o infinito de elementos con características comunes para los cuales serán extensivas las conclusiones de la investigación. Esta queda delimitada por el problema y por los objetivos del estudio. (Fidias G. Arias, 2012, pp.81)

La población está conformada por los estudiantes de 5to de primaria de la Institución Educativa Mariano Dámaso Beraun.

<b>I.E. MARIANO DÁMASO BERAÚN</b>	<b>POBLACIÓN</b>	<b>CANTIDAD</b>
<b>Alumnos del 5° grado de educación primaria</b>	5°A	30
	5°B	30
	5°C	31
	5°D	25
	5°E	22
	<b>TOTAL</b>	<b>138</b>

**Fuente: Nómina de matrícula de la I.E. Mariano Dámaso Beraún**  
**Elaboración de la tesista.**

#### **4.3.2 Muestra y método de muestreo**

Para determinar el número de la muestra se recurrió al método de muestreo no probabilística intencional. Se asumió este método porque las muestras se recogieron en un proceso que no se dio a todos los estudiantes de la Institución Educativa Mariano Dámaso Beraun., iguales oportunidades de ser seleccionados.

El muestreo no probabilístico es una técnica comúnmente usada. Consiste en seleccionar una muestra de la población por el hecho de que sea accesible. Es decir, los individuos empleados en la investigación se seleccionan porque están fácilmente disponibles, no porque hayan sido seleccionados mediante un criterio estadístico. Esta conveniencia, que se suele traducir en una gran facilidad operativa y en bajos costes de muestreo, tiene como consecuencia la imposibilidad de hacer afirmaciones generales con rigor estadístico sobre la población. (Tamayo, 2010, pp. 132)



<b>I.E. MARIANO DÁMASO BERAÚN</b>	<b>MUESTRA</b>	<b>CANTIDAD</b>
<b>Alumnos del 5° grado de educación primaria</b>	5°C	31
	5°D	25
	<b>TOTAL</b>	<b>56</b>

**Fuente: Nómina de matrícula de la I.E. Mariano Dámaso Beraún**  
**Elaboración de la tesista**

#### **4.4 Criterios de inclusión e exclusión**

##### **a) Criterio de inclusión**

- ✓ Acceso a la muestra
- ✓ Disposición de los estudiantes de la muestra para colaborar en la investigación que se presente.
- ✓ Estudiantes matriculados en el año escolar
- ✓ Docentes encargados del aula

##### **b) Criterio de exclusión**

- ✓ Limitada posibilidad de acceso a otros grados de estudio.
- ✓ Estudiantes de no matriculados en el año escolar
- ✓ Estudiantes de otros grados
- ✓ Personal administrativo

#### **4.5 Diseño de investigación**

El diseño de investigación seleccionado para la investigación fue de tipo CORRELACIONAL, porque se buscó establecer el grado de relación de las dos variables y tiene como esquema:

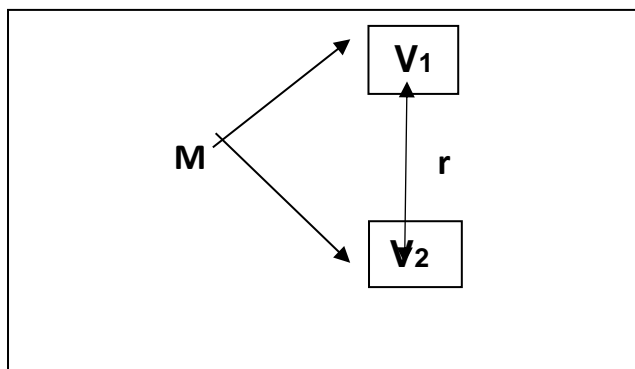

M = Muestra

V1 = Variable: hábitos de estudios

V2 = Variable: Rendimiento escolar

r = Relación entre ambas variables

El diseño fue de tipo correlacional porque estudiamos las relaciones entre la variable 1, hábitos de estudio, variable 2: rendimiento escolar, es decir se estudió la correlación entre dos variables nominales.

Como podemos observar en el esquema un diseño correlacional determina si dos variables están correlacionadas o no. Esto significa analizar si el grado de relación de una variable respecto a la otra si es significativa o no.

Tiene como propósito obtener información respecto a la relación actual entre las dos variables señaladas letras arriba, que permita conocer, entender y explicar su comportamiento actual y a partir de ello predecir su comportamiento futuro.

Tuvo también por finalidad establecer el grado de relación no causal existente entre dos o más variables. Se caracterizaron porque primero se midieron las variables y luego, mediante pruebas de hipótesis correlacionales y la aplicación de técnicas estadísticas, se estimó la correlación. (Peña, 2012, p. 18)

## 4.6 Técnicas e instrumentos

### 4.6.1 Técnicas

#### **Rúbrica de reflexión:**

Según Bernal (2010) “Es un instrumento que nos permite tener la información de la muestra para ser tratado oportunamente y poder tener resultados más acertados. Es beneficioso este instrumento porque nos permite tener información desde su persona”. (p. 250).

La rúbrica de reflexión se hizo uso para medir el grado de relación entre la variable 1: hábitos de estudio y la variable 2: rendimiento escolar y sus dimensiones e indicadores de la misma manera. Considerando este estudio se va estructurar una escala de actitudes académicas con sus respectivos indicadores, cada dimensión, para ser evaluados a los alumnos del 5° grado de educación primaria de la Institución Educativa Mariano Dámaso Beraún, Amarilis – Huánuco.

### 4.6.2 Instrumentos

#### **Escala de actitudes académicas:**

Instrumento que nos fue útil para medir la predisposición de los estudiantes para participar en el desarrollo de hábitos de estudios para mejorar su rendimiento académico, en otros términos, en el caso específico de la investigación, evaluar sus actitudes en la adquisición de hábitos de estudio. Además, este instrumento se encuentra dirigido en general, a la medición de aspectos relativos a la “intensidad” de hábitos de estudio dirigidos a mejorar el rendimiento escolar.

Esta escala es un instrumento estructurado, de recolección de datos primarios utilizado para medir variables en un nivel de medición ordinal a través de un conjunto organizado de ítems, llamados también sentencias, juicios o reactivos, relativos a la variable que se quiere medir, y que son presentados a los sujetos de investigación con respuestas en forma de un continuo de aprobación-desaprobación para medir su reacción ante cada afirmación; las respuestas son ponderadas en términos de la intensidad en

el grado de acuerdo o desacuerdo con el reactivo presentado y esa estimación le otorga al sujeto una puntuación por ítem y una puntuación total que permite precisar en mayor o menor grado la presencia del atributo o variable (Blanco, 2000 p. 36).

#### **a. Validación de los instrumentos**

La validez del instrumento de recolección de datos de la presente investigación, se realiza a través de la validez de contenido, es decir, se determinó hasta donde los ítems que contiene el instrumento fueron representativos del dominio o del universo contenido en lo que se desea medir. Estará a cargo de expertos en investigación.

La validez en términos generales, se refiere al grado en que un instrumento realmente mide la variable que pretende medir. Validar es determinar cualitativa y/o cuantitativamente un dato (Hernández, y otros, 2015: 243)

#### **b. Confiabilidad de los instrumentos**

Esta investigación requirió de un tratamiento lógico con el fin de obtener un resultado que pudiera ser apreciado por la comunidad educativa como tal. La confiabilidad muestra hasta dónde los resultados que se obtengan con la aplicación de algún instrumento son verdaderamente útiles, sólidos y consistentes, es decir que, si se recogiera nuevamente, en la misma forma y con ese instrumento, realmente serían los mismos resultados. Para medir la confiabilidad del nuestro instrumento usamos la prueba estadística Alfa de Cronbach que nos dio como resultado: (revisar anexos)

- ✓ La estadística de fiabilidad de los hábitos de estudio nos dio como resultado 0,89 – 0,82
- ✓ La estadística de fiabilidad de rendimiento escolar nos dio como resultado 0,89 – 0,89.

#### **4.7 Técnica para el procesamiento y análisis de datos**

##### **a) Técnica para el procesamiento de datos**

El procesamiento de datos como la acumulación de datos para obtener información significativa de los estudiantes de 5to de primaria de la Institución Educativa Mariano Dámaso Beraun, como técnica nos facilita la recolección de los datos a través del cuestionario, que luego serán evaluados y ordenados, para obtener información útil, que luego serán analizados para contrastar la hipótesis.

##### **b) Técnica para el análisis de datos**

El análisis de datos consistirá en la realización de las operaciones a las que el investigador someterá los datos con la finalidad de alcanzar los objetivos del estudio. Todas estas operaciones no pueden definirse de antemano de manera rígida. La recolección de datos y ciertos análisis preliminares revelaron problemas y dificultades (el poco valor a los valores educativos y poca práctica del clima institucional). Sin embargo, es importante hacer el esfuerzo para superar estas dificultades para que el procesamiento de datos sea óptimo y así será en el estudio que se realizará.

#### **4.8 Aspectos éticos**

- La investigación se realiza bajo los siguientes parámetros éticos:
- Coordinación con los estudiantes de la muestra
- Aplicación de la encuesta
- Uso del estilo APA que regula la ética en la investigación científica.
- Revisión independiente de los protocolos.
- La investigación cumple estándares de responsabilidad social.
- Valor social.
- Validez científica.
- Selección justa de la muestra.
- Tasa de Riesgo/Beneficio favorable para los estudiantes.
- Consentimiento Informado.
- Respeto a los sujetos de investigación.

## CAPÍTULO V. RESULTADOS

### 5.1 Análisis descriptivo

<b>RESULTADO</b>	
<b>VARIABLES</b>	<b>HABITOS DE ESTUDIO Y RENDIMIENTO ESCOLAR</b>
<b>RESULTADO DEL GRADO DE</b>	<b>RELACIÓN DE LOS INDICADORES DE LA DIMENSIÓN HÁBITOS DE ESTUDIO PARA LA COMUNICACIÓN ORAL CON LOS INDICADORES DE LA CAPACIDAD COMUNICACIÓN ORAL</b>

<b>BLA N° 01</b>			
<b>INDICADOR N° 01</b>	<b>VALOR CUALITATIVO</b>	<b>Fi</b>	<b>%</b>
<b>Resultado del indicador: Vocalización: Pronunciación clara y correcta</b>	<b>Excelente</b>	<b>23</b>	<b>41</b>
	<b>Bueno</b>	<b>18</b>	<b>32,1</b>
	<b>Regular</b>	<b>15</b>	<b>26,7</b>
	<b>Deficiente</b>		
<b>TOTAL:</b>		<b>56</b>	<b>100</b>

Fuente: resultados del indicador N° 01.

Elaboración propia

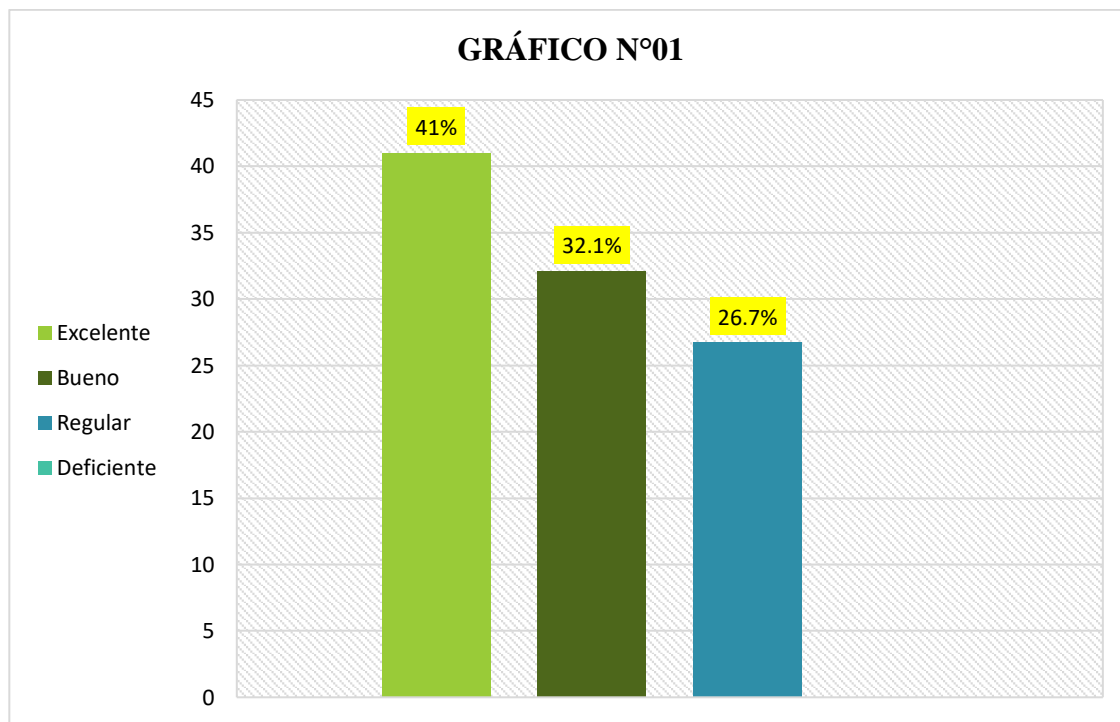

**Fuente: tabla N° 01.**

**Elaboración propia**

### **Interpretación de resultado.**

Los resultados del trabajo de campo nos ilustran que:

- ✓ De 56 estudiantes, de 23 de ellos (41 %) Vocalización: Pronunciación clara y correcta, llegando a un nivel excelente.
- ✓ De 56 estudiantes, de 18 de ellos (32,1 %) Vocalización: Pronunciación clara y correcta, llegando a un nivel bueno.
- ✓ De 56 estudiantes, de 15 de ellos (26,7 %) Vocalización: Pronunciación clara y correcta, llegando a un nivel regular.

<b>TABLA N° 02</b>			
<b>INDICADOR N° 02</b>	<b>VALOR CUALITATIVO</b>	<b>Fi</b>	<b>%</b>
<b>Resultado del indicador:</b> <b>Articulación: Facilita la comprensión del mensaje</b>	<b>Excelente</b>	<b>22</b>	<b>39,2</b>
	<b>Bueno</b>	<b>17</b>	<b>30,3</b>
	<b>Regular</b>	<b>17</b>	<b>30,3</b>
	<b>Deficiente</b>		
<b>TOTAL:</b>		<b>56</b>	<b>100</b>

**Fuente: resultados del indicador N° 02**

**Elaboración propia**

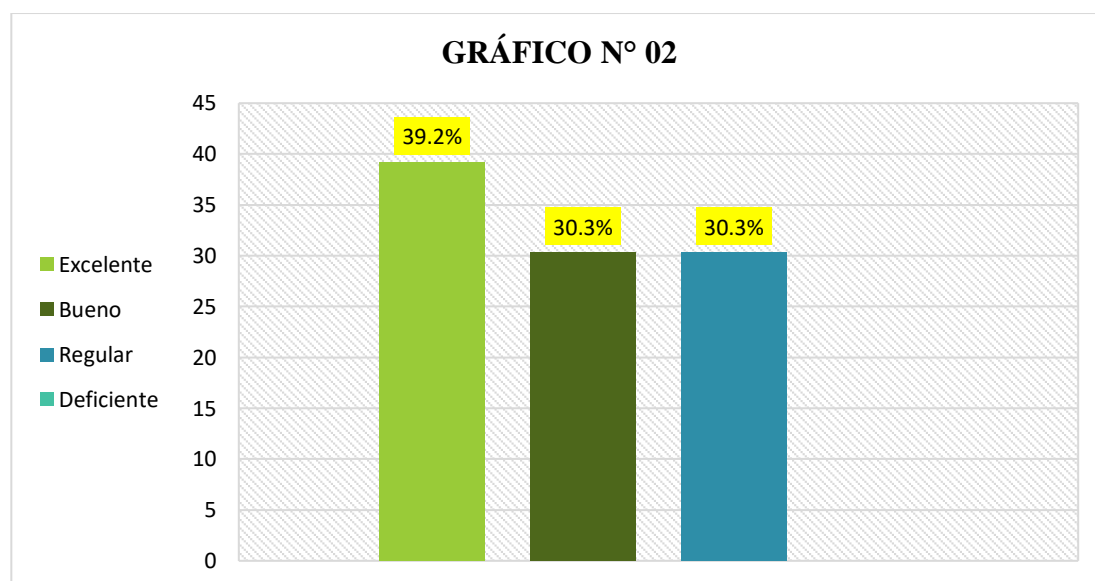

**Fuente: Tabla N° 02**

**Elaboración propia**

### **Interpretación de resultado.**

Los resultados del trabajo de campo nos ilustran que:

- ✓ De 56 estudiantes, de 22 de ellos (39,2 %) Articulación: Facilita la comprensión del mensaje, llegando a un nivel excelente.
- ✓ De 56 estudiantes, de 17 de ellos (30,3 %) Articulación: Facilita la comprensión del mensaje, llegando a un nivel bueno.
- ✓ De 56 estudiantes, de 17 de ellos (30,3 %) Articulación: Facilita la comprensión del mensaje, llegando a un nivel regular.



<b>TABLA N° 03</b>			
<b>INDICADOR N° 03</b>	<b>VALOR CUALITATIVO</b>	<b>Fi</b>	<b>%</b>
<b>Resultado del indicador:</b> <b>Coherencia: Sigue un orden lógico</b>	<b>Excelente</b>	<b>23</b>	<b>41</b>
	<b>Bueno</b>	<b>16</b>	<b>28,5</b>
	<b>Regular</b>	<b>17</b>	<b>30,3</b>
	<b>Deficiente</b>		
<b>TOTAL:</b>		<b>56</b>	

**Fuente:** resultados del indicador N° 03

**Elaboración propia**

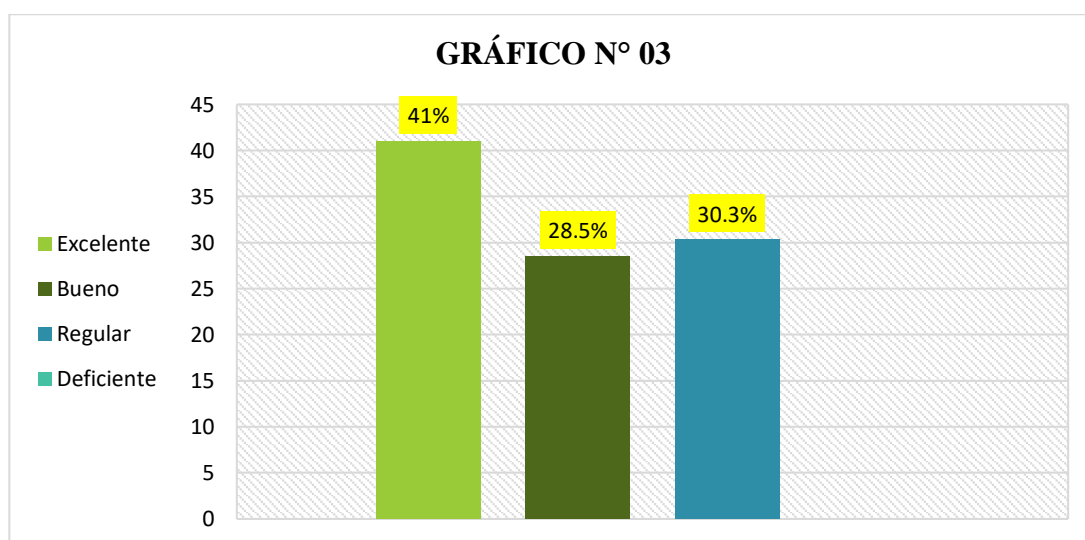

**Fuente:** tabla N° 03

**Elaboración propia**

### **Interpretación de resultado.**

Los resultados del trabajo de campo nos ilustran que:

- ✓ De 56 estudiantes, de 23 de ellos (41 %) Coherencia: Sigue un orden lógico, llegando a un nivel excelente.
- ✓ De 56 estudiantes, de 16 de ellos (28,5 %) Coherencia: Sigue un orden lógico, llegando a un nivel bueno.
- ✓ De 56 estudiantes, de 17 de ellos (30,3 %) Coherencia: Sigue un orden lógico, llegando a un nivel regular.

<b>CUADRO N° 04</b>			
<b>INDICADOR N° 04</b>	<b>VALOR CUALITATIVO</b>	<b>Fi</b>	<b>%</b>
<b>Resultado del indicador:</b> <b>Cohesión: Conexión correcta de las palabras, dentro de las frases y oraciones</b>	<b>Excelente</b>	<b>22</b>	<b>39,2</b>
	<b>Bueno</b>	<b>18</b>	<b>32,1</b>
	<b>Regular</b>	<b>16</b>	<b>28,5</b>
	<b>Deficiente</b>		
<b>TOTAL:</b>		<b>56</b>	<b>100</b>

**Fuente:** resultados del indicador N° 04

**Elaboración propia**

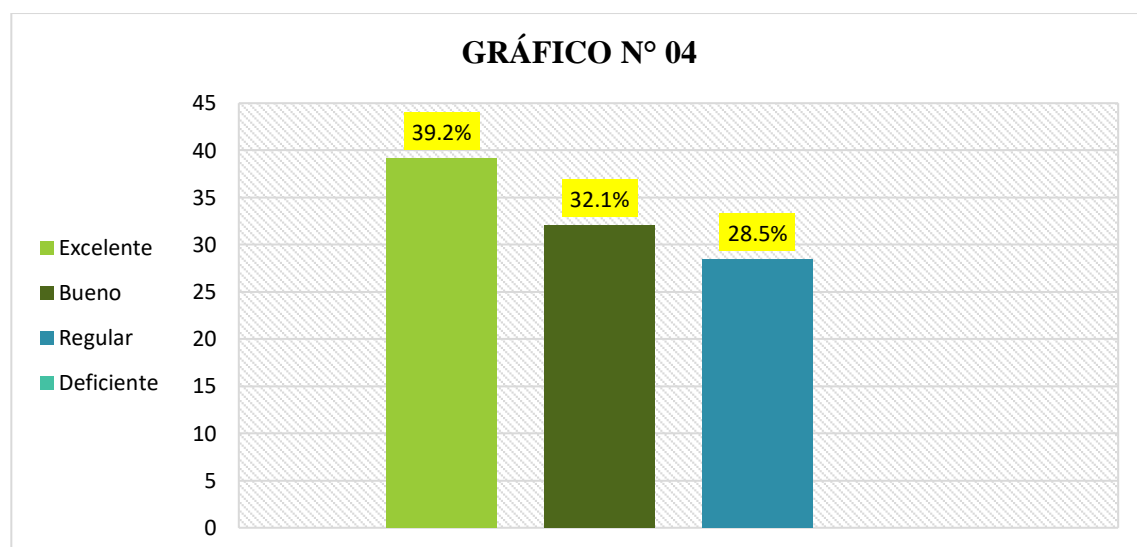

**Fuente:** tabla N° 04

**Elaboración propia**

### **Interpretación de resultado.**

Los resultados del trabajo de campo nos ilustran que:

- ✓ De 56 estudiantes, de 22 de ellos (39,2 %) Cohesión: Conexión correcta de las palabras, dentro de las frases y oraciones, llegando a un nivel excelente.
- ✓ De 56 estudiantes, de 18 de ellos (32,1 %) Cohesión: Conexión correcta de las palabras, dentro de las frases y oraciones, llegando a un nivel bueno.
- ✓ De 56 estudiantes, de 16 de ellos (28,5 %) Cohesión: Conexión correcta de las palabras, dentro de las frases y oraciones, llegando a un nivel regular.

<b>TABLA N° 05</b>			
<b>INDICADOR N° 05</b>	<b>VALOR CUALITATIVO</b>	<b>Fi</b>	<b>%</b>
<b>Resultado del indicador:</b> <b>Claridad: Expresa ideas precisas y objetivas.</b>	<b>Excelente</b>	<b>20</b>	<b>35,7</b>
	<b>Bueno</b>	<b>19</b>	<b>33,9</b>
	<b>Regular</b>	<b>17</b>	<b>30,3</b>
	<b>Deficiente</b>		
<b>TOTAL:</b>		<b>56</b>	<b>100</b>

**Fuente: resultados del indicador N° 05**

**Elaboración propia**

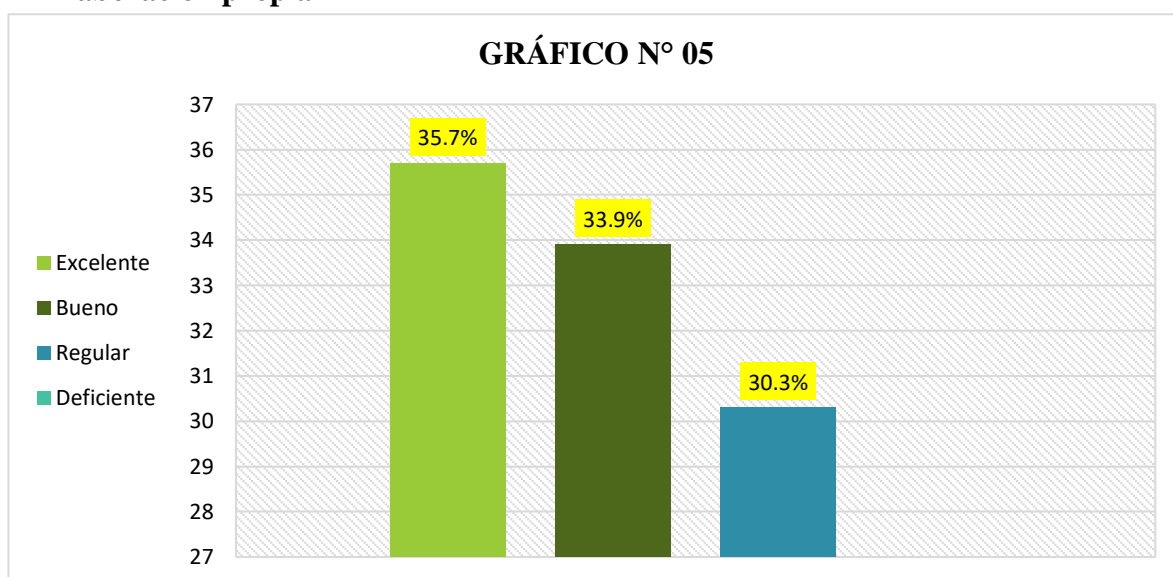

**Fuente: tabla N° 05**

**Elaboración propia**

### **Interpretación de resultado.**

Los resultados del trabajo de campo nos ilustran que:

- ✓ De 56 estudiantes, de 20 de ellos (35,7 %) Claridad: Expresa ideas precisas y objetivas, llegando a un nivel excelente.
- ✓ De 56 estudiantes, de 19 de ellos (33,9 %) Claridad: Expresa ideas precisas y objetivas, llegando a un nivel bueno.
- ✓ De 56 estudiantes, de 17 de ellos (30,3 %) Claridad: Expresa ideas precisas y objetivas, llegando a un nivel regular.

<b>TABLA N° 06</b>			
<b>INDICADOR N° 06</b>	<b>VALOR CUALITATIVO</b>	<b>Fi</b>	<b>%</b>
<b>Resultado del indicador:</b> <b>Vocabulario: Preciso y conforme al tema.</b>	<b>Excelente</b>	<b>17</b>	<b>30,3</b>
	<b>Bueno</b>	<b>22</b>	<b>39,2</b>
	<b>Regular</b>	<b>17</b>	<b>30,3</b>
	<b>Deficiente</b>		
<b>TOTAL:</b>		<b>56</b>	<b>100</b>

**Fuente:** resultados del indicador N° 06

**Elaboración propia**

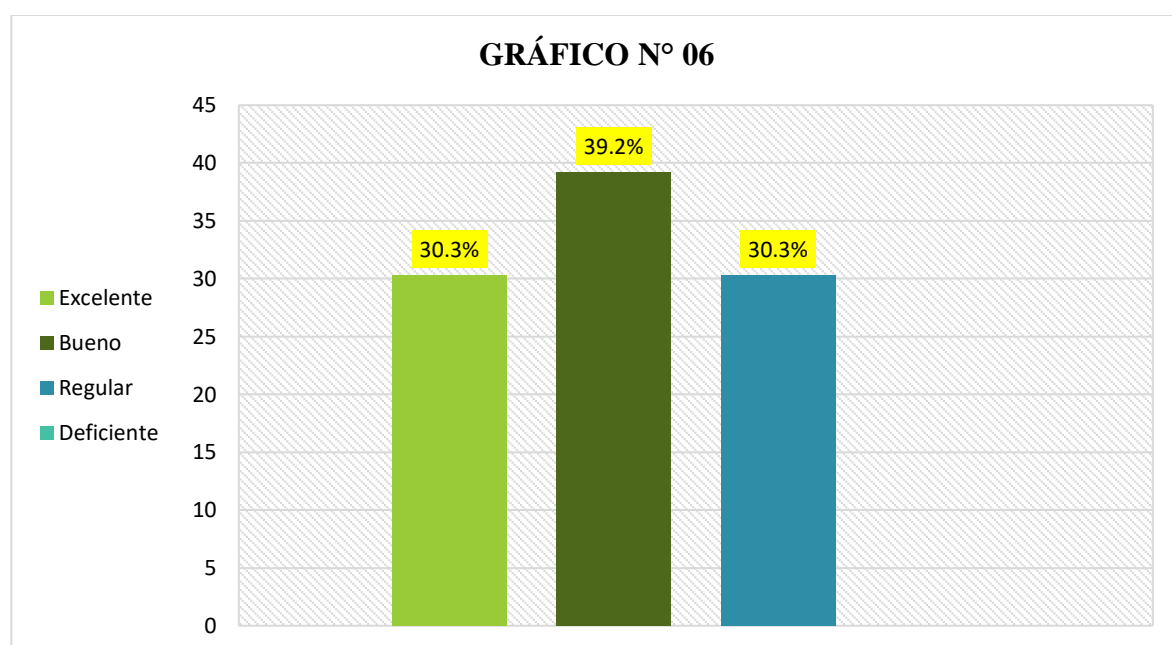

**Fuente:** tabla N° 06

**Elaboración propia**

### **Interpretación de resultado.**

Los resultados del trabajo de campo nos ilustran que:

- ✓ De 56 estudiantes, de 17 de ellos (30,3 %) Vocabulario: Preciso y conforme al tema, llegando a un nivel excelente.
- ✓ De 56 estudiantes, de 22 de ellos (39,2 %) Vocabulario: Preciso y conforme al tema, llegando a un nivel bueno.
- ✓ De 56 estudiantes, de 17 de ellos (30,3 %) Vocabulario: Preciso y conforme al tema, llegando a un nivel regular.

<b>TABLA N° 07</b>			
<b>INDICADOR N° 07</b>	<b>VALOR CUALITATIVO</b>	<b>Fi</b>	<b>%</b>
<b>Resultado del indicador:</b> <b>Discurso: Lo organiza como corresponde al contexto de comunicación.</b>	<b>Excelente</b>	<b>23</b>	<b>41</b>
	<b>Bueno</b>	<b>17</b>	<b>30,3</b>
	<b>Regular</b>	<b>16</b>	<b>28,5</b>
	<b>Deficiente</b>		
<b>TOTAL:</b>		<b>56</b>	<b>100</b>

**Fuente: resultados del indicador N° 07**

**Elaboración propia**

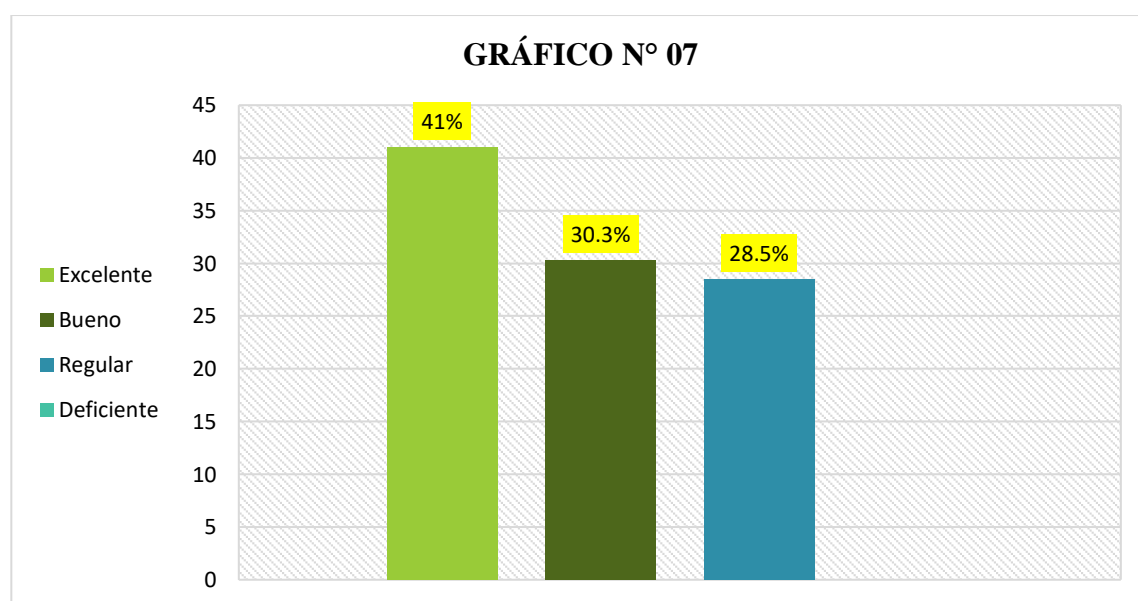

**Fuente: tabla N° 07**

**Elaboración propia**

### **Interpretación de resultado.**

Los resultados del trabajo de campo nos ilustran que:

- ✓ De 56 estudiantes, de 23 de ellos (41 %) Discurso: Lo organiza como corresponde al contexto de comunicación, llegando a un nivel excelente.
- ✓ De 56 estudiantes, de 17 de ellos (30,3 %) Discurso: Lo organiza como corresponde al contexto de comunicación, llegando a un nivel bueno.
- ✓ De 56 estudiantes, de 16 de ellos (28,5 %) Discurso: Lo organiza como corresponde al contexto de comunicación, llegando a un nivel regular.

<b>RESULTADO</b>	
<b>VARIABLES</b>	<b>LOS HÁBITOS DE ESTUDIO Y RENDIMIENTO ESCOLAR</b>
<b>RESULTADO DEL GRADO DE</b>	<b>DE LOS INDICADORES DE LA DIMENSIÓN HABITOS DE ESTUDIO PARA LEER DIVERSOS TIPOS DE TEXTOS CON LOS INDICADORES DE LA DIMENSIÓN CAPACIDAD DE LEER DIVERSOS TIPOS DE TEXTOS</b>

<b>TABLA N° 08</b>			
<b>INDICADOR N° 08</b>	<b>VALOR CUALITATIVO</b>	<b>Fi</b>	<b>%</b>
<b>Resultado del indicador: Postura corporal para comunicarse: Posee un volumen adecuado de voz.</b>	<b>Excelente</b>	<b>20</b>	<b>35,7</b>
	<b>Bueno</b>	<b>19</b>	<b>33,9</b>
	<b>Regular</b>	<b>17</b>	<b>30,3</b>
	<b>Deficiente</b>		
<b>TOTAL:</b>		<b>56</b>	<b>100</b>

**Fuente:** resultados del indicador N° 08

**Elaboración propia**

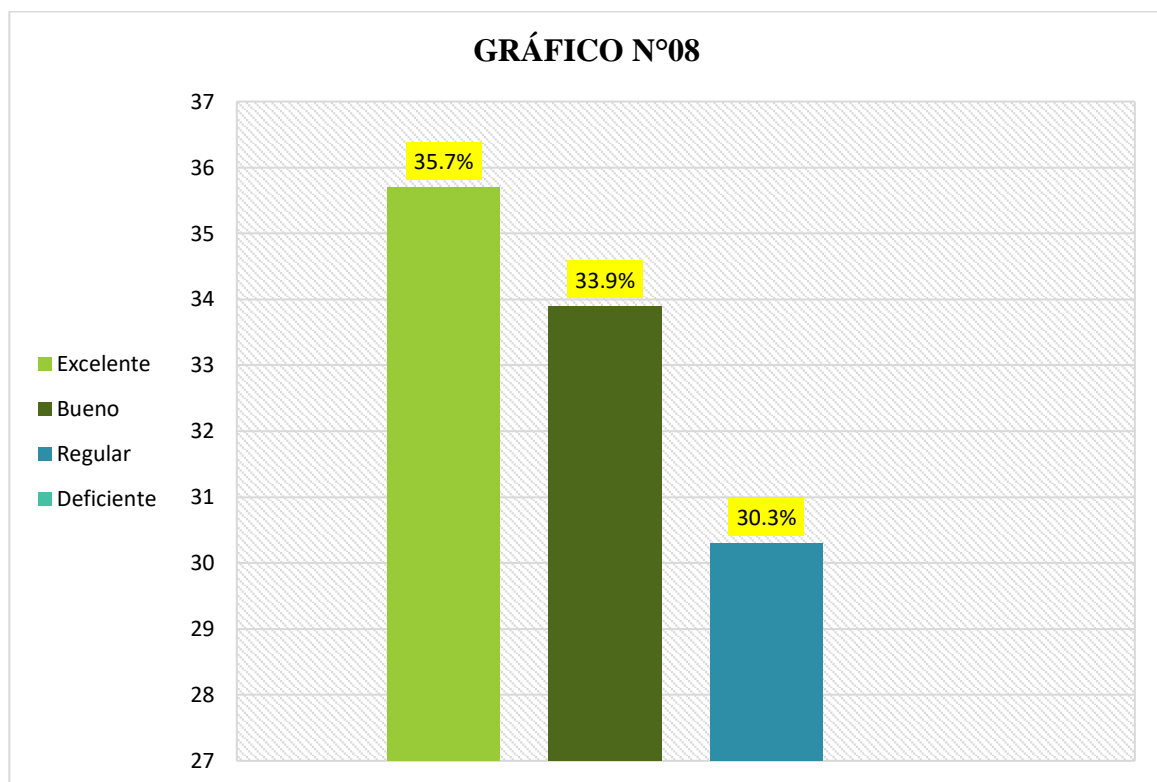

**Fuente: tabla N° 08**

**Elaboración propia**

### **Interpretación de resultado.**

Los resultados del trabajo de campo nos ilustran que:

- ✓ De 56 estudiantes, de 23 de ellos (41 %) Discurso: Lo organiza como corresponde al contexto de comunicación, llegando a un nivel excelente.
- ✓ De 56 estudiantes, de 19 de ellos (33,9 %) Postura corporal para comunicarse: Posee un volumen adecuado de voz, llegando a un nivel bueno.
- ✓ De 56 estudiantes, de 17 de ellos (30,3 %) Postura corporal para comunicarse: Posee un volumen adecuado de voz, llegando a un nivel regular.

<b>TABLA N° 09</b>			
<b>INDICADOR N° 09</b>	<b>VALOR CUALITATIVO</b>	<b>Fi</b>	<b>%</b>
<b>Resultado del indicador: Refuerzan el mensaje verbal: Muestra ritmo de voz comprensible.</b>	<b>Excelente</b>	<b>21</b>	<b>37,5</b>
	<b>Bueno</b>	<b>18</b>	<b>32,1</b>
	<b>Regular</b>	<b>17</b>	<b>30,3</b>
	<b>Deficiente</b>		
<b>TOTAL:</b>		<b>56</b>	<b>100</b>

**Fuente:** resultados del indicador N° 09

**Elaboración propia**

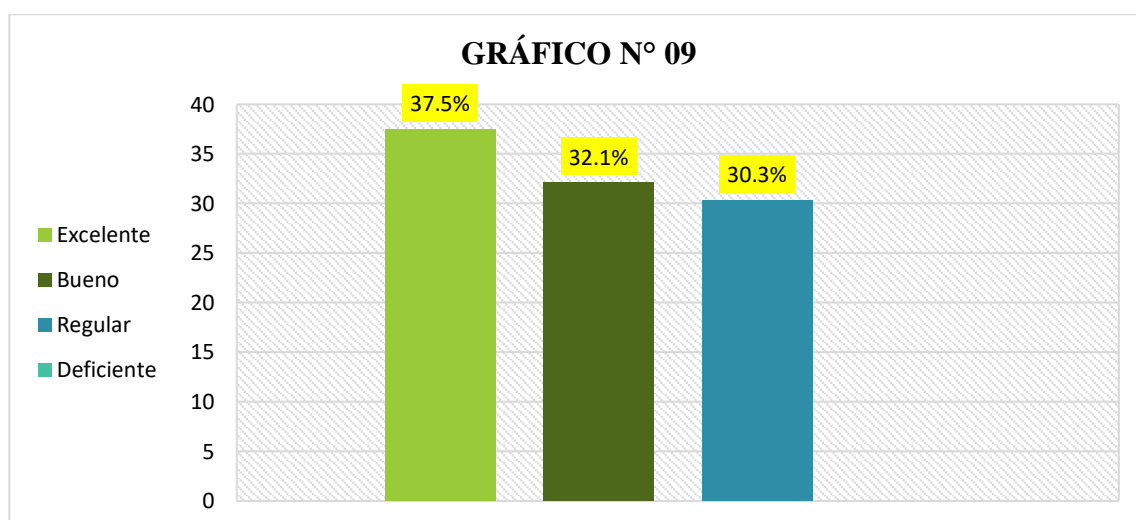

**Fuente:** tabla N° 09

**Elaboración propia**

### **Interpretación de resultado.**

Los resultados del trabajo de campo nos ilustran que:

- ✓ De 56 estudiantes, de 21 de ellos (37,5 %) Refuerzan el mensaje verbal: Muestra ritmo de voz comprensible, llegando a un nivel excelente.
- ✓ De 56 estudiantes, de 18 de ellos (32,1 %) Refuerzan el mensaje verbal: Muestra ritmo de voz comprensible, llegando a un nivel bueno.
- ✓ De 56 estudiantes, de 17 de ellos (30,3 %) Refuerzan el mensaje verbal: Muestra ritmo de voz comprensible, llegando a un nivel regular.



<b>TABLA N° 10</b>			
<b>INDICADOR N° 10</b>	<b>VALOR CUALITATIVO</b>	<b>Fi</b>	<b>%</b>
<b>Resultado del indicador:</b> <b>Persuasión: Tiene un tono de voz adecuado.</b>	<b>Excelente</b>	<b>23</b>	<b>41</b>
	<b>Bueno</b>	<b>18</b>	<b>32,1</b>
	<b>Regular</b>	<b>15</b>	<b>26,7</b>
	<b>Deficiente</b>		
<b>TOTAL:</b>		<b>56</b>	<b>100</b>

**Fuente: resultados del indicador N° 10**

**Elaboración propia**

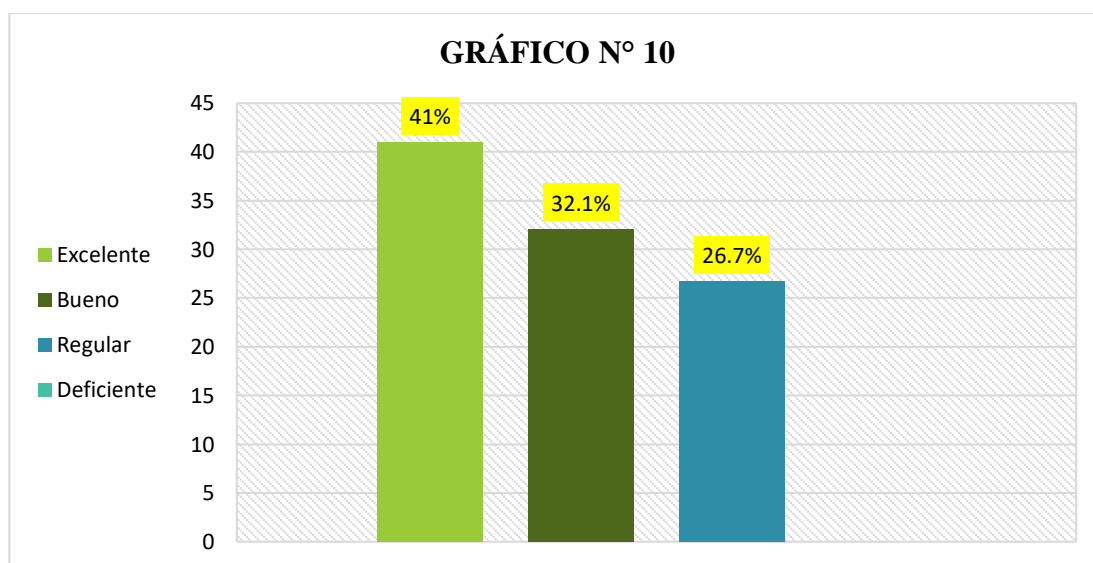

**Fuente: tabla N° 10**

**Elaboración propia**

### **Interpretación de resultado.**

Los resultados del trabajo de campo nos ilustran que:

- ✓ De 56 estudiantes, de 23 de ellos (41 %) Persuasión: Tiene un tono de voz adecuado, llegando a un nivel excelente.
- ✓ De 56 estudiantes, de 18 de ellos (32,1 %) Persuasión: Tiene un tono de voz adecuado, llegando a un nivel bueno.
- ✓ De 56 estudiantes, de 15 de ellos (26,7 %) Persuasión: Tiene un tono de voz adecuado, llegando a un nivel regular.

<b>TABLA N° 11</b>			
<b>INDICADOR N° 11</b>	<b>VALOR CUALITATIVO</b>	<b>Fi</b>	<b>%</b>
<b>Resultado del indicador: Propicio a la situación de comunicación.</b>	<b>Excelente</b>	<b>22</b>	<b>39,2</b>
	<b>Bueno</b>	<b>19</b>	<b>33,9</b>
	<b>Regular</b>	<b>15</b>	<b>26,7</b>
	<b>Deficiente</b>		
<b>TOTAL:</b>		<b>56</b>	<b>100</b>

**Fuente: resultados del indicador N° 11**

**Elaboración propia**

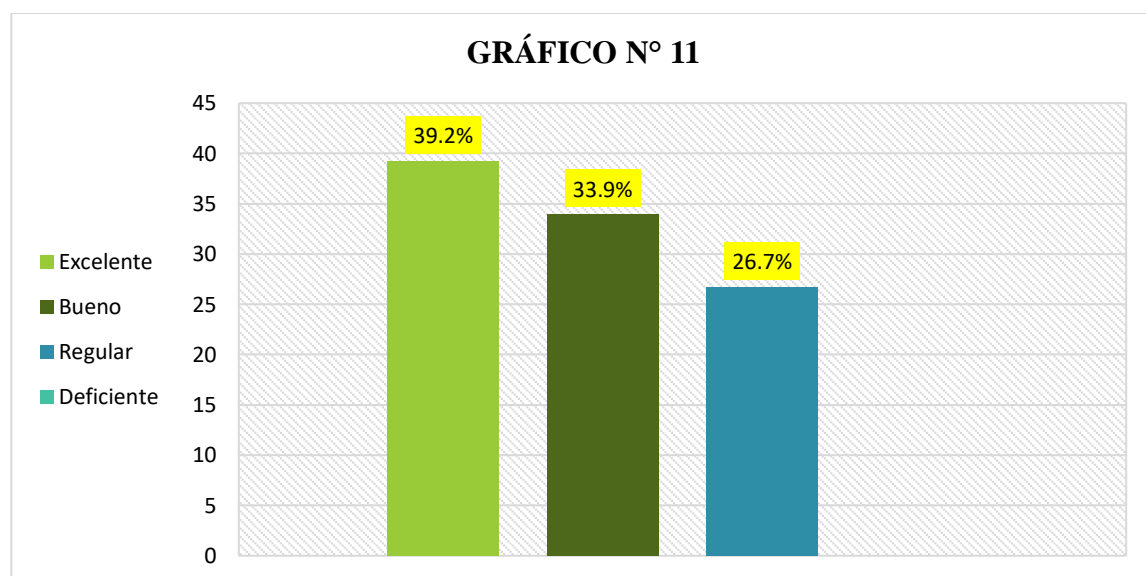

**Fuente: tabla N° 11**

**Elaboración propia**

### **Interpretación de resultado.**

Los resultados del trabajo de campo nos ilustran que:

- ✓ De 56 estudiantes, de 22 de ellos (39,2 %) Propicio a la situación de comunicación, llegando a un nivel excelente.
- ✓ De 56 estudiantes, de 19 de ellos (33,9 %) Propicio a la situación de comunicación, llegando a un nivel bueno.
- ✓ De 56 estudiantes, de 15 de ellos (26,7 %) Propicio a la situación de comunicación, llegando a un nivel regular.

<b>TABLA N° 12</b>			
<b>INDICADOR N° 12</b>	<b>VALOR CUALITATIVO</b>	<b>Fi</b>	<b>%</b>
<b>Resultado del indicador: Ritmo de voz: Habla con una velocidad adecuada.</b>	<b>Excelente</b>	<b>22</b>	<b>39,2</b>
	<b>Bueno</b>	<b>18</b>	<b>32,1</b>
	<b>Regular</b>	<b>16</b>	<b>28,5</b>
	<b>Deficiente</b>		
<b>TOTAL:</b>		<b>56</b>	<b>100</b>

**Fuente:** resultados del indicador N°12

**Elaboración propia**

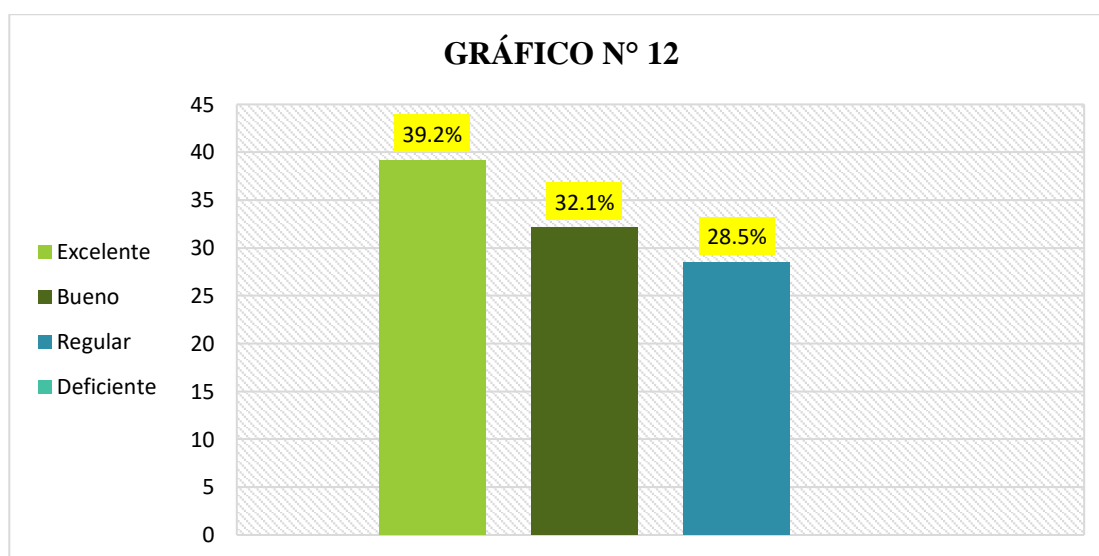

**Fuente:** tabla N° 12.

**Elaboración propia**

### **Interpretación de resultado.**

Los resultados del trabajo de campo nos ilustran que:

- ✓ De 56 estudiantes, de 22 de ellos (39,2 %) Ritmo de voz: Habla con una velocidad adecuada, llegando a un nivel excelente.
- ✓ De 56 estudiantes, de 18 de ellos (32,1 %) Ritmo de voz: Habla con una velocidad adecuada, llegando a un nivel bueno.
- ✓ De 56 estudiantes, de 16 de ellos (28,5 Ritmo de voz: Habla con una velocidad adecuada, llegando a un nivel regular.

<b>TABLA N° 13</b>			
<b>INDICADOR N° 13</b>	<b>VALOR CUALITATIVO</b>	<b>Fi</b>	<b>%</b>
<b>Resultado del indicador:</b> <b>Tono de voz: Facilita la comprensión de los mensajes.</b>	<b>Excelente</b>	<b>20</b>	<b>35,7</b>
	<b>Bueno</b>	<b>20</b>	<b>35,7</b>
	<b>Regular</b>	<b>16</b>	<b>28,5</b>
	<b>Deficiente</b>		
<b>TOTAL:</b>		<b>56</b>	<b>100</b>

**Fuente:** resultados del indicador N° 13

**Elaboración propia**

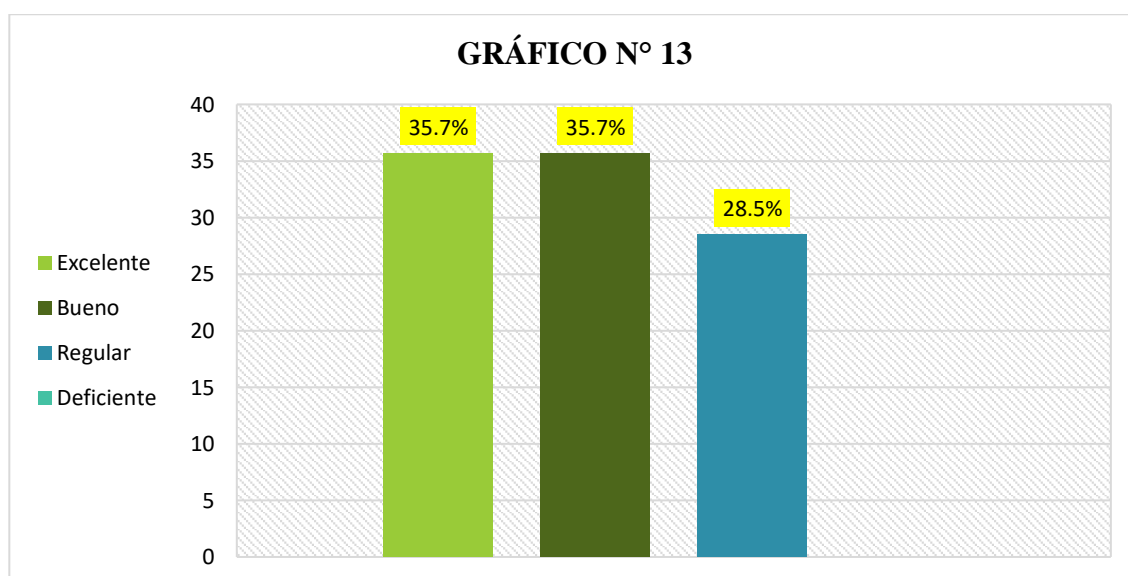

**Fuente:** tabla N° 13.

**Elaboración propia**

#### **Interpretación de resultado.**

Los resultados del trabajo de campo nos ilustran que:

- ✓ De 56 estudiantes, de 20 de ellos (35,7 %) Tono de voz: Facilita la comprensión de los mensajes, llegando a un nivel excelente.
- ✓ De 56 estudiantes, de 20 de ellos (35,7 %) Tono de voz: Facilita la comprensión de los mensajes, llegando a un nivel bueno.
- ✓ De 56 estudiantes, de 16 de ellos (28,5 %) Tono de voz: Facilita la comprensión de los mensajes, llegando a un nivel regular.

<b>TABLA N° 14</b>			
<b>INDICADOR N° 14</b>	<b>VALOR CUALITATIVO</b>	<b>Fi</b>	<b>%</b>
<b>Resultado del indicador:</b> <b>Fluidez: Espontánea, natural y continua</b>	<b>Excelente</b>	<b>22</b>	<b>39,2</b>
	<b>Bueno</b>	<b>19</b>	<b>33,9</b>
	<b>Regular</b>	<b>15</b>	<b>26,7</b>
	<b>Deficiente</b>		
<b>TOTAL:</b>		<b>56</b>	<b>100</b>

**Fuente: resultados del indicador N° 14**

**Elaboración propia**

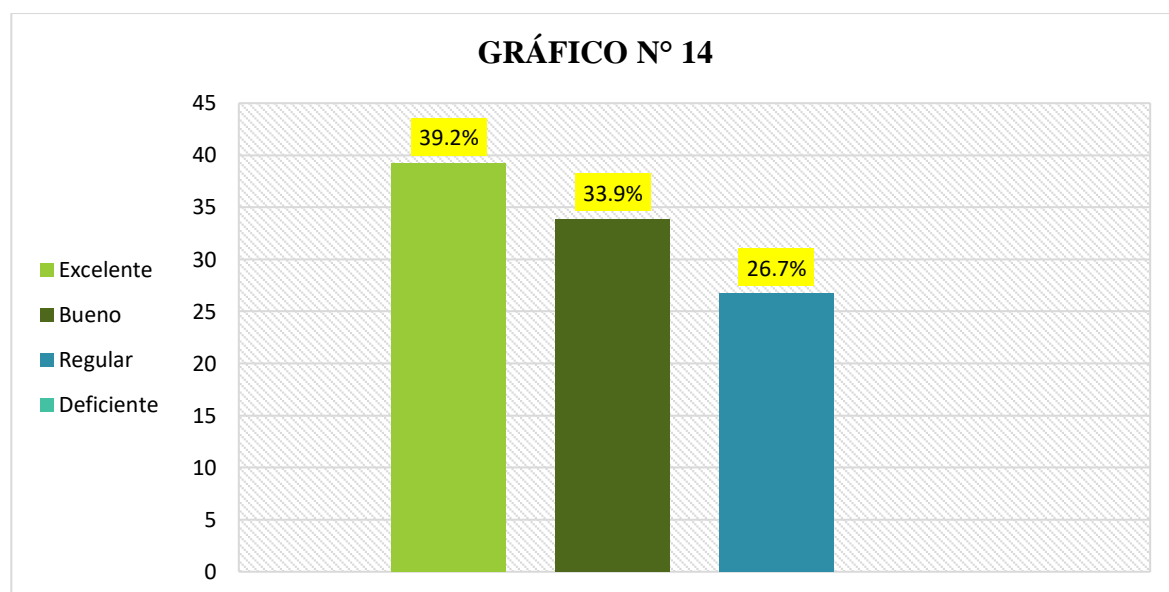

**Fuente: tabla N° 14**

**Elaboración propia**

### **Interpretación de resultado.**

Los resultados del trabajo de campo nos ilustran que:

- ✓ De 56 estudiantes, de 22 de ellos (39,2 %) Fluidez: Espontánea, natural y continua, llegando a un nivel excelente.
- ✓ De 56 estudiantes, de 19 de ellos (33,9 %) Fluidez: Espontánea, natural y continua, llegando a un nivel bueno.
- ✓ De 56 estudiantes, de 15 de ellos (26,7 %) Fluidez: Espontánea, natural y continua, llegando a un nivel regular.

<b>RESULTADO</b>	
<b>VARIABLE</b>	<b>LOS HÁBITOS DE ESTUDIO Y RENDIMIENTO ESCOLAR</b>
<b>RESULTADO DEL GRADO DE</b>	<b>RELACIÓN DE LOS INDICADORES DE LA DIMENSIÓN HÁBITOS DE ESTUDIO PARA ESCRIBIR DIVERSOS TIPOS DE TEXTOS CON LOS INDICADORES DE LA DIMENSIÓN CAPACIDAD DE ESCRIBIR DIVERSOS TIPOS DE TEXTOS</b>

<b>TABLA N° 15</b>			
<b>INDICADOR N° 15</b>	<b>VALOR CUALITATIVO</b>	<b>Fi</b>	<b>%</b>
<b>Resultado del indicador:</b> Muestra un buen vocabulario escrito, que le permite hacer descripciones claras y expresar.	<b>Excelente</b>	<b>23</b>	<b>41</b>
	<b>Bueno</b>	<b>18</b>	<b>32,1</b>
	<b>Regular</b>	<b>15</b>	<b>26,7</b>
	<b>Deficiente</b>		
<b>TOTAL:</b>		<b>56</b>	<b>100</b>

**Fuente: resultados del indicador N° 15**

**Elaboración propia**

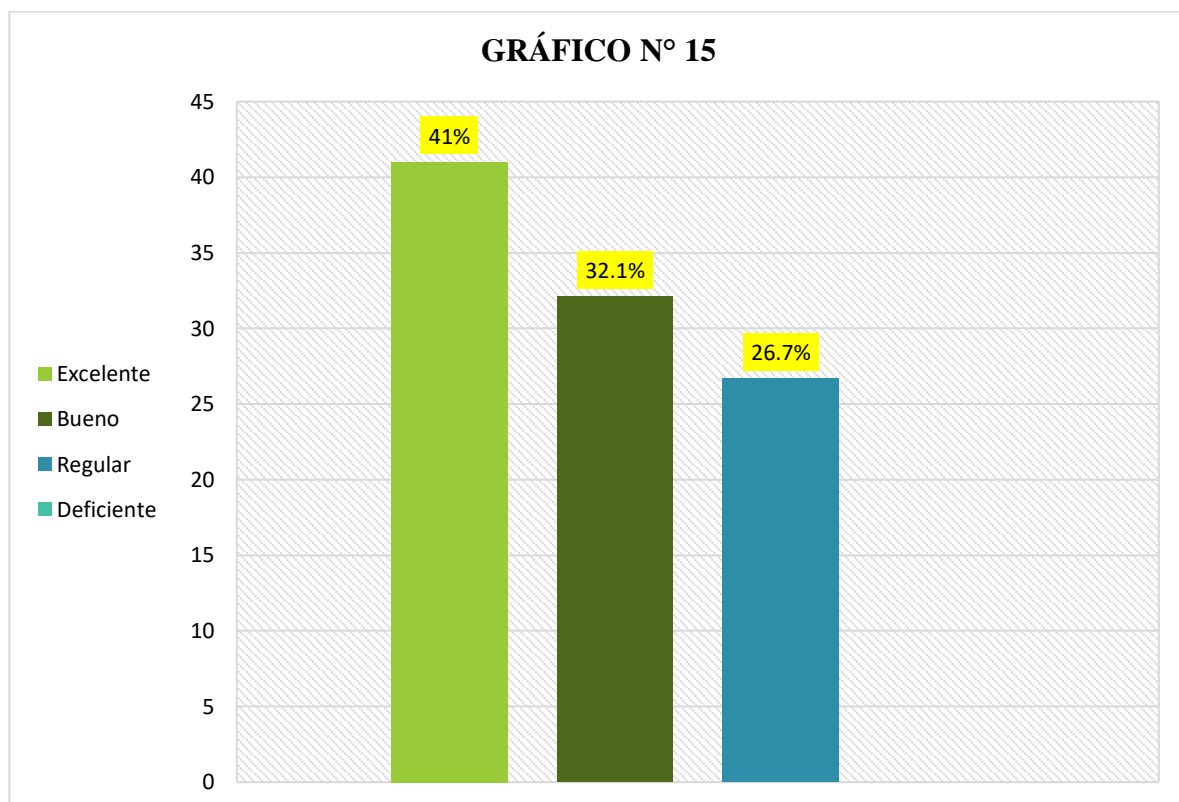

**Fuente:** tabla N° 15

**Elaboración propia**

### **Interpretación de resultado.**

Los resultados del trabajo de campo nos ilustran que:

- ✓ De 56 estudiantes, de 23 de ellos (41 %) Muestra un buen vocabulario escrito, que le permite hacer descripciones claras y expresar, llegando a un nivel excelente.
- ✓ De 56 estudiantes, de 18 de ellos (32,1 %) Muestra un buen vocabulario escrito, que le permite hacer descripciones claras y expresar, llegando a un nivel bueno.
- ✓ De 56 estudiantes, de 15 de ellos (26,7 %) Muestra un buen vocabulario escrito, que le permite hacer descripciones claras y expresar, llegando a un nivel regular.

<b>TABLA N° 16</b>			
<b>INDICADOR N° 16</b>	<b>VALOR CUALITATIVO</b>	<b>Fi</b>	<b>%</b>
<b>Resultado del indicador:</b> Puede cometer algún error al seleccionar las palabras escritas.	<b>Excelente</b>	<b>22</b>	<b>39,2</b>
	<b>Bueno</b>	<b>17</b>	<b>30,3</b>
	<b>Regular</b>	<b>17</b>	<b>30,3</b>
	<b>Deficiente</b>		
<b>TOTAL:</b>		<b>56</b>	<b>100</b>

**Fuente: resultados del indicador N° 16**

**Elaboración propia**

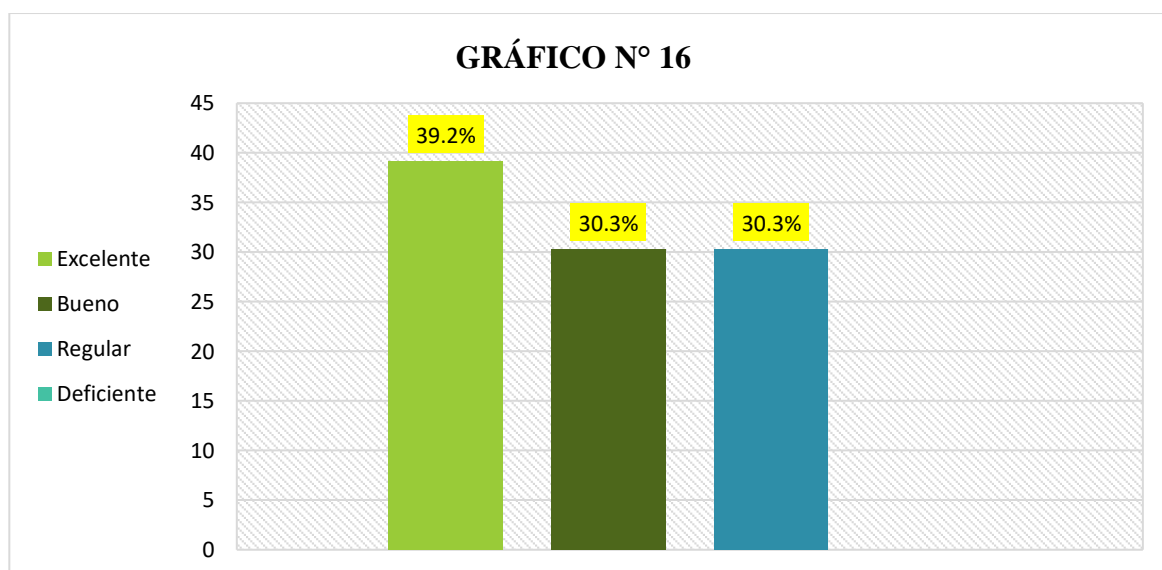

**Fuente: tabla N° 16**

**Elaboración propia**

### **Interpretación de resultado.**

Los resultados del trabajo de campo nos ilustran que:

- ✓ De 56 estudiantes, de 22 de ellos (39,2 %) Puede cometer algún error al seleccionar las palabras escritas, llegando a un nivel excelente.
- ✓ De 56 estudiantes, de 17 de ellos (30,3 %) Puede cometer algún error al seleccionar las palabras escritas, llegando a un nivel bueno.
- ✓ De 56 estudiantes, de 17 de ellos (30,3 %) Puede cometer algún error al seleccionar las palabras escritas, llegando a un nivel regular.



<b>TABLA N° 17</b>			
<b>INDICADOR N° 17</b>	<b>VALOR CUALITATIVO</b>	<b>Fi</b>	<b>%</b>
<b>Resultado del indicador:</b> Su vocabulario escrito es suficiente para poder desenvolverse en la entrevista.	<b>Excelente</b>	<b>20</b>	<b>35,7</b>
	<b>Bueno</b>	<b>19</b>	<b>33,9</b>
	<b>Regular</b>	<b>17</b>	<b>30,3</b>
	<b>Deficiente</b>		
<b>TOTAL:</b>		<b>56</b>	<b>100</b>

**Fuente: resultados del indicador N° 17.**

**Elaboración propia**

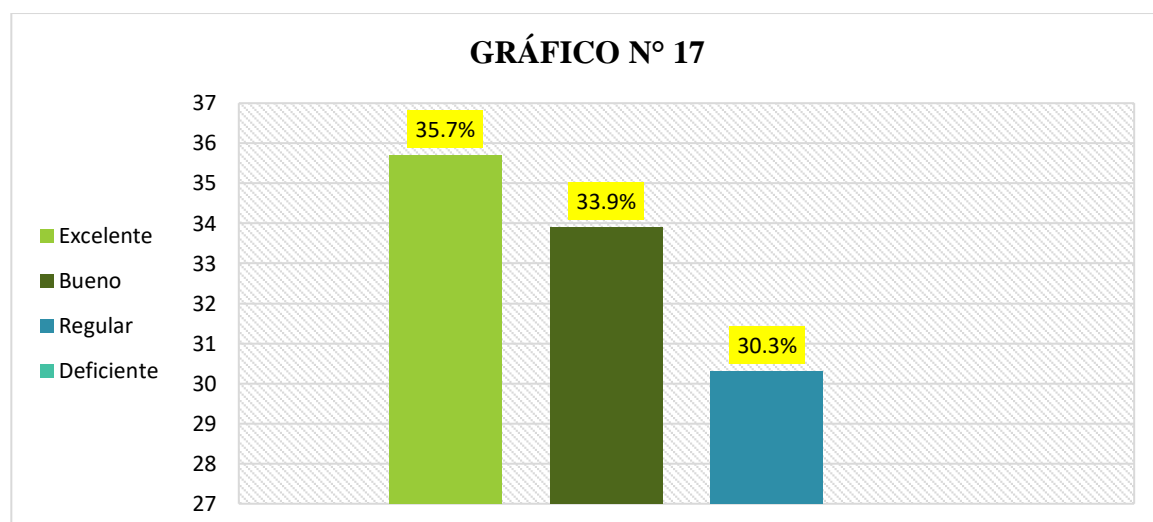

**Fuente: tabla N°17.**

**Elaboración propia**

### **Interpretación de resultado.**

Los resultados del trabajo de campo nos ilustran que:

- ✓ De 56 estudiantes, de 20 de ellos (35,7 %) Su vocabulario escrito es suficiente para poder desenvolverse en la entrevista, llegando a un nivel excelente.
- ✓ De 56 estudiantes, de 19 de ellos (33,9 %) Su vocabulario escrito es suficiente para poder desenvolverse en la entrevista, llegando a un nivel bueno.
- ✓ De 56 estudiantes, de 17 de ellos (30,3 %) Su vocabulario escrito es suficiente para poder desenvolverse en la entrevista, llegando a un nivel regular.

<b>TABLA N° 18</b>			
<b>INDICADOR N° 18</b>	<b>VALOR CUALITATIVO</b>	<b>Fi</b>	<b>%</b>
<b>Resultado del indicador:</b> Su vocabulario escrito le permite hacer descripciones y escribir de forma clara.	<b>Excelente</b>	<b>23</b>	<b>41</b>
	<b>Bueno</b>	<b>18</b>	<b>32,1</b>
	<b>Regular</b>	<b>15</b>	<b>26,7</b>
	<b>Deficiente</b>		
<b>TOTAL:</b>		<b>56</b>	<b>100</b>

**Fuente: resultados del indicador N° 18**

**Elaboración propia**

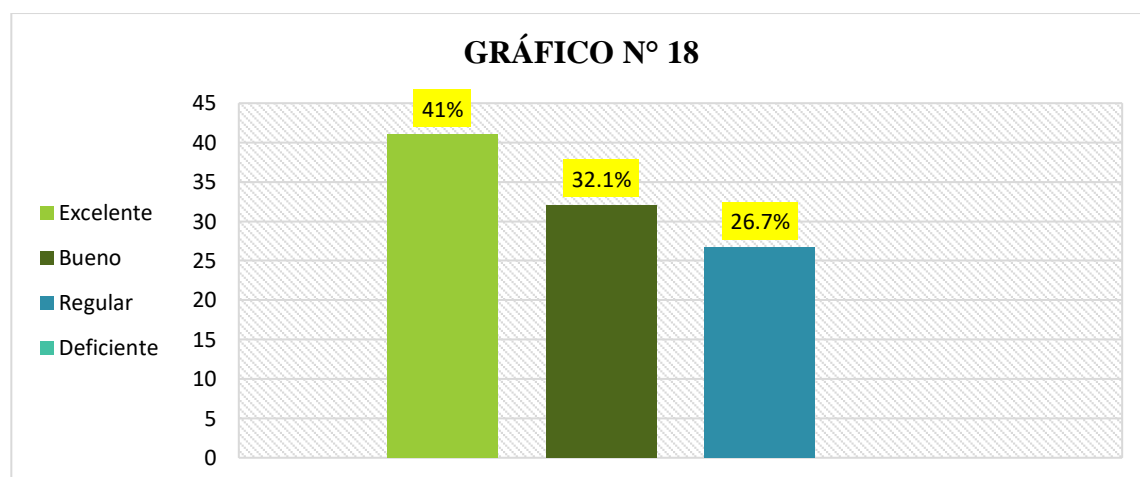

**Fuente: tabla N° 18.**

**Elaboración propia**

### **Interpretación de resultado.**

Los resultados del trabajo de campo nos ilustran que:

- ✓ De 56 estudiantes, de 23 de ellos (41%) Su vocabulario escrito le permite hacer descripciones y escribir de forma clara, llegando a un nivel excelente.
- ✓ De 56 estudiantes, de 18 de ellos (32,1 %) Su vocabulario escrito le permite hacer descripciones y escribir de forma clara, llegando a un nivel bueno.
- ✓ De 56 estudiantes, de 15 de ellos (26,7 %) Su vocabulario escrito le permite hacer descripciones y escribir de forma clara, llegando a un nivel regular.

<b>TABLA N° 19</b>			
<b>INDICADOR N° 19</b>	<b>VALOR CUALITATIVO</b>	<b>Fi</b>	<b>%</b>
<b>Resultado del indicador:</b> Necesita buscar las palabras y comete menos errores.	<b>Excelente</b>	<b>19</b>	33,9
	<b>Bueno</b>	<b>19</b>	33,9
	<b>Regular</b>	<b>18</b>	32,1
	<b>Deficiente</b>		
<b>TOTAL:</b>		<b>56</b>	<b>100</b>

**Fuente:** resultados del indicador N° 19

**Elaboración propia**

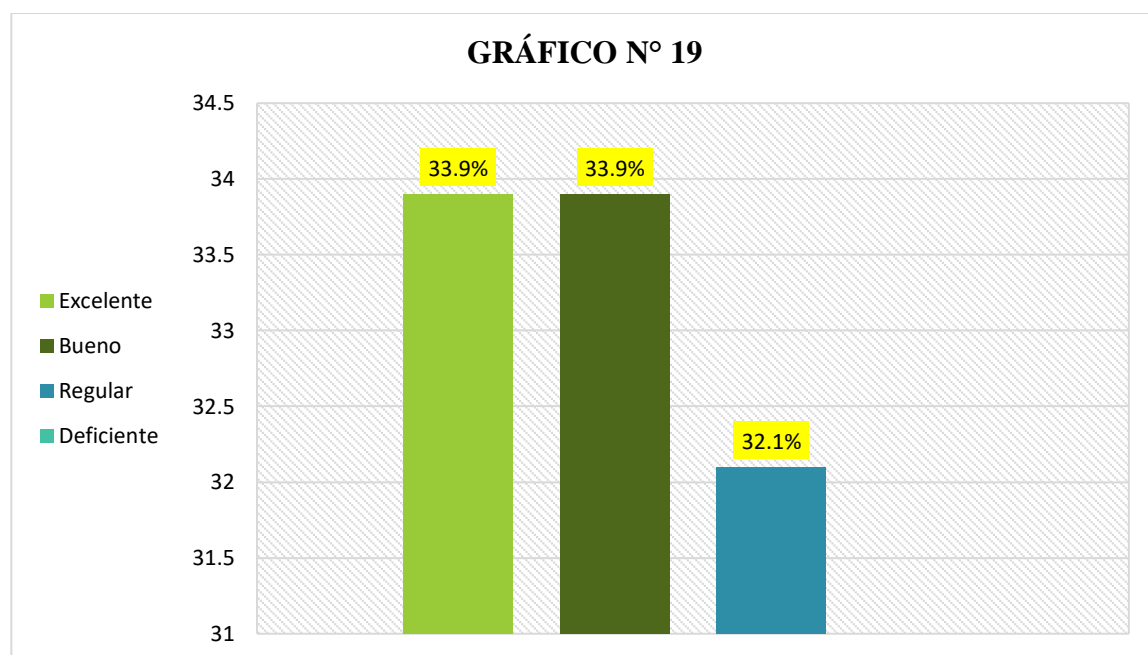

**Fuente:** tabla N° 19

**Elaboración propia**

### **Interpretación de resultado.**

Los resultados del trabajo de campo nos ilustran que:

- ✓ De 56 estudiantes, de 19 de ellos (33,9 %) Necesita buscar las palabras y comete menos errores, llegando a un nivel excelente.
- ✓ De 56 estudiantes, de 19 de ellos (33,9 %) Necesita buscar las palabras y comete menos errores, llegando a un nivel bueno.
- ✓ De 56 estudiantes, de 18 de ellos (32,1 %) Necesita buscar las palabras y comete menos errores, llegando a un nivel regular.

<b>BLA N° 20</b>			
<b>INDICADOR N° 20</b>	<b>VALOR CUALITATIVO</b>	<b>Fi</b>	<b>%</b>
<b>Resultado del indicador:</b> Su vocabulario escrito es adecuado y le permite transmitir la información requerida.	<b>Excelente</b>	<b>22</b>	<b>39,2</b>
	<b>Bueno</b>	<b>18</b>	<b>32,1</b>
	<b>Regular</b>	<b>16</b>	<b>28,5</b>
	<b>Deficiente</b>		
<b>TOTAL:</b>		<b>56</b>	<b>100</b>

**Fuente: resultados del indicador N° 20**

**Elaboración propia**

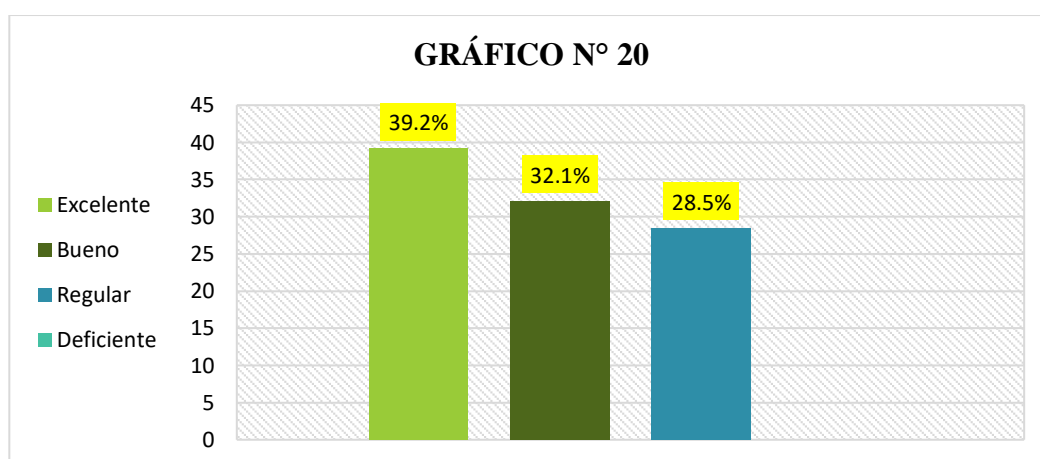

**Fuente: tabla N° 20.**

**Elaboración propia**

### **Interpretación de resultado.**

Los resultados del trabajo de campo nos ilustran que:

- ✓ De 56 estudiantes, de 22 de ellos (39,2 %) Su vocabulario escrito es adecuado y le permite transmitir la información requerida, llegando a un nivel excelente.
- ✓ De 56 estudiantes, de 18 de ellos (32,1 %) Su vocabulario escrito es adecuado y le permite transmitir la información requerida, llegando a un nivel bueno.
- ✓ De 56 estudiantes, de 16 de ellos (28,5 %) Su vocabulario escrito es adecuado y le permite transmitir la información requerida, llegando a un nivel regular.

<b>TABLA N° 21</b>			
<b>INDICADOR N° 21</b>	<b>VALOR CUALITATIVO</b>	<b>Fi</b>	<b>%</b>
<b>Resultado del indicador:</b> Presenta bastantes precisiones y usa alguna que otra palabra que, en ocasiones, pueden afectar a la comunicación.	<b>Excelente</b>	<b>20</b>	<b>35,7</b>
	<b>Bueno</b>	<b>18</b>	<b>32,1</b>
	<b>Regular</b>	<b>18</b>	<b>32,1</b>
	<b>Deficiente</b>		
<b>TOTAL:</b>		<b>56</b>	<b>100</b>

**Fuente: resultados del indicador N° 21**

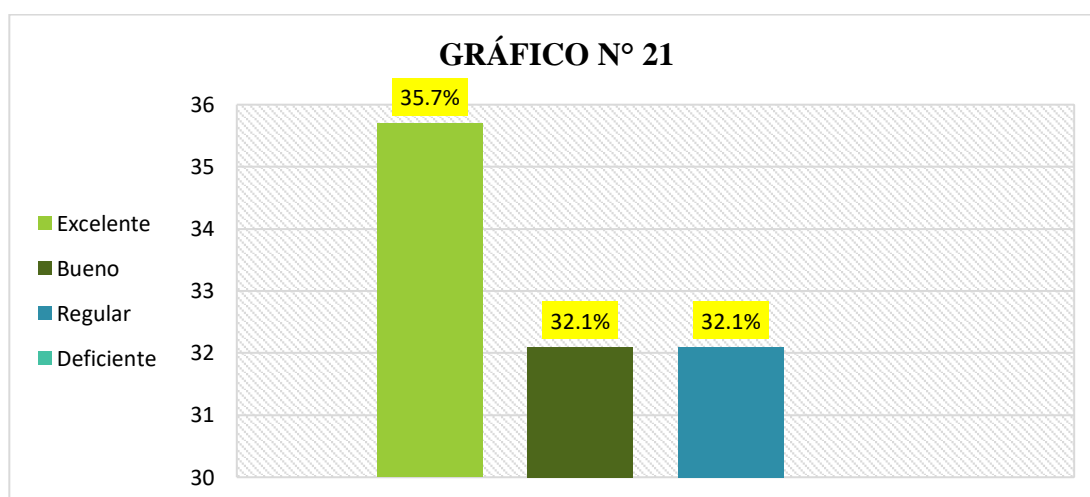

**Fuente: tabla N° 21**

**Elaboración propia**

### **Interpretación de resultado.**

Los resultados del trabajo de campo nos ilustran que:

- ✓ De 56 estudiantes, de 20 de ellos (35,7) Presenta bastantes precisiones y usa alguna que otra palabra que, en ocasiones, pueden afectar a la comunicación, llegando a un nivel excelente.
- ✓ De 56 estudiantes, de 18 de ellos (32,1 %) Presenta bastantes precisiones y usa alguna que otra palabra que, en ocasiones, pueden afectar a la comunicación, llegando a un nivel bueno.
  - ✓ De 56 estudiantes, de 18 de ellos (32,1 %) Presenta bastantes precisiones y usa alguna que otra palabra que, en ocasiones, pueden afectar a la comunicación, llegando a un nivel regular.

## 5.2 Análisis inferencial y/o contrastación de hipótesis

Planteamos la hipótesis mediante el siguiente enunciado:

*Existe una relación significativa de los hábitos de estudio con el rendimiento escolar del Área Comunicación, en alumnos de la Institución Educativa Mariano Dámaso Beraún, Amarilis – Huánuco – 2019.*

Para contrastar la hipótesis general en base a la prueba de hipótesis recurriremos a la técnica de ÍNDICE DE CORRELACIÓN, propuesta por el Dr. Córdova, la misma que se administra de la siguiente manera:

**RELACIÓN PERFECTA:** Establece el grado de relación significativa de los hábitos de estudio con la mejora del rendimiento escolar del Área Comunicación, si el resultado llega a ( $r = 1$ ) entonces estamos hablando de existe correlación perfecta.

**RELACIÓN NULA:** Establece el grado de relación significativa de los hábitos de estudio con la mejora del rendimiento escolar del Área Comunicación, si el resultado es ( $r = 0$ ) entonces NO existe correlación ENTRE AMBAS VARIABLES.

Como consecuencia del trabajo de campo se obtuvo los siguientes resultados:

**TABLA N° 22**

<b>RESULTADO DEL GRADO DE RELACIÓN DE LOS INDICADORES DE LA DIMENSIÓN HáBITOS DE ESTUDIO PARA LA COMUNICACIÓN ORAL CON LOS INDICADORES DE LA CAPACIDAD COMUNICACIÓN ORAL</b>								
<b>INDICADORES</b>								
	<b>01</b>	<b>02</b>	<b>03</b>	<b>04</b>	<b>05</b>	<b>06</b>	<b>07</b>	<b>TOTAL</b>
<b>E</b>	23	22	23	22	20	17	23	21,42
<b>B</b>	18	17	16	18	19	22	17	15,85
<b>R</b>	15	17	17	16	17	17	16	16,42
<b>D</b>	--	--	--	--	--	--	--	--
<b>PROMEDIO</b>								53,69

TABLA N° 23

<b>RESULTADO DEL GRADO DE ELACIÓN DE LOS INDICADORES DE LA DIMENSIÓN HABITOS DE ESTUDIO PARA LEER DIVERSOS TIPOS DE TEXTOS CON LOS INDICADORES DE LA DIMENSIÓN CAPACIDAD DE LEER DIVERSOS TIPOS DE TEXTOS</b>								
<b>INDICADORES</b>								
	<b>08</b>	<b>09</b>	<b>10</b>	<b>11</b>	<b>12</b>	<b>13</b>	<b>14</b>	<b>TOTAL</b>
<b>E</b>	20	21	23	22	22	20	22	<b>21,71</b>
<b>B</b>	19	18	18	19	18	20	19	<b>15,71</b>
<b>R</b>	17	17	17	17	16	16	15	<b>16,42</b>
<b>D</b>	--	--	--	--	--	--	--	<b>--</b>
<b>PROMEDIO</b>								<b>53,23</b>

<b>DETERMINACIÓN DEL GRADO DE RELACIÓN ENTRE LOS RESULTADOS DE LAS TABLAS 22 Y 23</b>		<b>INTERVALO</b>
Primer resultado T:22	53,69	0,46
Segundo resultado T: 23	53,23	

TABLA N° 24

<b>RESULTADO DEL GRADO DE RELACIÓN DE LOS INDICADORES DE LA DIMENSIÓN HÁBITOS DE ESTUDIO PARA ESCRIBIR DIVERSOS TIPOS DE TEXTOS CON LOS INDICADORES DE LA DIMENSIÓN CAPACIDAD DE ESCRIBIR DIVERSOS TIPOS DE TEXTOS</b>								
<b>INDICADORES</b>								
	<b>15</b>	<b>16</b>	<b>17</b>	<b>18</b>	<b>19</b>	<b>20</b>	<b>21</b>	<b>TOTAL</b>
<b>E</b>	23	22	20	23	19	22	20	<b>21,28</b>
<b>B</b>	18	17	19	18	19	18	18	<b>18,14</b>
<b>R</b>	15	17	16	15	18	16	18	<b>16,42</b>
<b>D</b>	--	--	--	--	--	--	--	<b>--</b>
<b>PROMEDIO</b>								<b>53,84</b>

<b>DETERMINACIÓN DEL GRADO DE RELACIÓN ENTRE LOS RESULTADOS DE LAS TABLAS 23 y 24</b>		<b>INTERVALO</b>
<b>Primer resultado T:23</b>	<b>53,69</b>	<b>0,61</b>
<b>Segundo resultado T: 24</b>	<b>53,84</b>	

Para establecer el grado de correlación recurrimos a la técnica de **ÍNDICE DE CORRELACIÓN**, que arroja los siguientes resultados:

**PRIMERO:**

Se tiene la relación de la variable *hábitos de estudio* con la variable *rendimiento escolar del Área de Comunicación*, considerando sus respectivas dimensiones.

En consecuencia, tenemos como resultado el siguiente intervalo:

Del resultado del grado de relación de los indicadores de la dimensión hábitos de estudio para la comunicación oral con los indicadores de la capacidad comunicación oral con el resultado del grado de relación de los indicadores de la dimensión hábitos de estudio para leer diversos tipos de textos con los indicadores de la dimensión capacidad de leer diversos tipos de textos. Se obtuvo el INTERVALO DE 0,46.

**SEGUNDO:**

Resultado del grado de relación de los indicadores de la dimensión hábitos de estudio para leer diversos tipos de textos con los indicadores de la dimensión capacidad de leer diversos tipos de textos con el resultado del grado de relación de los indicadores de la dimensión hábitos de estudio para escribir diversos tipos de textos con los indicadores de la dimensión capacidad de escribir diversos tipos de textos. Se obtuvo el INTERVALO DE 0,61.

**TERCERO:**

Se tiene la técnica de índice de correlación



ÍNDICE DE CORRELACIÓN	INTERPRETACIÓN
$0,00 < r < 0,20$	Existe correlación no significativa + ó -
$0,20 \leq r < 0,40$	Existe correlación baja + ó -
<b><math>0,40 \leq r &lt; 0,80</math></b>	<b>Existe significativa correlación + ó -</b>
<b><math>0,70 \leq r &lt; 1,00</math></b>	<b>Existe alto grado de correlación + ó -</b>
$r = 1$	Existe correlación perfecta + ó -
$r = 0$	No existe correlación

**Fuente: Isaac Córdova Baldeón.**

CUARTO:

Análisis e interpretación:

El índice de correlación muestra que el valor de  $r = 0,46$  y  $0,61$  se ubican entre el intervalo  $0,40 \leq r < 0,80$  y su interpretación señala que existe significativa relación de los hábitos de estudio con el rendimiento escolar del Área Comunicación, en alumnos de las Instituciones Educativas de la Región – Huánuco – 2019.

QUINTO:

En consecuencia, tenemos:

Existe una relación significativa de los hábitos de estudio con el rendimiento escolar del Área Comunicación, en alumnos de la Institución Educativa Mariano Dámaso Beraún, Amarilis – Huánuco – 2019.

Además, se estableció que existe relación significativa de los hábitos de estudio con el rendimiento escolar del área de comunicación en el marco de la comunicación oral, la capacidad de leer diversos tipos de textos y la capacidad de escribir diversos tipos de textos.

### 5.3 Discusión de resultados

El Ministerio de Educación evalúa cada año a alrededor de medio millón de niñas y niños de segundo grado de educación primaria, con el objetivo de monitorear su avance en habilidades como lecto-escritura y en el manejo de conceptos comunicación. El rendimiento en esta prueba es el resultado de un proceso acumulativo de adquisición de conocimientos, que se puede concebir como uno de producción, donde los insumos contemporáneos y pasados se combinan con la dotación genética de un individuo, determinada al momento de la concepción, para producir un resultado. Son varios los factores, insumos, que afectan el rendimiento de los alumnos en la Evaluación Censal

de Estudiantes (ECE). Generalmente estos factores se han agrupado en aquellos asociados a la oferta educativa, como las características del colegio, de los docentes, la infraestructura escolar. (Asencios, 2016, p. 56)

Es indiscutible que la educación peruana en dos áreas fundamentales atraviesa una crisis preocupante, esta área son:

Razonamiento lógico matemático y comprensión lectora, precisamente el trabajo de investigación realizada coincide con lo señalado por Asencios quien con mucha rigurosidad señala que la comunicación sea está escrita u oral tienen dificultades profundas en los estudiantes del nivel primario, de ahí que en aras de la objetividad reconocemos que nuestros estudiantes distan mucho de comprender cabalidad lo que leen.

#### **5.4 Aporte científico de la investigación**

Las variables hábitos de estudio y rendimiento académico de los estudiantes del décimo año de educación general básica del Colegio fiscal técnico Provincia de Bolívar, actúan de forma dependiente, es decir que se establece una influencia en el rendimiento académico, lo que puede comprobarse con la hipótesis propuesta. La puesta en práctica de hábitos de estudio influye en el rendimiento académico de forma positiva, ya que los estudiantes que poseen ciertos hábitos de estudio que benefician su formación educativa y con ello su rendimiento académico.

La contribución fue la mejora del rendimiento escolar de los alumnos de la Institución Educativa Mariano Dámaso Beraún, gracias, al desarrollo de sus hábitos de estudio.

Como producto del trabajo de campo se obtuvo el siguiente resultado:

El índice de influencia comprueba que el índice de  $r = 0,46$  y  $0,61$  se ubican entre el intervalo de  $0,40 \leq r < 0,80$  y su interpretación nos dice que existe una significativa correlación de la aplicación de los hábitos de estudio en la mejora del rendimiento escolar del Área Comunicación, en alumnos de la Institución Educativa Mariano Dámaso Beraún, Amarilis – Huánuco – 2019. Por lo tanto: La aplicación de los hábitos de estudio mejoró significativamente el rendimiento escolar de los niños y niñas.

## CONCLUSIONES

- a) El índice de correlación muestra que el valor de  $r = 0,46$  y  $0,61$  se ubican entre el intervalo  $0,40 \leq r < 0,80$  y su interpretación señala que existe significativa relación de los hábitos de estudio con el rendimiento escolar del Área Comunicación, en alumnos de las Instituciones Educativas de la Región – Huánuco – 2019.
- b) Los resultados del trabajo de campo de los cuadros N° 01 al 07, determinaron que el índice de relación,  $53,69\%$ , los hábitos de estudio con el rendimiento escolar en el marco del desarrollo y mejora de la comunicación oral, es significativa en alumnos del 5° grado de educación primaria de la Institución Educativa Mariano Dámaso Beraún, Amarilis – Huánuco – 2019. Los estudiantes mostraron sustancial mejora al momento de expresarse de manera coherente y mostrando cohesión conectando de manera correcta las palabras dentro de las frases y oraciones.
- c) Los resultados del trabajo de campo de los cuadros N° 08 al 14, comprobaron que el índice de relación,  $53,23\%$  de los hábitos de estudio con el rendimiento escolar en su variante mejora de la capacidad de leer diversos tipos de textos es significativa, en alumnos del 5° grado de educación primaria de la Institución Educativa Mariano Dámaso Beraún, Amarilis – Huánuco – 2019. Los alumnos evidenciaron tener un volumen adecuado de voz, como también mostraron tener ritmo de voz comprensible.
- d) Los resultados del trabajo de campo de los cuadros N° 15 al 21, demostraron que el índice de relación,  $53,84\%$ , de los hábitos de estudio con el rendimiento escolar en su variante: desarrollo de la capacidad de escribir diversos tipos de textos es significativa, en alumnos del 5° grado de educación primaria de la Institución Educativa Mariano Dámaso Beraún, Amarilis – Huánuco – 2019. Los educandos mostraron tener un buen vocabulario al momento de escribir lo que les permitió expresarse de manera clara.

## SUGERENCIAS

### **Se sugiere a los directores:**

Promover y sensibilizar a los docentes para que se capaciten en el uso de los hábitos de estudio con el propósito de mejorar el rendimiento escolar del Área Comunicación.

### **Se recomienda a los docentes:**

Del nivel primario como del nivel secundario deben capacitarse en la metodología del uso pertinente de los hábitos de estudio para desarrollar y mejorar la comunicación oral de los estudiantes.

### **Se sugiere a los docentes de todos los niveles:**

Considerar la necesidad de acudir a los hábitos de estudio con el propósito de mejorar la capacidad de leer diversos tipos de textos en los alumnos.

### **Se recomienda a los directivos y docentes:**

Procurar incluir como parte de la gestión pedagógica el uso de los hábitos de estudio para desarrollar la capacidad de escribir de los alumnos.

## REFERENCIAS

- Albarracín, C. (1972). *Investigación sobre la correlación entre en rendimiento académico y los hábitos de estudio de alumnos de educación secundaria diurna de planteles nacionales de Lima metropolitana*, Tesis inédita para optar el Grado Académico de Doctor en Educación en la Universidad Nacional Mayor de San Marcos, Lima - Perú.
- Álvarez, J.L. (2010). *Causas endógenas y exógenas del rendimiento académico de los estudiantes de matemática, Computación e informática de la facultad de ciencias de la educación de la UNJBG*. Tacna: Ciencia y Desarrollo.
- Anaya, D. (2018). *Hábitos de estudio*. En línea <http://www.slideshare.net/doris/metacognicionestrategias-y-procesos>.
- Barrientos, L. (2011). *Motivación escolar y rendimiento académico en alumnos de cuarto años de secundaria de una Institución Educativa Estatal de Ventanilla*. (tesis de maestría, Universidad San Ignacio de Loyola). Repositorio Institucional: <https://repositorio.usil.edu.pe/server/api/core/bitstreams/f5e35851-7c0c-4dfc-b54e-c1bb636b8342/content>
- Belaunde, I. (1994). *Hábitos de estudio*. Revista de la Facultad de Psicología de la Universidad Femenina del Sagrado Corazón, 2(2), pp.15-18.
- Bruce, C (2010). *El bajo rendimiento escolar como problema frecuente*. Colombia: Debate.
- Calderón, C. (2009), *El lenguaje humano*. Buenos Aires: Ariel.
- Cepeda, I. (2013). *Influencia de los hábitos de estudio en el rendimiento académico de los estudiantes* (tesis de Licenciatura, Universidad De Guayaquil, Ecuador). Repositorio Institucional:

<http://repositorio.ug.edu.ec/bitstream/redug/9907/1/021%20TESIS%20ISABEL%20ILIANA%20CEPEDA%20AVILA.pdf>

Cominetti, R; Ruiz, G. (1997). *Algunos factores del rendimiento: las expectativas y el género*. Human Development Department. LCSHD Paper series, 20, The World Bank, Latin America and Caribbean Regional Office.

Díaz, F., Barriga, A., y Hernández, G. (2002). *Estrategias docentes para un aprendizaje significativo*. México: Mc Graw Hill.

Farías, T. (2011). *Capacidades cognitivas*. México: Fondo de Cultura Económica.

Fernández, A. (2019). *Estilos de aprendizaje y su relación con el rendimiento académico en la asignatura histología humana de los estudiantes de tecnología médica – 2018* (tesis de Maestría, Universidad Nacional Hermilio Valdizán, Huánuco). Repositorio Institucional: <https://repositorio.unheval.edu.pe/bitstream/handle/20.500.13080/5602/PIDS00249F41.pdf?sequence=1&isAllowed=y>

Garbanzo, G.M. (2007). *Factores asociados al rendimiento académico en estudiantes universitarios, una reflexión desde la calidad de la educación superior pública*. Revista Educación.

García, V. (1988). *Práctica de la educación personalizada*. Madrid: Rialp.

Gimeno Sacristán, J. (1976). *Autoconcepto, sociabilidad y rendimiento escolar*. Madrid, Servicio de Publicaciones del MEC, 1976.

González, C. (2003), Factores determinantes del bajo rendimiento académico en educación secundaria (tesis Doctoral, Universidad Complutense De Madrid, España). Repositorio Institucional: <https://eprints.ucm.es/id/eprint/4802/1/T27044.pdf>

Hernández, R. (2006). *Las perspectivas de las habilidades sociales*. México: Mc Graw-Hill.

- Ibazeta, D. (2018). *Parasitosis intestinales y rendimiento académico de los niños de 6 a 10 años de la Institución Educativa Juana Moreno – Huánuco 2016*. (tesis de licenciatura, Universidad de Huánuco). Repositorio Institucional:  
[http://200.37.135.58/bitstream/handle/123456789/1561/T047\\_44897634\\_T.pdf?sequence=1&isAllowed=y](http://200.37.135.58/bitstream/handle/123456789/1561/T047_44897634_T.pdf?sequence=1&isAllowed=y)
- Jaimés, M.A., y Reyes, J.M. (2008). *Los hábitos de estudio y su Influencia en el Aprendizaje Significativo*. Buenos Aires: Ariel.
- Mejía, E. (2005). Implicancias de las investigaciones sobre autoeficacia en la escuela, obtenido el 16 de junio del 2005. Disponible en línea:  
[www.emory.edu/EDUCATION/mfp/MejiaImp.ppt](http://www.emory.edu/EDUCATION/mfp/MejiaImp.ppt)
- Muñoz, M.L. (1993). *Estudio comparativo de algunos factores que inciden en el rendimiento académico en una población de estudiantes de niveles medio superior y superior*. México. Tesis de Maestría en Psicología. Universidad Iberoamericana.
- Panduro, L., Sánchez, y Ventura, Y., Machacuay, Y. (2013). *La Autoestima y su relación con el rendimiento escolar de los estudiantes de tercer grado de secundaria de la Institución Educativa José María Arguedas del Distrito de San Martín de Porres, 2013*. (tesis de licenciatura, Universidad Nacional Enrique Guzmán y Valle). Repositorio Institucional:  
<https://repositorio.une.edu.pe/handle/UNE/562>
- Pizarro, R. (1985). *Rasgos y actitudes del profesor efectivo*. Tesis de Maestría. Santiago de Chile: Pontificia Universidad Católica de Chile.
- Rodríguez, L. (2008). *La teoría del aprendizaje significativo en la perspectiva de la psicología cognitiva*. Barcelona: Editorial Octaedro, S.L.
- Solano, J. (2002). *Educación y aprendizaje*. Costa Rica: Impresora Obando.

## **ANEXOS**



ANEXO 01

MATRIZ DE CONSISTENCIA

TÍTULO: LOS HÁBITOS DE ESTUDIO Y EL RENDIMIENTO ESCOLAR EN ALUMNOS DE LAS INSTITUCIONES EDUCATIVAS DE LA REGIÓN HUÁNUCO - 2019.

PROB. GRL.	PROBLEMAS ESPECÍFICOS	OBJET. GRL	OBJETIVOS ESPECÍFICOS	HIPÓT. GRL	HIPÓTESIS ESPECÍFICOS	DIMENSIONES	TÉCNICAS	INST.
¿Cómo influyen los hábitos de estudio en el rendimiento escolar del Área Comunicación, en alumnos de la Institución Educativa Mariano Dámaso	¿Cómo influyen los hábitos de estudio en la comunicación oral, en alumnos del 5° grado de educación primaria de la Institución Educativa Mariano Dámaso Beraún, Amarilis – Huánuco – 2019?	Establecer el grado de influencia de los hábitos de estudio en el rendimiento escolar del Área Comunicación, en alumnos de la Institución Educativa	Determinar el grado de influencia de los hábitos de estudio en la comunicación oral, en alumnos del 5° grado de educación primaria de la Institución Educativa Mariano Dámaso Beraún, Amarilis – Huánuco – 2019.	Los hábitos de estudio influyen significativamente en el rendimiento escolar del Área Comunicación, en alumnos de la Institución Educativa Mariano	Los hábitos de estudios mejoran significativamente la comunicación oral de los alumnos del 5° grado de educación primaria de la Institución Educativa Mariano Dámaso Beraún, Amarilis – Huánuco – 2019.	COMUNICACIÓN ORAL	OBSERVACIÓN	LISTA DE COTEJO
	¿Cómo influyen los hábitos de estudio en la capacidad de leer diversos tipos de textos, en alumnos del 5° grado de educación primaria de la Institución Educativa Mariano Dámaso Beraún, Amarilis – Huánuco – 2019?		Establecer el grado influencia de los hábitos de estudio en la capacidad de leer diversos tipos de textos, en alumnos del 5° grado de educación primaria de la Institución Educativa Mariano Dámaso Beraún, Amarilis – Huánuco – 2019.		Los hábitos de estudio mejoran significativamente la capacidad de leer diversos tipos de textos de los alumnos del 5° grado de educación primaria de la Institución Educativa Mariano Dámaso Beraún, Amarilis – Huánuco – 2019.			

	¿Cómo influyen los hábitos de estudio en la capacidad de escribir diversos tipos de textos, en alumnos del 5° grado de educación primaria de la Institución Educativa Mariano Dámaso Beraún, Amarilis – Huánuco – 2019?		Determinar el grado de influencia de los hábitos de estudio en la capacidad de escribir diversos tipos de textos, en alumnos del 5° grado de educación primaria de la Institución Educativa Mariano Dámaso Beraún, Amarilis – Huánuco – 2019.		Los hábitos de estudio mejoran significativamente la capacidad de escribir diversos tipos de textos de los alumnos del 5° grado de educación primaria de la Institución Educativa Mariano Dámaso Beraún, Amarilis – Huánuco – 2019.	CAPACIDAD DE ESCRIBIR DIVERSOS TIPOS DE TEXTOS		
--	---	--	---	--	---	---	--	--



## ANEXO 02

### CONSENTIMIENTO INFORMADO



**ID:** \_\_\_\_\_

**FECHA:** \_\_\_\_\_

**TÍTULO:** LOS HÁBITOS DE ESTUDIO Y EL RENDIMIENTO ESCOLAR EN ALUMNOS DE LAS INSTITUCIONES EDUCATIVAS DE LA REGIÓN HUÁNUCO – 2019

**OBJETIVO:** Proponer el acceso al registro de propiedad inmueble del contrato preparatorio de compromiso de contratar, para asegurar la publicidad y la oponibilidad.

**INVESTIGADOR:** ZONIA JARA ALANIA

#### **Consentimiento / Participación voluntaria**

Acepto participar en el estudio: He leído la información proporcionada, o me ha sido leída. He tenido la oportunidad de preguntar dudas sobre ello y se me ha respondido satisfactoriamente. Consiento voluntariamente participar en este estudio y entiendo que tengo el derecho de retirarme en cualquier momento de la intervención (tratamiento) sin que me afecte de ninguna manera.

- **Firmas del participante o responsable legal**

Huella digital si el caso lo amerita

Firma del participante: \_\_\_\_\_

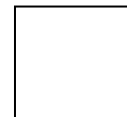

Firma del investigador responsable: \_\_\_\_\_

Huánuco, 2019.

## ANEXO 03

### CUESTIONARIO



## UNIVERSIDAD NACIONAL HERMILIO VALDIZÁN FACULTAD DE CIENCIAS DE LA EDUCACIÓN



### 1. DATOS GENERALES:

- a. Instrumento : Escala de actitudes académicas
- b. Institución Educativa : Institución Educativa Mariano Dámaso Beraún, Amarilis – Huánuco
- c. Grado y sección : 5° grado: C y D.
- d. Turno : Mañana

### 2. PROPÓSITO:

El propósito básico es encontrar respuesta a las siguientes preguntas:

- a) ¿Cuál es el grado de relación de los hábitos de estudio con la comunicación oral?
- b) ¿Cuál es el grado de relación de los hábitos de estudio con la capacidad de leer diversos tipos de textos?
- c) ¿Cuál es el grado de relación de los hábitos de estudio con la capacidad de escribir diversos tipos de textos?

### 3. OBJETIVO CENTRAL:

Establecer el grado de relación de los hábitos de estudio con el rendimiento escolar del Área Comunicación, en alumnos de las Instituciones Educativas de la Región – Huánuco – 2019.

INDICADOR DE EVALUACIÓN			
DEFICIENTE	REGULAR	BUENO	EXCELENTE
D	R	B	E

**RELACIÓN DE LA VARIABLE *HABITOS DE ESTUDIO* CON LA VARIABLE *RENDIMIENTO ESCOLAR DEL ÀREA DE COMUNICACIÓN*.**

**RELACIÓN DE LOS INDICADORES DE LA DIMENSIÓN *HÁBITOS DE ESTUDIO PARA LA COMUNICACIÓN ORAL* CON LOS INDICADORES DE LA CAPACIDAD *COMUNICACIÓN ORAL***

N°	ESTUDIANTE	INDICADORES DE LOGRO	INDICADORES DE EVALUACIÓN			
			D	R	B	E
01	.....	Vocalización: Pronunciación clara y correcta				
		Articulación: Facilita la comprensión del mensaje				
		Coherencia: Sigue un orden lógico				
		Cohesión: Conexión correcta de las palabras, dentro de las frases y oraciones.				
		Claridad: Expresa ideas precisas y objetivas.				
		Vocabulario: Preciso y conforme al tema.				
		Discurso: Lo organiza como corresponde al contexto de comunicación.				

**RELACION DE LA VARIABLE *HABITOS DE ESTUDIO* CON LA VARIABLE *RENDIMIENTO ESCOLAR DEL ÀREA DE COMUNICACIÒN.***

**RELACIÒN DE LOS INDICADORES DE LA DIMENSIÒN  
HABITOS DE ESTUDIO PARA LEER DIVERSOS TIPOS DE TEXTOS  
CON LOS INDICADORES DE LA DIMENSIÒN CAPACIDAD DE LEER DIVERSOS TIPOS DE TEXTOS**

N°	ESTUDIANTE	INDICADORES DE LOGRO	INDICADORES DE EVALUACIÒN			
			D	R	B	E
02	.....	Postura corporal para comunicarse: Posee un volumen adecuado de voz.				
		Refuerzan el mensaje verbal: Muestra ritmo de voz comprensible.				
		Persuasión: Tiene un tono de voz adecuado.				
		Propicio a la situaciòn de comunicaciòn.				
		Ritmo de voz: Habla con una velocidad adecuada.				
		Tono de voz: Facilita la compresiòn de los mensajes.				
		Fluidez: Espontànea, natural y continua				

**RELACION DE LA VARIABLE *HABITOS DE ESTUDIO* CON LA VARIABLE *RENDIMIENTO ESCOLAR DEL ÀREA DE COMUNICACIÒN.***

**RELACIÒN DE LOS INDICADORES DE LA DIMENSIÒN *HÁBITOS DE ESTUDIO PARA ESCRIBIR DIVERSOS TIPOS DE TEXTOS* CON LOS INDICADORES DE LA DIMENSIÒN *CAPACIDAD DE ESCRIBIR DIVERSOS TIPOS DE TEXTOS***

Nº	ESTUDIANTE	INDICADORES DE LOGRO	INDICADORES DE EVALUACIÒN			
			D	R	B	E
03	.....	Muestra un buen vocabulario escrito, que le permite hacer descripciones claras y expresar.				
		Puede cometer algùn error al seleccionar las palabras escritas.				
		Su vocabulario escrito es suficiente para poder desenvolverse en la entrevista.				
		Su vocabulario escrito le permite hacer descripciones y escribir de forma clara.				
		Necesita buscar las palabras y comete menos errores.				
		Su vocabulario escrito es adecuado y le permite transmitir la informaciòn requerida.				
		Presenta bastantes precisiones y usa alguna que otra palabra que, en ocasiones, pueden afectar a la comunicaciòn.				

ANEXO 04

VALIDACIÓN DEL INSTRUMENTO

UNIVERSIDAD NACIONAL HERMILO VALDIZÁN  
HUÁNUCO – PERÚ  
ESCUELA DE POSGRADO



**Nombre del experto:** Dr. Fredi, SOTOMAYOR HERRERA

**Especialidad:** Dr. en Ciencias de la Educación

“Calificar con 1, 2,3 ó 4 a cada ÍTEM respecto a los criterios de relevancia, coherencia, suficiencia y claridad”.

Siendo 1 el menor puntaje y 4 el mayor.

DIMENSIÓN	ÍTEM	RELEVANCIA	COHERENCIA	SUFICIENCIA	CLARIDAD	
RENDIMIENTO ESCOLAR	HÁBITOS DE ESTUDIO PARA LA COMUNICACIÓN ORAL	<i>Vocalización: Pronunciación clara y correcta</i>	4	4	4	3
		<i>Articulación: Facilita la comprensión del mensaje</i>	3	4	4	4
		<i>Coherencia: Sigue un orden lógico</i>	4	3	4	3
		<i>Cohesión: Conexión correcta de las palabras, dentro de las frases y oraciones.</i>	4	4	4	3
	HÁBITOS DE ESTUDIO PARA LEER DIVERSOS TIPOS DE TEXTOS	<i>Postura corporal para comunicarse: Posee un volumen adecuado de voz.</i>	4	4	3	4
		<i>Refuerzan el mensaje verbal: Muestra ritmo de voz comprensible.</i>	3	4	4	4
		<i>Persuasión: Tiene un tono de voz adecuado.</i>	4	3	4	3
		<i>Propicio a la situación de comunicación.</i>	4	4	3	4
HÁBITOS		3	4	2	4	



DE ESTUDIO PARA ESCRIBIR DIVERSOS TIPOS DE TEXTOS	<i>Muestra un buen vocabulario escrito, que le permite hacer descripciones claras y expresar.</i>				
	<i>Puede cometer algún error al seleccionar las palabras escritas.</i>	4	4	4	3
	<i>Su vocabulario escrito es suficiente para poder desenvolverse en la entrevista.</i>	3	3	4	4
	<i>Su vocabulario escrito le permite hacer descripciones y escribir de forma clara.</i>	4	4	3	4

- **¿HAY ALGUNA DIMENSIÓN O ÍTEM QUE NO FUE VALIDADA?**                      SÍ ( )                      NO ( X )
- **OBSERVACIONES:**                      NINGUNA
- **EL INSTRUMENTO DEBE SER APLICADO:**                      SÍ ( X )                      NO ( )

LUGAR Y FECHA	DNI N°	TELÉFONO
Huánuco, 20 de julio 2021	22513273	9621 270



---

**Firma del Juez**



**UNIVERSIDAD NACIONAL HERMILIO VALDIZÁN**  
**HUÁNUCO – PERÚ**  
**ESCUELA DE POSGRADO**



**Nombre del experto:** Dr. Arturo, Lucas Cabello

**Especialidad:** Dr. en Ciencias de la Educación

“Calificar con 1, 2,3 ó 4 a cada ÍTEM respecto a los criterios de relevancia, coherencia, suficiencia y claridad”. Siendo 1 el menor puntaje y 4 el mayor.

DIMENSIÓN		ÍTEM	RELEVANCIA	COHERENCIA	SUFICIENCIA	CLARIDAD
RENDIMIENTO ESCOLAR	HÁBITOS DE ESTUDIO PARA LA COMUNICACIÓN ORAL	<i>Vocalización: Pronunciación clara y correcta</i>	4	4	4	3
		<i>Articulación: Facilita la comprensión del mensaje</i>	3	4	4	4
		<i>Coherencia: Sigue un orden lógico</i>	4	3	4	3
		<i>Cohesión: Conexión correcta de las palabras, dentro de las frases y oraciones.</i>	4	4	4	3
	HABITOS DE ESTUDIO PARA LEER DIVERSOS TIPOS DE TEXTOS	<i>Postura corporal para comunicarse: Posee un volumen adecuado de voz.</i>	4	4	3	4
		<i>Refuerzan el mensaje verbal: Muestra ritmo de voz comprensible.</i>	3	4	4	4
		<i>Persuasión: Tiene un tono de voz adecuado.</i>	4	3	4	3
		<i>Propicio a la situación de comunicación.</i>		4	3	4
	HABITOS		3	4	4	4

DE ESTUDIO PARA ESCRIBIR DIVERSOS TIPOS DE TEXTOS	<i>Muestra un buen vocabulario escrito, que le permite hacer descripciones claras y expresar.</i>				
	<i>Puede cometer algún error al seleccionar las palabras escritas.</i>	4	4	4	3
	<i>Su vocabulario escrito es suficiente para poder desenvolverse en la entrevista.</i>	3	4	3	4
	<i>Su vocabulario escrito le permite hacer descripciones y escribir de forma clara.</i>	4	3	3	4

- **¿HAY ALGUNA DIMENSIÓN O ÍTEM QUE NO FUE VALIDADA?**      SÍ ( )      NO ( X )
- **OBSERVACIONES:**      NINGUNA
- **EL INSTRUMENTO DEBE SER APLICADO:**      SÍ ( X )      NO ( )

LUGAR Y FECHA	DNI N°	TELÉFONO
Huánuco, 19 de julio 2021	22490418	943 937 002



---

**Firma del Juez**



**UNIVERSIDAD NACIONAL HERMILIO VALDIZÁN**  
**HUÁNUCO – PERÚ**  
**ESCUELA DE POSGRADO**



**Nombre del experto:** Dr. Orlando, Ascayo león  
 Educación

**Especialidad:** Dr. en Ciencias de la

“Calificar con 1, 2,3 ó 4 a cada ÍTEM respecto a los criterios de relevancia, coherencia, suficiencia y claridad”. Siendo 1 el menor puntaje y 4 el mayor.

DIMENSIÓN		ÍTEM	RELEVANCIA	COHERENCIA	SUFICIENCIA	CLARIDAD
RENDIMIENTO ESCOLAR	HÁBITOS DE ESTUDIO PARA LA COMUNICACIÓN ORAL	<i>Vocalización: Pronunciación clara y correcta</i>	4	4	4	3
		<i>Articulación: Facilita la comprensión del mensaje</i>	4	4	4	4
		<i>Coherencia: Sigue un orden lógico</i>	4	3	4	3
		<i>Cohesión: Conexión correcta de las palabras, dentro de las frases y oraciones.</i>	4	4	4	3
	HABITOS DE ESTUDIO PARA LEER DIVERSOS TIPOS DE TEXTOS	<i>Postura corporal para comunicarse: Posee un volumen adecuado de voz.</i>	3	4	3	4
		<i>Refuerzan el mensaje verbal: Muestra ritmo de voz comprensible.</i>	3	4	4	4
		<i>Persuasión: Tiene un tono de voz adecuado.</i>	4	4	4	3

	<i>Propicio a la situación de comunicación.</i>	4	4	3	4
HABITOS DE ESTUDIO PARA ESCRIBIR DIVERSOS TIPOS DE TEXTOS	<i>Muestra un buen vocabulario escrito, que le permite hacer descripciones claras y expresar.</i>	4	4	4	4
	<i>Puede cometer algún error al seleccionar las palabras escritas.</i>	4	4	4	3
	<i>Su vocabulario escrito es suficiente para poder desenvolverse en la entrevista.</i>	3	3	3	4
	<i>Su vocabulario escrito le permite hacer descripciones y escribir de forma clara.</i>	4	3	3	4

- **¿HAY ALGUNA DIMENSIÓN O ÍTEM QUE NO FUE VALIDADA?**      SÍ ( )      NO ( X )
- **OBSERVACIONES:**      NINGUNA
- **EL INSTRUMENTO DEBE SER APLICADO:**      SÍ ( X )      NO ( )

LUGAR Y FECHA	DNI N°	TELÉFONO
Huánuco, 18 de junio 2021	41722427	951 078 955



**Firma del Juez**

## **NOTA BIOGRÁFICA**

Zonia JARA ALANIA nació en la ciudad de Panao el 11 de mayo 1969, hija del Sr. Ildelfonso JARA CARBAJAL Y Sra. Teodosia ALANIA POMA, realizó estudios de educación primaria en la Institución Educativa N° 32575 - Panao y la secundaria en el Colegio Túpac Amaru II – Panao, realizó estudios superiores en el Instituto Superior Pedagógico “Marcos Duran Martel” – Huánuco obteniendo el título de profesora en Educación Primaria y en la Universidad Nacional Hermilio Valdizán de Huánuco obteniendo el título de Licenciada en Educación - Especialidad: Educación Primaria, el Título de segunda especialidad Profesional con Mención en Didáctica de la Educación Primaria, y el grado de Maestro en Educación, mención en Gestión y Planeamiento Educativo , en su trayectoria profesional, trabajó en la I.E. N° 32575 – Panao, en la Unidad Ejecutora 304 Educación Pachitea, como Especialista de Educación Primaria y como Directora de Gestión Pedagógica y actualmente labora en la I. E.I. N° 32223 “M.D.B” Amarilis – Huánuco.



**ACTA DE DEFENSA DE TESIS DE DOCTOR**

En la Plataforma Microsoft Teams de la Escuela de Posgrado; siendo las **19:30h**, del día **jueves 31 DE MARZO DE 2022**; la aspirante al **Grado de Doctor en Ciencias de la Educación, Doña Zonia JARA ALANIA**, procedió al acto de Defensa de su Tesis titulado: **“LOS HÁBITOS DE ESTUDIO Y EL RENDIMIENTO ESCOLAR EN ALUMNOS DE LAS INSTITUCIONES EDUCATIVAS DE LA REGIÓN HUÁNUCO - 2019”** ante los miembros del Jurado de Tesis señores:

Dr. Amancio Ricardo ROJAS COTRINA	Presidente
Dr. Jose Wuencislao CONDEZO MARTEL	Secretario
Dr. Ewer PORTOCARRERO MERINO	Vocal
Dr. Andres Avelino CAMARA ACERO	Vocal
Dr. Ciro Angel LAZO SALCEDO	Vocal

**Asesor de tesis:** Dr. Adalberto LUCAS CABELLO (Resolución N° 0928-2019-UNHEVAL/EPG-D)

Respondiendo las preguntas formuladas por los miembros del Jurado y público asistente.

Concluido el acto de defensa, cada miembro del Jurado procedió a la evaluación de la aspirante a Doctor, teniendo presente los criterios siguientes:



- a) Presentación personal.
- b) Exposición: el problema a resolver, hipótesis, objetivos, resultados, conclusiones, los aportes, contribución a la ciencia y solución a un problema social y recomendaciones.
- c) Grado de convicción y sustento bibliográfico utilizados para las respuestas a las interrogantes del Jurado y público asistente.
- d) Dicción y dominio de escenario.

Así mismo, el Jurado planteó a la tesis **las observaciones** siguientes:

.....  
.....  
.....  
.....

Obteniendo en consecuencia la Doctorando la Nota de CATORCE (14)  
Equivalente a BUENO, por lo que se declara APROBADO  
(Aprobado ó desaprobado)

Los miembros del Jurado firman la presente **ACTA** en señal de conformidad, en Huánuco, siendo las 21:40 horas del 31 de marzo de 2022.

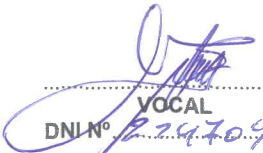
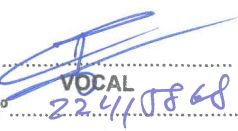
 PRESIDENTE DNI N° <u>07025628</u>	 SECRETARIO DNI N° <u>22657202</u>	
 VOCAL DNI N° <u>11572367</u>	 VOCAL DNI N° <u>92470932</u>	 VOCAL DNI N° <u>22410868</u>

Leyenda:  
19 a 20: Excelente  
17 a 18: Muy Bueno  
14 a 16: Bueno

(Resolución N° 0646-2022-UNHEVAL/EPG-D)



UNIVERSIDAD NACIONAL HERMILIO VALDIZÁN

ESCUELA DE POSGRADO



## CONSTANCIA DE ORIGINALIDAD

*El que suscribe:*

**Dr. Amancio Ricardo Rojas Cotrina**

### **HACE CONSTAR:**

Que, la tesis titulada: **“LOS HÁBITOS DE ESTUDIO Y EL RENDIMIENTO ESCOLAR EN ALUMNOS DE LAS INSTITUCIONES EDUCATIVAS DE LA REGIÓN HUÁNUCO – 2019”**, realizado por la Doctorando en Ciencias de la Educación, **Zonia JARA ALANIA** cuenta con un **índice de similitud del 19%**, verificable en el Reporte de Originalidad del software **Turnitin**. Luego del análisis se concluye que cada una de las coincidencias detectadas no constituyen plagio; por lo expuesto, la Tesis cumple con todas las normas para el uso de citas y referencias, además de presentar un índice de similitud menor al 20% establecido en el Reglamento General de Grados y Títulos de la Universidad Nacional Hermilio Valdizán.

Cayhuayna, 03 de marzo de 2022.



**Dr. Amancio Ricardo Rojas Cotrina**  
**DIRECTOR DE LA ESCUELA DE POSGRADO**



# AUTORIZACIÓN PARA PUBLICACIÓN DE TESIS ELECTRÓNICA DE POSGRADO

## 1. IDENTIFICACIÓN PERSONAL

**Apellidos y Nombres:** JARA ALANIA, Zonia

**DNI:** 23176788 **Correo electrónico:** alania.poma26gmail.com

**Teléfono de casa:** **Celular:** 959033167 **Oficina:**

## 2. IDENTIFICACIÓN DE LA TESIS

<b>POSGRADO</b>
<b>Doctorado:</b> Ciencias de la Educación
<b>Mención:</b>

**Grado obtenido:**

DOCTORADO EN CIENCIAS DE LA EDUCACIÓN

**Título de la tesis:**

LOS HÁBITOS DE ESTUDIO Y EL RENDIMIENTO ESCOLAR EN ALUMNOS DE LAS INSTITUCIONES EDUCATIVAS DE LA REGIÓN HUÁNUCO – 2019

**Tipo de acceso que autoriza el autor:**

Marcar "X"	Categoría de acceso	Descripción de acceso
X	PÚBLICO	Es público y accesible el documento a texto completo por cualquier tipo de usuario que consulta el repositorio.
	RESTRINGIDO	Solo permite el acceso al registro del metadato con información básica, mas no al texto completo.

Al elegir la opción "Público" a través de la presente autorizo de manera gratuita al Repositorio Institucional – UNHEVAL, a publicar la versión electrónica de esta tesis en el Portal Web repositorio.unheval.edu.pe, por un plazo indefinido, consintiendo que dicha autorización cualquier tercero podrá acceder a dichas páginas de manera gratuita, pudiendo revisarla, imprimirla o grabarla, siempre y cuando se respete la autoría y sea citada correctamente.

En caso haya marcado la opción "Restringido", por favor detallar las razones por las que se eligió este tipo de acceso:

\_\_\_\_\_  
\_\_\_\_\_  
\_\_\_\_\_

Asimismo, pedimos indicar el periodo de tiempo en que la tesis tendría el tipo de acceso restringido:

( ) 1 año ( ) 2 años ( ) 3 años ( ) 4 años

Luego del periodo señalado por usted(es), automáticamente la tesis pasará a ser de acceso público.

Fecha de firma: 04/08/2022

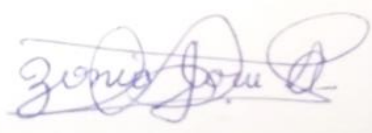

Firma del autor