

**UNIVERSIDAD NACIONAL HERMILIO VALDIZÁN**  
**ESCUELA DE POSGRADO**  
**EDUCACIÓN, MENCIÓN EN GESTIÓN Y PLANEAMIENTO**  
**EDUCATIVO**



**LIDERAZGO TRANSFORMACIONAL DIRECTIVO Y EL**  
**DESEMPEÑO DOCENTE EN LA INSTITUCIÓN EDUCATIVA**  
**N°32002 VIRGEN DEL CARMEN DE LA REGION HUÁNUCO**  
**EN EL PERIODO 2019**

**LÍNEA DE INVESTIGACIÓN: CIENCIAS DE LA EDUCACIÓN**

**TESIS PARA OPTAR EL GRADO DE MAESTRO EN EDUCACIÓN,**  
**MENCIÓN EN GESTIÓN Y PLANEAMIENTO EDUCATIVO**

**TESISTA: FERNANDEZ RAMOS ROSA**

**ASESOR: DR. ROJAS COTRINA AMANCIO RICARDO**

**HUÁNUCO – PERÚ**

**2023**

## **DEDICATORIA**

A mi familia; mis padres, antorcha eterna que iluminan mi  
camino;  
Mis hijos, razones suficientes para superar mis retos.

## **AGRADECIMIENTO**

Con gratitud inagotable agradezco:

Mis colegas de la Institución Educativa N°32002 Virgen del Carmen, donde trabajo, por su apoyo moral.

A la Universidad Nacional Hermilio Valdizán, mi Alma Mater.

A los Docentes de la mención Gestión y Planeamiento Educativo, guía en mi quehacer académico.

## RESUMEN

La proposición que sintetiza la idea cardinal y propósito del trabajo de investigación, se anunció así: Determinar el índice de relación del liderazgo transformacional con el desempeño docente en los profesores de la Institución Educativa N° 32002 Virgen del Carmen de la región Huánuco en el periodo 2019. El método fue el analítico que nos permitió hacer una interpretación clara de las teorías. El tipo de investigación como herramienta vital para el avance de la investigación que nos permitió comprobar la hipótesis fue el tipo CORRELACIONAL. Esta clase de investigación tiene como propósito medir el grado de relación que existe entre dos variables, en un contexto en particular. Establecida el interés académico de la investigación y la pauta correspondiente estamos en condiciones de expresar el resultado siguiente: Para contrastar la hipótesis general en base a la prueba de hipótesis recurriremos a la técnica de ÍNDICE DE CORRELACIÓN, que arrojó los resultados: Del promedio de la relación de la primera dimensión: *Habilidad del docente para involucrar a los estudiantes en el proceso activo de aprendizaje* con la segunda dimensión: *Habilidad del docente para propiciar un ambiente de respeto y tolerancia*. Se obtuvo el INTERVALO DE 0,6. SEGUNDO: Del promedio de la relación de la segunda dimensión: *Habilidad del docente para propiciar un ambiente de respeto y tolerancia* con la tercera dimensión: *Habilidad del docente para promover la inteligencia creativa*. Se obtuvo el INTERVALO DE 0,6. Análisis e interpretación: El índice de correlación muestra que el valor de  $r = 0.6$  y  $r = 0.6$ , se ubican en el intervalo  $0,40 \leq r < 0.80$  y su interpretación señala que existe una significativa correlación del liderazgo transformacional con el desempeño docente en los profesores de la Institución

Educativa N° 32002 Virgen del Carmen de la región Huánuco en el periodo 2019. En las condiciones favorables en las que se desarrolló la investigación se estableció que existe una relación significativa de las habilidades del docente con la habilidad del docente para involucrar a los estudiantes en el proceso activo de aprendizaje, con la habilidad del docente para propiciar un ambiente de respeto y tolerancia y con la habilidad del docente para promover la inteligencia creativa en sus estudiantes.

**Palabras clave:** Líder democrático, ambiente de respeto, inteligencia, creativa, habilidades blandas, líder autocrático.

## ABSTRACT

The proposition that synthesizes the cardinal idea and purpose of the research work, was announced as follows: Determine the relationship index of transformational leadership with teaching performance in the teachers of the Educational Institution No. 32002 Virgen del Carmen of the Huánuco region in the period 2019. The method was the analytical one that allowed us to make a clear interpretation of the theories. The type of investigation as a vital tool for the advancement of the investigation that allowed us to verify the hypothesis was the CORRELATIONAL type. The purpose of this kind of research is to measure the degree of relationship that exists between two variables, in a particular context. Once the academic interest of the research and the corresponding guideline have been established, we are able to express the following result: To contrast the general hypothesis based on the hypothesis test, we will resort to the CORRELATION INDEX technique, which yielded the results: From the average of the relationship of the first dimension: Ability of the teacher to involve students in the active learning process with the second dimension: Ability of the teacher to promote an environment of respect and tolerance. The INTERVAL OF 0.6 was obtained. SECOND: From the average of the relationship of the second dimension: Ability of the teacher to promote an environment of respect and tolerance with the third dimension: Ability of the teacher to promote creative intelligence. The INTERVAL OF 0.6 was obtained. Analysis and interpretation: The correlation index shows that the value of  $r = 0.6$  and  $r = 0.6$ , are located in the interval  $0.40 \leq r < 0.80$  and its interpretation indicates that there is a significant correlation of transformational leadership with teacher performance in the professors of the Educational Institution N

° 32002 Virgen del Carmen of the Huánuco region in the period 2019. In the favorable conditions in which the research was developed, it was established that there is a significant relationship between the teacher's skills and the teacher's ability to involve students in the active learning process, with the teacher's ability to foster an environment of respect and tolerance and with the teacher's ability to promote creative intelligence in their students.

**Key words:** Democratic leader, respectful environment, intelligence, creative, soft skills, autocratic leader.

## ÍNDICE

DEDICATORIA .....	ii
AGRADECIMIENTO .....	iii
RESUMEN.....	iv
ABSTRACT.....	vi
ÍNDICE .....	viii
INTRODUCCIÓN .....	x
<b>CAPÍTULO I. ASPECTOS BÁSICOS DEL PROBLEMA DE INVESTIGACIÓN</b>	<b>15</b>
1.1.    Fundamentación del problema .....	15
1.2.    Justificación e importancia de la investigación .....	16
1.3.    Viabilidad de la investigación .....	17
1.4.    Formulación del problema.....	18
1.4.1.    Problema general.....	18
1.4.2.    Problemas específicos .....	18
1.5.    Formulación de objetivos .....	19
1.5.1.    Objetivo general .....	19
1.5.2.    Objetivos específicos .....	19
<b>CAPÍTULO II. SISTEMA DE HIPÓTESIS</b> .....	<b>20</b>
2.1.    Formulación de la hipótesis.....	20
2.1.1.    Hipótesis general .....	20
2.1.2.    Hipótesis específicas .....	20
2.2.    Operacionalización de variables.....	21
2.3.    Definición operacional de las variables.....	23
<b>CAPÍTULO III. MARCO TEÓRICO</b> .....	<b>24</b>
3.1.    Antecedentes de investigación .....	24
3.2.    Bases teóricas .....	34
3.3.    Bases conceptuales .....	47
<b>CAPÍTULO IV. MARCO METODOLÓGICO</b> .....	<b>51</b>
4.1.    Ámbito.....	51
4.2.    Tipo y nivel de investigación .....	51
4.3.    Población y muestra .....	52
4.3.1.    Descripción de la población.....	52



4.3.2.	Muestra y método de muestreo .....	52
4.3.3.	Criterio de inclusión y exclusión .....	52
4.4.	Diseño de investigación.....	53
4.5.	Técnicas e instrumento .....	53
4.5.1.	Técnicas.....	53
4.5.2.	Instrumentos.....	54
4.5.2.1.	Validación de los instrumentos para la recolección de datos .....	55
4.5.2.2.	Confiabilidad de los instrumentos para la recolección de datos ...	57
4.6.	Técnicas para el procesamiento y análisis de datos.....	57
4.7.	Aspectos éticos .....	58
CAPÍTULO V. RESULTADOS Y DISCUSIÓN.....		59
5.1.	Análisis descriptivo .....	59
5.2.	Análisis inferencial y/o contrastación de hipótesis .....	94
5.3.	Discusión de resultados .....	97
5.4.	Aporte científico de la investigación.....	99
CONCLUSIONES .....		101
SUGERENCIAS .....		102
REFERENCIAS.....		103
ANEXOS .....		106

## INTRODUCCIÓN

La novedad y actualidad de la investigación estuvo centrado en su propósito central, la búsqueda de la correcta, adecuado y oportuno del liderazgo transformacional directivo y el desempeño docente en la mejora permanente de la calidad educativa. Otra novedad y actualidad es el descubrimiento y comprensión del impacto educativo, social y organizacional de un liderazgo señalado letras arriba.

La razón fundamental para realizar la investigación fue incluir conocimientos acerca liderazgo transformacional directivo y el desempeño docente, con el propósito de generar reflexión y debate académico acerca de la forma como debe optimizarse la gestión educativa basado en liderazgo motivador y, el mejor desempeño docente conducente hacia el mejoramiento continuo de la calidad educativa, una cultura de calidad y de evaluación.

Las variables de la investigación son: liderazgo transformacional directivo y el desempeño docente.

Respecto al liderazgo transformacional directivo, Acosta, Zarate y Garzón (2014) citan a Burns quien fue uno de los pioneros en incluir este concepto de Liderazgo Transformacional

Definición que proporciona es que solamente los que posean una visión clara y gran personalidad podrán ufanarse de haber desarrollado este tipo de liderazgo transformacional, ya que al ser desarrollado pueden generar cambios en las perspectivas de un grupo de personas o dentro de una organización, también deja constancia que su investigación dio como resultado palpable que “cuando los líderes y seguidores trabajan

juntos pueden avanzar a un nivel superior de moral y motivación” (p. 40)

Este estilo de liderazgo transformacional posee las siguientes propiedades:

- ✓ **Creatividad.** La creatividad es esencial para un líder transformacional, puesto que para que para aportar ideas innovadoras es vital transformar el pensamiento antiguo, ese pensamiento convencional que limita la creatividad, estos líderes transformacionales innovan y buscan soluciones con un objetivo puesto en el futuro, transformando y mejorando cualquier situación.
- ✓ **Interactividad.** Este principio presenta a un líder participativo que obtiene muy buenos rendimientos en comparación con un líder sin estas características, el líder transformacional goza de una buena comunicación con sus subordinados y de ese modo puede conocer las carencias y falencias de estos, manteniendo una actitud abierta para prestar soluciones y escuchar sugerencias.
- ✓ **Visión.** Un líder efectivo posee una idea clara, la misma que es trasladada a su equipo, asimismo, informa y los hace parte activa de la misma, un líder transformacional tiene que tener ese escenario concreto para poder dirigirse, guiar y motivar a su personal a lograrlo, creando una visión compartida.
- ✓ **Conocer el Empowerment.** Es usado como una herramienta para lograr desarrollar trabajo en equipo siendo un sistema funcional que usan las organizaciones modernas con el objeto de delegar responsabilidades a los subordinados y generar un compromiso con la misma para fortalecer el desarrollo de la organización.

- ✓ Liberar al personal usualmente las reglas y pautas de una organización están pre establecidas dentro de una organización, Es allí donde los líderes deben fomentar y delegar funciones basadas en estas, liberar al personal permitiéndoles asumir responsabilidades, las mismas que les traerán a ellos beneficios y por supuesto a la organización también, es así que funciona el trabajo y compromiso de equipo.
- ✓ Pasión. El líder transformacional posee este elemento debido a su compromiso adquirido no solo con la organización sino con todo el personal a su cargo, siendo esencial para lograr las metas y objetivos trazados a futuro y no solo momentáneas.
- ✓ Ética. La ética es primordial para los líderes, debe primar la ética ante cualquier hecho, ya sea ante una meta trazada o al decidirse por alguna opción; la ética, la moralidad deben de verse reflejado en el trabajo desempeñado y siempre tomando en cuenta la repercusión en su personal subordinado.
- ✓ Prestigio. Dada la magnitud del cargo a desempeñar como Líder transformacional el prestigio y lo que representa esté para el grupo tiene que ser óptima, ya que será el cimiento para la imagen de guía que ellos tendrán, siendo muy importante para el entusiasmo y confianza que colaboradores depositarán en el líder.

La variable desempeño docente según el portal Evaluación Docente del Ministerio de Educación, la evaluación del mismo consiste en:

La Evaluación del Desempeño Docente (EDD) evalúa aspectos fundamentales que forman parte del trabajo cotidiano de todo docente. NO es una prueba de

conocimientos ni teórica. Tampoco evalúa metodologías, enfoque o innovaciones curriculares que requieran una capacitación específica.

Según Valdés (1995)

La evaluación del desempeño profesional del docente es un proceso sistemático de obtención de datos válidos y fiables, con el objetivo de comprobar y valorar el efecto educativo que produce en los alumnos, el despliegue de sus capacidades pedagógicas, su emocionalidad, responsabilidad laboral y la naturaleza de sus relaciones interpersonales con sus alumnos, padres, directivos, colegas y representantes de las instituciones de la comunidad. (p. 75)

El instrumento principal que se emplea es la observación de lo que el docente hace en el aula: cómo promueve el respeto, cómo regula el comportamiento de los estudiantes en el aula, cómo gestiona el tiempo de aprendizaje, cómo promueve el razonamiento y la creatividad, cómo motiva a los estudiantes y cómo responde a sus necesidades educativas.

Los otros instrumentos, pensados exclusivamente para la educación inicial, evalúan la comunicación que el docente ha establecido con las familias, su responsabilidad (en términos de cumplimiento del horario y planificación), su compromiso con la institución educativa y su gestión del espacio y los materiales de los que dispone en su aula. Estos instrumentos se adaptarán a las particularidades de los otros niveles educativos y modalidades en los próximos años.

La estructura del trabajo fue el siguiente:

Capítulo I: Descripción del problema de investigación, en ella delineamos los problemas cardinales del aprendizaje cooperativo y las habilidades sociales.

En el capítulo II: Marco teórico, incluimos los antecedentes, es decir trabajos de investigación cercana o similares a la nuestra. En las bases teóricas pusimos las teorías sobre las variables y las dimensiones, como también más adelante definimos los términos básicos.

En el capítulo III: Trabajamos la población y la muestra, para definir este último acudimos a la técnica del muestreo no probabilístico. Asimismo, en esta parte determinamos el nivel, tipo y diseño de investigación, fue aplicada. Para trabajar en el campo definimos las técnicas e instrumentos.

Por último, en el capítulo IV: Trabajamos los resultados, la analizamos, hicimos su discusión respectiva.

## **CAPÍTULO I. ASPECTOS BÁSICOS DEL PROBLEMA DE INVESTIGACIÓN**

### **1.1. Fundamentación del problema**

El liderazgo educativo constituye un rasgo importante en el fortalecimiento e innovación de la educación. En la sociedad actual existen diversas demandas sobre la función docente, lo que exige el desempeño de las competencias de un liderazgo transformacional que ayudará a incentivar el aprendizaje de los estudiantes, buscando el cambio e innovación. Sin embargo, aún falta fortalecer y tener claros objetivos frente a la enseñanza y aprendizaje de los docentes. Otra de las deficiencias que se puede observar es la falta de disposición de las habilidades sociales para que pueda compartir y asumir sus compromisos con la comunidad educativa.

Entonces se busca que los docentes respondan a las nuevas demandas que la sociedad requiere, sin embargo, muy pocos responden a las exigencias de la sociedad globalizada.

Viendo la coyuntura actual nos hemos propuesto tratar el liderazgo docente en la educación a distancia, porque somos conscientes que el rol mediador del docente se ha visto medrada debido a múltiples problemas: comunicación fluida con el profesor y el resto de estudiantes debido a la aparición y desarrollo de nuevas herramientas, implementación de la estrategia Aprendo en casa, monitoreo y retroalimentación del docente a los estudiantes, monitoreo del director a los docentes, etc.; Problemas que se centran más en cuestiones de insuficiencia de carácter tecnológico por parte de algunos docentes

y alumnos, a eso se suma los problemas económicos y de cobertura que deben ser tomados desde una perspectiva pedagógica a fin de evitar deserción y desaprobación de estudiantes.

Frente a esta situación nos proponemos a plantear alternativas viables para fortalecer la educación a distancia de acuerdo a los avances tecnológicos que el mundo actual ofrece dentro del contexto de la institución educativa.

## 1.2. Justificación e importancia de la investigación

### ✓ Justificación

**TEÓRICA:** Incluimos los conocimientos acerca del liderazgo transformacional y el desempeño docente con el propósito de generar reflexión y debate académico acerca de la forma cómo debe ser el desempeño docentes, cómo éste debe involucrar activamente en el proceso de aprendizaje a los estudiantes, de qué manera debe propiciar un ambiente de respeto y proximidad entre estudiantes, de qué forma debe promover el razonamiento y la creatividad, asimismo qué criterios debe utilizar para evaluar el progreso de los aprendizajes de los estudiantes, para retroalimentarlos y adecuar su enseñanza.

Por último, confrontar teorías, contrastar resultados y hacer epistemología de la educación.

**MÉTODOLÓGICA:** El instrumento de investigación que se empleará en la investigación es la guía de observación, que nos permitirá obtener información sobre la relación entre la variable X y la variable Y.



**COGNITIVA:** La justificación cognitiva, la misma que está relacionado con el conocimiento, nos permitirá ampliar y profundizar la información sobre las variables y las dimensiones planteadas gracias a un proceso de experiencia y aprendizaje.

✓ **Importancia**

El presente trabajo permite conocer la relación que existe entre liderazgo y desempeño docente para mejorar la gestión y la calidad educativa en cada Institución Educativa. Se empleó la metodología analítica, a través de un estudio cuantitativo en su variante correlacional - explicativa, con el fin de conocer el estado de su desempeño de los docentes y así contribuir con futuras investigaciones a ampliar el marco conceptual y teórico de este campo de estudio. En cuanto al aspecto metodológico el instrumento elaborado para la evaluación del desempeño docente es un aporte para que se pueda aplicar en otros ámbitos con carácter diagnóstico o investigación.

En el aspecto práctico, a partir de los resultados se podrá determinar estrategias de mejora en cuanto al desempeño docente o de desarrollo afectivo que favorezca condiciones óptimas que orienten a la mejora de la calidad educativa en el nivel primaria.

### **1.3. Viabilidad de la investigación**

La factibilidad de la investigación se expresa en la posibilidad real de realizar la investigación, para ello se cuenta con recursos humanos, tecnológicos, materiales y financieros que van a viabilizar el estudio.

El trabajo de investigación es muy original, tiene mucho interés social y tiene un alto significado, y es completamente factible para encontrar la relación del liderazgo transformacional para la mejora del desempeño docente mejorando así la calidad de aprendizaje en estudiantes de la Institución Educativa N° 32002 Virgen del Carmen de la Región Huánuco.

#### **1.4. Formulación del problema**

##### **1.4.1. Problema general**

¿Cuál es el índice de relación del liderazgo transformacional con el desempeño docente en los profesores de la Institución Educativa N° 32002 Virgen del Carmen de la región Huánuco en el periodo 2019?

##### **1.4.2. Problemas específicos**

- a) ¿Cuál el índice de relación del liderazgo transformacional con la **habilidad del docente para involucrar a los estudiantes en el proceso activo de aprendizaje** en la Institución Educativa N° 32002 Virgen del Carmen de la región Huánuco en el periodo 2019?
- b) ¿Cuál el índice de relación del liderazgo transformacional con la **habilidad del docente para propiciar un ambiente de respeto y tolerancia** entre sus estudiantes en la Institución Educativa N° 32002 Virgen del Carmen de la región Huánuco en el periodo 2019?
- c) ¿Cuál el índice de relación del liderazgo transformacional con la **habilidad del docente para promover la inteligencia creativa** en sus estudiantes en el proceso activo de aprendizaje en la Institución

Educativa N° 32002 Virgen del Carmen de la región Huánuco en el periodo 2019?

## 1.5. Formulación de objetivos

### 1.5.1. Objetivo general

Determinar el índice de relación del liderazgo transformacional con el desempeño docente en los profesores de la Institución Educativa N° 32002 Virgen del Carmen de la región Huánuco en el periodo 2019.

### 1.5.2. Objetivos específicos

- a) Establecer el índice de relación del liderazgo transformacional con la **habilidad del docente para involucrar a los estudiantes en el proceso activo de aprendizaje** en la Institución Educativa N° 32002 Virgen del Carmen de la región Huánuco en el periodo 2019.
- b) Determinar el índice de relación del liderazgo transformacional directivo con la **habilidad del docente para propiciar un ambiente de respeto y tolerancia** entre sus estudiantes en la Institución Educativa N° 32002 Virgen del Carmen de la región Huánuco en el periodo 2019.
- c) Establecer el índice de relación del liderazgo transformacional con la **habilidad del docente para promover la inteligencia creativa** en sus estudiantes en el proceso activo de aprendizaje en la Institución Educativa N° 32002 Virgen del Carmen de la región Huánuco en el periodo 2019.

## CAPÍTULO II. SISTEMA DE HIPÓTESIS

### 2.1. Formulación de la hipótesis

#### 2.1.1. Hipótesis general

Existe una relación significativa del liderazgo transformacional con el desempeño docente en los profesores de la Institución Educativa N° 32002 Virgen del Carmen de la región Huánuco en el periodo 2019.

#### 2.1.2. Hipótesis específicas

- a) Existe una relación significativa del liderazgo transformacional con **la habilidad del docente para involucrar a los estudiantes en el proceso activo de aprendizaje** en la Institución Educativa N° 32002 Virgen del Carmen de la región Huánuco en el periodo 2019.
- b) Existe una relación significativa del liderazgo transformacional directivo con **la habilidad del docente para propiciar un ambiente de respeto y tolerancia** entre sus estudiantes en la Institución Educativa N° 32002 Virgen del Carmen de la región Huánuco en el periodo 2019.
- c) Existe una relación significativa del liderazgo transformacional con **la habilidad del docente para promover la inteligencia creativa** en sus estudiantes en el proceso activo de aprendizaje en la Institución Educativa N° 32002 Virgen del Carmen de la región Huánuco en el periodo 2019.

## 2.2. Operacionalización de variables

OPERACIONALIZACIÓN DE LA VARIABLE X				
VARIABLE	DIMENSIONES	INDICADORES	TÉC.	INST.
<b>LIDERAZGO TRANSFORMACIONAL</b>	<b>Influencia idealizada</b>	<ul style="list-style-type: none"> <li>✓ Uso de estrategias y recursos pertinentes, para que todos los estudiantes se involucren activamente en proceso de aprendizaje.</li> <li>✓ Enseñanza para que todos los estudiantes aprendan de manera participativa y colaborativa.</li> <li>✓ Enseñanza con dominio de estrategias, para que todos los estudiantes aprendan de manera activa, reflexiva y crítica.</li> <li>✓ Enfoques activos y procesos pedagógicos</li> </ul>	<b>OBSERVACIÓN</b>	<b>GUÍA DE OBSERVACIÓN</b>
	<b>Motivación inspiradora</b>	<ul style="list-style-type: none"> <li>✓ Aprendizaje sobre la convivencia democrática y la vivencia de la diversidad.</li> <li>✓ Actitud democrática y de pensamiento libre un ambiente de respeto.</li> <li>✓ Colaboración y corresponsabilidad con las familias, la comunidad y los estudiantes.</li> <li>✓ Respeto de los derechos fundamentales del estudiante.</li> </ul>		
	<b>Estimulo intelectual</b>	<ul style="list-style-type: none"> <li>✓ desarrollar procesos de aprendizaje; razonamiento.</li> <li>✓ Desarrollo del pensamiento e inteligencia creativa.</li> <li>✓ Relevancia de la creatividad.</li> </ul>		

OPERACIONALIZACIÓN DE LA VARIABLE Y				
VARIABLE	DIMENSIONES	INDICADORES	TÉC	INST.
<b>DESEMPEÑO DOCENTE</b>	<b>Habilidad del docente para involucrar a los estudiantes en el proceso activo de aprendizaje</b>	<ul style="list-style-type: none"> <li>✓ Conduce el proceso de enseñanza con dominio de los contenidos disciplinares y el uso de estrategias y recursos pertinentes, para que todos los estudiantes se involucren activamente en proceso de aprendizaje.</li> <li>✓ Conduce el proceso de enseñanza para que todos los estudiantes aprendan de manera participativa y colaborativa.</li> <li>✓ Conduce el proceso de enseñanza con dominio de estrategias, para que todos los estudiantes aprendan de manera activa, reflexiva y crítica lo que concierne a la solución de problemas relacionados con sus experiencias, intereses y contextos socioculturales.</li> <li>✓ Conoce y comprende las características de todos sus estudiantes, los contenidos disciplinares que enseña, los enfoques activos y procesos pedagógicos, con el propósito de promover involucrar a los estudiantes en el proceso de aprendizaje.</li> </ul>	<b>OBSERVACIÓN</b>	<b>GUÍA DE OBSERVACIÓN</b>
	<b>Habilidad del docente para propiciar un ambiente de respeto y tolerancia</b>	<ul style="list-style-type: none"> <li>✓ Crea un clima propicio para el aprendizaje, la convivencia democrática y la vivencia de la diversidad en todas sus expresiones, con miras a formar ciudadanos críticos e interculturales.</li> <li>✓ Promueve activamente, con actitud democrática y de pensamiento libre un ambiente de respeto y proximidad entre los estudiantes.</li> <li>✓ Establece relaciones de respeto, colaboración y corresponsabilidad con las familias, la comunidad y los estudiantes.</li> <li>✓ Ejerce su profesionalismo desde una ética que propicia el respeto de los derechos fundamentales del estudiante, con el propósito que los alumnos demuestren honestidad, justicia, responsabilidad y compromiso con su función social.</li> </ul>		
	<b>Habilidad del docente para promover la inteligencia creativa</b>	<ul style="list-style-type: none"> <li>✓ Reflexiona sobre su práctica y experiencia profesional para desarrollar procesos de aprendizaje con el propósito de promover el razonamiento y la creatividad de los estudiantes.</li> <li>✓ Presta atención personalizada a los estudiantes para desarrollar en ellos su pensamiento e inteligencia creativa.</li> <li>✓ Promueve la creatividad y que esta sea realmente relevante y valora su originalidad del producto porque supone una auténtica novedad para él y sus compañeros de aula.</li> <li>✓ Propicia trabajos originales que supone una novedad a nivel de la Institución Educativa</li> </ul>		

### **2.3. Definición operacional de las variables**

#### **Procedimiento teórico:**

La variable, desempeño docente, es el proceso mediante el cual los estudiantes reconocen e interpretan la información sobre las actividades que realiza el docente, en las siguientes dimensiones: Proceso activo de aprendizaje, Propiciar un ambiente de respeto y tolerancia y Promover la inteligencia creativa. De igual manera, aplica estrategias y tácticas para el logro de un objetivo común en la práctica de diferentes actividades físicas, mostrando una actitud proactiva en la organización de eventos lúdicos.

#### **Procedimientos prácticos:**

Se definió las técnicas (observación), el instrumento (guía de observación) validado por juicios de expertos en metodología de investigación, adquiriendo un alto grado de confiabilidad. La técnica y el instrumento serán utilizadas para la recopilación de datos con mayor eficacia para la medición y validación de la hipótesis.

## CAPÍTULO III. MARCO TEÓRICO

### 3.1. Antecedentes de investigación

#### ✓ Internacionales

Hernández, H. (2016). *Propuesta de un sistema de evaluación del desempeño en función de las competencias docentes para los liceos adscritos a la coordinación del municipio independencia Estado Miranda*. (Tesis de maestría, Universidad Pedagógica Experimental Libertador – Venezuela).

Conclusiones:

- a) Diagnosticar la situación actual con respecto a la evaluación del desempeño de los docentes en las instituciones de Educación Media General, adscritos a la Coordinación del Municipio Independencia, Santa Teresa del Tuy. Se pudo constatar que, si se realiza evaluación del desempeño, pero no de forma sistemática ni periódica, además, permitió, que en el acercamiento a la forma de evaluación llevado por el Ministerio del Poder Popular para la Educación en los últimos años, el cual, a juicio del investigador, el sistema de evaluación empleado por el MPPE no aprecia las competencias de los docentes en desempeño, pues, la aplicación de los instrumentos de evaluación se llevó a cabo con el fin último de otorgar titularidad al cargo. Por ejemplo, el instrumento aplicado a la coordinadora municipal, los supervisores, directores y docentes del Municipio Independencia un 80% coincide en que existe un sistema de evaluación, tal como ha sido señalado, sin embargo, no es administrado



como tal, además no son consideradas las competencias de los docentes a la hora de aplicar una evaluación.

- b) Determinar la pertinencia de diseñar un sistema de evaluación de desempeño en función a competencias que permita el mejoramiento personal y profesional de los docentes en las instituciones de Educación Media General, adscritos a la Coordinación del Municipio Independencia, Santa Teresa del Tuy. Los instrumentos aplicados mostraron que es adecuado u oportuno de diseño de un sistema de evaluación basado en competencias, pues los encuetados coincidieron, según se evidencia en el ítems 7 que plantea, “Considera Ud. que es necesario un sistema de evaluación en función a las competencias”, el 100% contestó sí. Lo antes señalado, dar fuerza a la propuesta de diseñar un sistema de evaluación que considere las competencias docente y que con lo indica en los ítems 8,2 y 10 se realice manera periódica (cada seis meses) y que exista retroalimentación.
- c) Considerar los elementos a en el sistema de evaluación de desempeño docente en función a competencias que permita el mejoramiento personal y profesional de los docentes en las instituciones de Educación Media General, adscritos a la Coordinación del Municipio Independencia, Santa Teresa del Tuy. A manera de conclusión se puede señalar lo siguiente, para crear un sistema de evaluación de desempeño basado en competencia, las instituciones educativas deberían contar con los siguientes elementos, señalados en el ítem (9): 9.1. Estándares de desempeño, 9.2. Medición del desempeño, 9.3. Evaluadores, 9.4. Período

de Evaluación y 9.5. Evaluados, para el investigador estos elementos fortalecen el sistema, en el caso de los evaluadores, este como profesional especializado, aportaría herramientas, estrategias un caudal de información que podría utilizar al diseñar, reajustar y aplicar los instrumentos para la evaluación.

Torres, L. (2016). *Incidencia del desempeño docente en la calidad educativa de nivel inicial y primero de básica de la escuela de educación básica Calasancio "Victoria Valverde" del distrito metropolitano de Quito.* (Tesis de licenciatura, Universidad Central del Ecuador).

Llego a las siguientes conclusiones:

- a) Se concluye que el Desempeño docente influye en la calidad educativa que brindan las instituciones tal vez el docente no es el único actor importante dentro del ámbito educativo, pero si es el transmite los conocimientos y genera enseñanza-aprendizaje en sus estudiantes formándolos para su futura vida educativa y dicho desempeño es y será responsabilidad del docente.
- b) No olvidemos que uno de los principales actores en la educación es el docente el cual dejara huellas en la vida de sus estudiantes porque este debe encaminar sus enseñanzas no solo para lograr calificaciones numéricas sino para que sean significativas y verdaderas que le permitan a sus estudiantes ser seres íntegros capaces de pensar, reflexionar e interiorizar dichas enseñanzas solo en este contexto se diría que se brindó calidad en su educación.

✓ **Nacionales**

León, J. (2019). *Desempeño docente y calidad educativa desde la percepción del estudiante en la Institución Educativa N° 81608 San José*. (Tesis de maestría, Universidad Cesar Vallejo – Trujillo).

Conclusiones:

Existe relación significativa entre el desempeño docente y calidad educativa, desde la percepción del estudiante de secundaria de la Institución Educativa N°81608” San José”, 2019.

- a) Existe relación significativa entre el desempeño docente en su dimensión personal con la calidad educativa, desde la percepción del estudiante de secundaria de la Institución Educativa N°81608 ”San José”, 2019.
- b) Existe relación significativa entre el desempeño docente en su dimensión institucional con la calidad educativa, desde la percepción del estudiante de secundaria de la Institución Educativa N°81608” San José”, 2019.
- c) Existe relación significativa entre el desempeño docente en su dimensión interpersonal con la calidad educativa, desde la percepción del estudiante de secundaria de la Institución Educativa N°81608 ”San José”, 2019.
- d) Existe relación significativa entre el desempeño docente en su dimensión didáctica con la calidad educativa, desde la percepción del estudiante de secundaria de la Institución Educativa N°81608 ”San José”, 2019.
- e) Existe relación significativa entre el desempeño docente en su dimensión de valores con la calidad educativa desde la percepción del estudiante de secundaria de la Institución Educativa N°81608 ”San José”, 2019.

Yarleque, J. (2018). *El liderazgo transformacional y su relación con el desempeño docente en la Institución Educativa 20321 Santa Rosa*

*Nivel Primaria del Distrito de Huacho.* (tesis de maestría, Universidad Nacional José Faustino Sánchez Carrión).

Quien llego a las siguientes conclusiones:

- a) Existe relación significativa entre el liderazgo transformacional y el desempeño docente en la Institución Educativa N° 20321 Santa Rosa nivel primaria del distrito de Huacho 2018. Es decir, que se tiene que tener un buen líder que dirija el cambio de los docentes para mejor y de esa manera su desempeño tanto en lo personal, pedagógico y social es mejor.
- b) Existe relación significativa entre la estimulación intelectual y el desempeño docente en la Institución Educativa N° 20321 Santa Rosa nivel primaria del distrito de Huacho 2018. Es decir, la creatividad, la innovación, la eficacia, entre otros atributos deben ser consolidados en docentes y es una labor de quien dirige la institución, de esta manera el desempeño de los docentes mejorará.
- c) Existe relación significativa entre la consideración individualizada y el desempeño docente en la Institución Educativa N° 20321 Santa Rosa nivel primaria del distrito de Huacho 2018. Es decir, la empatía, la valoración única, el desarrollo personal, entre otros atributos que corresponde a esta dimensión deben tenerse muy en cuenta porque mejoran el desempeño docente.
- d) No existe relación significativa entre la motivación e inspiración y el desempeño docente en la Institución Educativa N° 20321 Santa Rosa nivel primaria del distrito de Huacho 2018. Sin embargo, aun cuando no

es lo fundamental en esta realidad, es necesario que se siga inculcando en los docentes el optimismo, el compromiso, etc., en bien de la institución.

- e) No existe relación significativa entre la influencia idealizada o carisma y el desempeño docente en la Institución Educativa N° 20321 Santa Rosa nivel primaria del distrito de Huacho 2018. Sin embargo, se debe seguir trabajando en el respeto, la confianza, la seguridad y la conducta ética y moral de los docentes para obtener cada vez mejores en su labor como docentes.

Luperdi, R. (2018). *Liderazgo transformacional y gestión pedagógica en docentes de una Institución educativa Superior Tecnológica del Distrito de Villa el Salvador*. (Tesis de maestría, Universidad Peruana Cayetano Heredia).

Conclusiones:

- a) Con relación al objetivo general, existe una relación significativa positiva entre liderazgo transformacional y gestión pedagógica con una correlación alta. Los docentes contribuyen como soporte del sistema de calidad en la que se encuentra inserta la institución educativa, por ello se requiere en éste personal dispongan de las características del liderazgo para lograr transformar y se movilicen mediante la motivación y la consideración generando un proceso formativo que inspire a sus estudiantes y colegas, estimulando a adquirir los conocimientos, la forma de ser, actuar y pensar en los estudiantes a través de vivencias

tecnológicas que satisfagan necesidades en la formación académica y técnica con clases proactivas, dinámicas y motivadoras; y aportando mejoras en los procesos y equipos.

- b) Con relación al primer objetivo específico se ha llegado a establecer que existe una relación significativa positiva entre variable liderazgo transformacional y la dimensión planificación de la gestión pedagógica en docentes con una correlación moderada. El docente motivado se autoexige para auto capacitarse o capacitarse buscando la calidad de su trabajo, capaz de adquirir compromisos, de proyectar entusiasmo porque reconoce que debe integrarse al conocimiento de la tecnología, reflexionando acerca de sus capacidades para buscar nuevos conocimientos y prácticas didácticas que le ayuden a disponer de las concepciones tecnológicas y de estilos de aprendizaje para la planificación anticipada de las sesiones de clases.
- c) Con relación al segundo objetivo específico, existe una relación significativa positiva entre variable liderazgo transformacional y la dimensión ejecución de estrategias en los docentes con una correlación alta. Los docentes practican la motivación y el estímulo intelectual durante el proceso de enseñanza aprendizaje, para lo cual ensayan sus habilidades pedagógicas y didácticas ajustándose a las normas y reglamentos buscando un adecuado clima del aula. Algunos docentes adaptan contenidos mientras que otros con mayor experiencia ajustan metodología, evaluación y espacios.

✓ **Locales**

Hurtado, M. (2020). *Influencia del liderazgo transformacional en la gestión administrativa según trabajadores de la Municipalidad Distrital de Umari*. (Tesis de maestría, Universidad Nacional Hermilio Valdizán – Huánuco).

Conclusiones de Hurtado:

- a) El liderazgo transformacional influye en la Gestión administrativa según los trabajadores de la Municipalidad Distrital de Umari, Huánuco – 2019; con un p valor de 0,000.
- b) El liderazgo transformacional influye en la planeación de la Gestión administrativa según los trabajadores de la Municipalidad Distrital de Umari, Huánuco – 2019; con un p valor 0,000.
- c) El liderazgo transformacional influye en la organización de la Gestión administrativa según los trabajadores de la Municipalidad Distrital de Umari, Huánuco – 2019; con un p valor de 0,000.
- d) El liderazgo transformacional influye en la dirección de la Gestión administrativa según los trabajadores de la Municipalidad Distrital de Umari, Huánuco – 2019; con un p valor de 0,000.
- e) El liderazgo transformacional influye en el control de la Gestión administrativa según los trabajadores de la Municipalidad Distrital de Umari, Huánuco – 2019; con un p valor de 0,000.

Talenas, R. (2019). *Acompañamiento pedagógico y desempeño docente en dos Instituciones Educativas del Distrito de Rupa Rupa, Leoncio Prado*. (Tesis de maestría, Universidad Nacional Hermilio Valdizán).

Conclusiones:

- a) El 60,0% que refirió que el Acompañamiento pedagógico fue efectivo ha evidenciado un desempeño docente eficiente; mientras que, el 30,0% que refirió que el Acompañamiento pedagógico no fue efectivo ha evidenciado un desempeño docente deficiente. El valor de Chi2 calculado fue 6,429, p valor 0,011 ( $< 0.05$ ). En conclusión, se rechaza la hipótesis general nula y se acepta la hipótesis general de investigación:  
Hi: El acompañamiento pedagógico se relaciona significativamente con el desempeño docente en las Instituciones Educativas N° 32865 y N° 33121 del distrito de Rupa Rupa, Leoncio Prado, durante el año 2019.
- b) Un 60,0% que refirió que el Acompañamiento pedagógico fue efectivo ha evidenciado un desempeño docente eficiente en la Dimensión preparación para el aprendizaje; mientras que, el 40,0% que refirió que el Acompañamiento pedagógico no fue efectivo ha evidenciado un desempeño docente deficiente respecto a la Dimensión preparación para el aprendizaje. El valor de Chi2 calculado fue 10,00, p valor 0,002 ( $< 0.05$ ). En conclusión, se rechaza la primera hipótesis específica nula y se acepta la primera hipótesis específica de investigación: Hi1: El acompañamiento pedagógico se relaciona significativamente con la Dimensión preparación para el aprendizaje en las Instituciones



Educativas N° 32865 y N° 33121 del distrito de Rupa Rupa, Leoncio Prado, durante el año 2019.

- c) El 60,0% que refirió que el Acompañamiento pedagógico fue efectivo ha evidenciado un desempeño docente eficiente en la Dimensión enseñanza para el aprendizaje; mientras que, el 20,0% que refirió que el Acompañamiento pedagógico no fue efectivo ha evidenciado un desempeño docente deficiente respecto a la Dimensión enseñanza para el aprendizaje. El valor de Chi2 calculado fue 3,980, p valor 0,030 ( $< 0.05$ ). En conclusión, se rechaza la segunda hipótesis específica nula y se acepta la segunda hipótesis específica de investigación: Hi2: El acompañamiento pedagógico se relaciona significativamente con la Dimensión enseñanza para el aprendizaje en las Instituciones Educativas N° 32865 y N° 33121 del distrito de Rupa Rupa, Leoncio Prado, durante el año 2019.

Rufino, Y. (2018). *Desempeño docente e inteligencia emocional en docentes de educación inicial de Huánuco*. (Tesis de maestría, Universidad Nacional Hermilio Valdizán).

Conclusiones:

- a) Desde el punto de vista de la significación estadística, se ha determinado la No existencia de una correlación significativa entre inteligencia emocional y el desempeño de los docentes de Educación Inicial del distrito de Huánuco a un nivel de significación de 0.05, un nivel de confianza del 0.95 y un “p-valor” de 0.194 que siendo mayor

que el nivel de significación, hace que se acepte la hipótesis nula y se rechace la Hipótesis alterna. El coeficiente de correlación calculado es de 0.148 o 14.8% la misma que se ubica en el nivel de “ínfima o muy baja correlación” de orientación positiva.

- b) Se ha determinado los niveles de Inteligencia emocional de los docentes del Nivel de Educación Inicial - Huánuco, expresados a partir de 5 dimensiones que son: Estado de ánimo; manejo del estrés, adaptabilidad, interpersonal e intrapersonal, alcanzando un promedio aritmético general 87.92 y una D.S de 9.21 la misma que se ubica en el estrato “baja capacidad emocional o sub desarrollada” confirmándose la hipótesis nula de la investigación.
- c) Se ha determinado los niveles de Desempeño docente del nivel Inicial de Huánuco, expresados en 4 dimensiones que son: Preparación para el aprendizaje; Enseñanza para el aprendizaje, Participación en la gestión articulada con la comunidad y Desarrollo de la profesionalidad y la identidad; el puntaje general promedio obtenido es de 77.32 y una DS. 4.53, la misma que se halla en el nivel “satisfactorio” de este modo se confirma la hipótesis alterna de investigación.

### **3.2. Bases teóricas**

#### **A. Liderazgo transformacional**

El liderazgo transformacional es considerado un modo de liderazgo que contiene ambición, ya que el objetivo no solo es llegar a la finalidad, sino que

intenta ir más allá buscando dejar obsoleto el esquema tradicional de visión mental de los subordinados para llegar al regocijo y por ende al deseo de formación tanto en el ámbito personal e intelectual. El líder transformacional logra generar inspiración en referencia a los valores, metas y objetivos en el conjunto de personas que están a su cargo, la finalidad se cumple cuando estos denotan ingenio, optimización e incluso asumen riesgos.

Ferreiro (2005) hace referencia al concepto de líder

Como eje de una administración de cualquier índole, ya sea de empresa, comercio, comités, asociaciones, partidos políticos, de entidades públicas o privadas o de una familia. Estos líderes son los encargados de marcar las directrices a seguir, con variantes de acuerdo a cada gestión. Pero, al buscar ejemplificar a un líder, por lo general se recurre a alguien conocido más allá de su actuar como tal, es lo que no permite ver el panorama de manera correcta a las personas, ya que la imagen no lo es todo, lo esencial e importante es el accionar de este líder. Este autor concluye “una persona no es el líder por el solo hecho de ocupar el cargo jerárquicamente más alto de una organización. Si ocupa un cargo de gobierno será directivo, un gobernante o un alto dirigente. Y sólo será un líder auténtico en la medida en que contribuya a la organización” (p. 50)

Acosta, Zarate y Garzón (2014) citan a Burns quien fue uno de los pioneros en incluir este concepto de Liderazgo Transformacional

Definición que proporciona es que solamente los que posean una visión clara y gran personalidad podrán ufanarse de haber desarrollado este tipo de liderazgo transformacional, ya que al ser

desarrollado pueden generar cambios en las perspectivas de un grupo de personas o dentro de una organización, también deja constancia que su investigación dio como resultado palpable que “cuando los líderes y seguidores trabajan juntos pueden avanzar a un nivel superior de moral y motivación” (p. 40)

✓ **Características del liderazgo transformacional**

- **Creatividad.** La creatividad es esencial para un líder transformacional, puesto que para que para aportar ideas innovadoras en vital transformar el pensamiento antiguo, ese pensamiento convencional que limita la creatividad, estos líderes transformacionales innovan y buscan soluciones con un objetivo puesto en el futuro, transformando y mejorando cualquier situación.
- **Interactividad.** Este principio presenta a un líder participativo que obtiene muy buenos rendimientos en comparación con un líder sin estas características, el líder transformacional goza de una buena comunicación con sus subordinados y de ese modo puede conocer las carencias y falencias de estos, manteniendo una actitud abierta para prestar soluciones y escuchar sugerencias.
- **Visión.** Un líder efectivo posee una idea clara, la misma que es trasladada a su equipo, asimismo, informa y los hace parte activa de la misma, un líder transformacional tiene que tener ese escenario concreto para poder dirigirse, guiar y motivar a su personal a lograrlo, creando una visión compartida.
- **Conocer el Empowerment.** Es usado como una herramienta para lograr desarrollar trabajo en equipo siendo un sistema funcional que usan las

organizaciones modernas con el objeto de delegar responsabilidades a los subordinados y generar un compromiso con la misma para fortalecer el desarrollo de la organización.

- Liberar al personal usualmente las reglas y pautas de una organización están pre establecidas dentro de una organización, Es allí donde los líderes deben fomentar y delegar funciones basadas en estas, liberar al personal permitiéndoles asumir responsabilidades, las mismas que les traerán a ellos beneficios y por supuesto a la organización también, es así que funciona el trabajo y compromiso de equipo.
- Pasión. El líder transformacional posee este elemento debido a su compromiso adquirido no solo con la organización sino con todo el personal a su cargo, siendo esencial para lograr las metas y objetivos trazados a futuro y no solo momentáneas.
- Ética. La ética es primordial para los líderes, debe primar la ética ante cualquier hecho, ya sea ante una meta trazada o al decidirse por alguna opción; la ética, la moralidad deben de verse reflejado en el trabajo desempeñado y siempre tomando en cuenta la repercusión en su personal subordinado.
- Prestigio. Dada la magnitud del cargo a desempeñar como Líder transformacional el prestigio y lo que representa esté para el grupo tiene que ser óptima, ya que será el cimiento para la imagen de guía que ellos tendrán, siendo muy importante para el entusiasmo y confianza que colaboradores depositarán en el líder.

✓ **Dimensiones del liderazgo transformacional:**

**a) Influencia idealizada**

En forma general se trata del más alto nivel de liderazgo transformacional. El líder proporciona un diseño común de la visión y propósito, los valores y normas que le da sentido a la obra. El orgullo del líder implica los sentimientos de la misión de las partes interesadas, la mejora de sus capacidades de rendimiento y la prestación de ejemplo personal. La confianza, la identificación con los objetivos, emular al líder, internalizar las actitudes y los objetivos y actuar en este "espíritu", incluso cuando el jefe no está son algunas de las manifestaciones de esta dimensión del liderazgo transformacional. En forma específica.

según Huici, et al. (2012),

La influencia idealizada (atribuida), implica que “los líderes altos en este factor son admirados, respetados y obtienen la confianza de la gente. Los seguidores se identifican con ellos y tratan de imitarlos” (p. 196)

**b) Motivación inspiradora**

En líneas generales, es el grado en que el líder articula una visión que es atractivo y estimulante para los seguidores. Los líderes con los seguidores parten de un alto nivel de motivación para comunicar optimismo acerca de los objetivos de futuro y proporcionar el significado de la tarea a mano. Los seguidores sienten la necesidad de tener un fuerte sentido de propósito para que puedan ser motivados a

actuar; tanto el propósito y el significado proporcionan la energía que impulsa a un grupo de adelante. El aspecto de un liderazgo con visión de futuro con el apoyo de las habilidades de comunicación. Los seguidores están dispuestos a invertir más esfuerzos en sus tareas, se les alienta optimistamente sobre el futuro, así como creer en sus capacidades.

De manera particular, de acuerdo con Ramos (2005), respecto a la inspiración como dimensión del liderazgo transformacional, acota lo siguiente:

Esta dimensión refleja la conducta del líder que proporciona el significado y los objetivos del trabajo. Los líderes motivan e inspiran a su equipo informándoles de lo que es necesario hacer y estimulándolos para la realización de su trabajo. Les implican en imaginarse situaciones atractivas, les desafían con estándares altos, les comunican altas expectativas y aumentan el espíritu de trabajo en equipo. Esta conducta incluye la clarificación de expectativas y de compromisos para la consecución de las metas organizacionales. Son entusiastas y optimistas transmitiéndolo también al personal. En definitiva, esta dimensión hace referencia a aspectos intelectuales de desarrollo del trabajo y consecución de objetivos” (p. 87).

### **c) Estimulo intelectual**

De manera general es el grado por el cual el líder motiva a sus seguidores, toma riesgos y solicita los seguidores de las ideas. Los líderes estimulan y fomentan la creatividad y desarrollan que las

personas piensen de forma independiente. Para un líder, esta dimensión implica que el aprendizaje es un valor y las situaciones inesperadas son vistas como oportunidades para aprender. En tanto que los seguidores deben preguntar, pensar profundamente acerca de las cosas y descubrir mejores maneras de ejecutar sus tareas.

En forma específica, según Ramos (2005)

La estimulación intelectual se define como el grado por el cual el líder motiva a los subordinados a pensar una y otra vez el modo en el que tienen que realizar las cosas, promueven la inteligencia y la racionalidad en la solución de problemas (...), estimulan a sus subordinados para que sean innovadores y creativos y así aporten nuevos puntos de vista y nuevas perspectivas a los viejos problemas y situaciones. (p. 87).

## **B. Desempeño docente**

Estrada (2013) sobre el desempeño docente manifiesta que:

El Desempeño docente es el eje que moviliza el proceso de formación dentro del sistema educativo formal. Se hace necesario el análisis y la evaluación del desempeño docente desde la cotidianidad, de un modo concreto y encarnado, para esto se eligió como población a los docentes de la Unidad Educativa Bejuma, situada en Valencia-Venezuela. Esta evaluación se realizó desde la perspectiva de los alumnos. Sin embargo, en este ensayo se presentan los presupuestos teóricos que fundamentan el ser del desempeño docente, o si se prefiere el —deber serl de la tarea educativa, con la finalidad de sustentar los resultados de cualquier investigación en torno al hecho educativo.



Bazán, Y. (2008), manifiesta

Con respecto al desempeño de los roles del docente, el supervisor debe estar atento a los requerimientos y desarrollo del mismo en un acompañamiento pedagógico que motive su desenvolvimiento y actitud enérgica ante su ejecución en situaciones cuales quieran que sean dándole herramientas de trabajo para la construcción de su propia experiencia personal que lo guíe hacia el éxito en la ejecución de sus roles cumpliéndolos de la manera mejor posible y demostrando ante todos sus ganas de seguir adelante. (p. 123).

Según el portal Evaluación Docente del Ministerio de Educación, la evaluación del mismo consiste en:

La Evaluación del Desempeño Docente (EDD) evalúa aspectos fundamentales que forman parte del trabajo cotidiano de todo docente. NO es una prueba de conocimientos ni teórica. Tampoco evalúa metodologías, enfoque o innovaciones curriculares que requieran una capacitación específica.

Según Valdés (1995)

La evaluación del desempeño profesional del docente es un proceso sistemático de obtención de datos válidos y fiables, con el objetivo de comprobar y valorar el efecto educativo que produce en los alumnos, el despliegue de sus capacidades pedagógicas, su emocionalidad, responsabilidad laboral y la naturaleza de sus relaciones interpersonales con sus alumnos, padres, directivos, colegas y representantes de las instituciones de la comunidad. (p. 75)

El instrumento principal que se emplea es la observación de lo que el docente hace en el aula: cómo promueve el respeto, cómo regula el comportamiento de los estudiantes en el aula, cómo gestiona el tiempo de aprendizaje, cómo promueve el razonamiento y la creatividad, cómo motiva a los estudiantes y cómo responde a sus necesidades educativas.

Los otros instrumentos, pensados exclusivamente para la educación inicial, evalúan la comunicación que el docente ha establecido con las familias, su responsabilidad (en términos de cumplimiento del horario y planificación), su compromiso con la institución educativa y su gestión del espacio y los materiales de los que dispone en su aula. Estos instrumentos se adaptarán a las particularidades de los otros niveles educativos y modalidades en los próximos años.

El Ministerio de Educación, en el texto Marco de Buen Desempeño Docente nos dice:

Las profesiones son prácticas sociales que se configuran a partir de necesidades específicas de una sociedad en un determinado momento histórico. Cumplen una función social y poseen un saber específico sobre el que sus practicantes tienen dominio. La importancia y prestigio de las profesiones y de quienes la practican están sujetos a las demandas y expectativas de los procesos sociales y culturales del contexto. De ahí que las profesiones cambien en sus sentidos, su tecnología y su valor por efecto de los procesos económicos, sociales y culturales que les demandan adecuaciones, pero también por la misma actuación de sus propios practicantes en cuanto comunidad profesional. Hoy el país y el mundo

requieren que la profesión docente se resitúe en los cambios que vienen sucediendo. En materia de balance, la práctica de la docencia ha estado sujeta a un modelo de escuela que promovía una relación acrítica con el conocimiento, propiciando una actitud y un pensamiento dogmáticos. Se encontraba una escuela en la que predominaba una cultura autoritaria sustentada en el ejercicio de la violencia y de la obediencia, es decir, una disciplina heterónoma, una escuela ajena al mundo cultural de sus estudiantes y de las comunidades en las que estaba inserta. En lo que toca a lo prospectivo, la emergencia de nuevos actores sociales y culturales, la valoración de la diversidad, el valor de los derechos humanos y de la democracia, la afirmación de la educación como derecho, la urgencia de constituir sociedades más equitativas y movimientos migratorios mundiales han generado fenómenos de intercambio y convivencia cultural, y han propiciado así demandas de aprendizaje sobre culturas y lenguas diversas. En este contexto, también se han dado cambios en el conocimiento humano y en las tecnologías que han acompañado los procesos de producción del saber, que han impactado en la pedagogía, con lo cual ha sido enriquecida e interpelada. En consecuencia, la sociedad actual pide a los educadores preparar a las nuevas generaciones para afrontar los desafíos de una sociedad futura aún en construcción. Los cuestionamientos sociales a los sistemas escolares y a los propios docentes exigen sistemas de desarrollo profesional que aseguren una formación del magisterio a la altura de los cambios sociales, que los acompañe y hasta los anticipe. El país ha establecido un rumbo de consenso para la política educativa, expresado en

el Proyecto Educativo Nacional. Allí se señala la necesidad de revalorar la profesión docente, no solo a través de medidas de orden laboral, sino, principalmente, replanteando el proyecto de docencia. Se requiere una nueva docencia, funcional a una educación y una escuela transformadas en espacios de aprendizaje de valores democráticos, de respeto y convivencia intercultural, de relación crítica y creativa con el saber y la ciencia, de promoción del emprendimiento y de una ciudadanía basada en derechos. Para generar cambios duraderos en la identidad, el saber y la práctica de la profesión docente, tenemos que lograr una cohesión en torno a una nueva visión de la docencia que comprometa a maestras y maestros de manera protagónica. El Marco de Buen Desempeño Docente es un primer paso en esa dirección.

De modo recurrente, se ha exigido al Estado precisar las políticas, estrategias y mecanismos que garanticen el derecho a una educación de calidad para todos. En esta exigencia se ha hecho presente la interrogación por la calidad, la pertinencia y la eficacia del trabajo docente, por su formación y las condiciones del ejercicio de su labor. Responder a esta demanda específica sobre la función del magisterio nos confronta con un reto singular: realizar cambios en la realidad de la profesión docente, es decir, en su identidad profesional, en su formación y su cultura, en los paradigmas que guían sus prácticas pedagógicas. Los motivos del cambio son estructurales, pues obedecen a transformaciones en la sociedad, en la cultura, en la producción del saber y en la necesidad de contribuir, desde la educación, a la conformación de sociedades más equitativas, democráticas

y con altos niveles de desarrollo humano. Son necesarios cambios profundos en la práctica de la enseñanza, en los mecanismos para profesionalizar el trabajo docente y revalorar el saber pedagógico de los maestros en la sociedad. Ése es el desafío que el Estado peruano, los docentes y la sociedad requieren afrontar de manera concertada, colaborativa y sostenida. En esta orientación, se requiere concordar previamente una visión prospectiva de la profesión docente con los diversos actores involucrados en el ejercicio, promoción, desarrollo y regulación de la docencia. Diversos países han promovido, con este propósito, la definición de criterios de Buen Desempeño Docente o Marcos para la Buena Enseñanza como un primer peldaño en el proceso de construcción e implementación de políticas públicas dirigidas a fortalecer la profesión. La construcción de un Marco de Buen Desempeño Docente es principalmente un ejercicio de reflexión sobre el sentido de esta profesión y su función en la sociedad, la cultura y el desarrollo con equidad. Constituye un proceso de deliberación sobre las características de una enseñanza dirigida a que niñas, niños y adolescentes logren aprendizajes fundamentales durante el proceso de su educación básica, y aspira a movilizar al magisterio hacia el logro de un desarrollo profesional permanente que garantice estos aprendizajes. Se trata de un ejercicio muy significativo, por ser la enseñanza y el quehacer de los docentes un asunto público de gran importancia para el bien común.

El Marco de Buen Desempeño Docente que ahora presentamos es resultado de un proceso de diálogo y concertación que a lo largo de más de dos años lideraron el Consejo Nacional de Educación (CNE) y Foro Educativo a

través de la Mesa Interinstitucional de Buen Desempeño Docente. Esta Mesa buscó establecer un consenso respecto a lo que la sociedad y el Estado requieren de quienes ejercen la docencia en la Educación Básica, sea en escuelas públicas o en las de gestión privada. Participaron activamente en este proceso ciudadanos y ciudadanas, docentes, especialistas, representantes del magisterio, las familias y las comunidades, así como diversas instituciones gubernamentales y no gubernamentales, instituciones académicas y agencias de cooperación técnica. Con el concurso de cinco instituciones representativas de la educación nacional reunidas en el Grupo Impulsor del Marco de Buen Desempeño Docente, el Ministerio de Educación inició en el 2012, con instancias de gestión descentralizada, instituciones formadoras y especialistas en educación un proceso de revisión y reflexión sobre el documento de buen desempeño docente. El Marco de Buen Desempeño Docente es una guía imprescindible para el diseño e implementación de las políticas y acciones de formación, evaluación y desarrollo docente a nivel nacional, y un paso adelante en el cumplimiento del tercer objetivo estratégico del Proyecto Educativo Nacional: “Maestros bien preparados ejercen profesionalmente la docencia”. Este nuevo instrumento de política educativa está al servicio de las tres políticas priorizadas por el Ministerio de Educación al 2016: aprendizajes de calidad y cierre de brechas, desarrollo docente con base en criterios concertados de buena docencia, y modernización y descentralización de la gestión educativa.

### **3.3. Bases conceptuales**

#### **Aprendizaje**

Adquisición del conocimiento de algo por medio del estudio, el ejercicio o la experiencia, en especial de los conocimientos necesarios para aprender algún arte u oficio.

Tiempo que se tarda en aprender algo.

#### **Aprendizaje activo**

El aprendizaje activo se define, en términos generales, como cualquier método de instrucción que involucra a los estudiantes en el proceso de aprendizaje. En pocas palabras, el aprendizaje activo requiere que los estudiantes realicen actividades de aprendizaje significativas y piensen en lo que están haciendo.

El objetivo del aprendizaje activo consiste en que los estudiantes se involucren personalmente con el material, participen en la clase y colaboren unos con otros.

Por lo tanto, el aprendizaje activo se suele definir por las actividades que realizan los estudiantes para construir conocimiento y entendimiento.

#### **Convivencia positiva**

Implica desarrollar competencias que favorezcan la integración personal, social y laboral de las nuevas generaciones en un contexto social en constante evolución. En el ámbito que nos ocupa, "aprender a convivir" constituye una de las finalidades básicas del sistema educativo.

#### **Creatividad**

La creatividad, denominada también pensamiento original, pensamiento creativo, inventiva, imaginación constructiva o pensamiento divergente, es la

capacidad de crear, de innovar, de generar nuevas ideas o conceptos, o nuevas asociaciones entre ideas y conceptos conocidos, que normalmente llevan a conclusiones nuevas, resuelven problemas y producen soluciones originales y valiosas. La creatividad es la producción de una idea o un concepto, una creación o un descubrimiento que es nuevo, original, útil y que satisface tanto a su creador como a otros durante algún periodo.

La creatividad o el pensamiento original, es un proceso mental que nace de la imaginación y engloba varios procesos mentales entrelazados. Estos procesos no han sido completamente descifrados por la fisiología. La cualidad de la creatividad puede ser valorada por el resultado final y esta es un proceso que se desarrolla en el tiempo y que se caracteriza por la originalidad, por la adaptabilidad y por sus posibilidades de realización concreta.

### **Determinado**

Que es uno en particular o con características bien definidas.

Que indica referencia a un elemento concreto o conocido por los hablantes.

### **Desempeño**

Realizar las labores o las funciones que corresponden a su cargo, profesión, papel o empleo.

Tener una determinada función dentro de otra.

### **Docente**

Profesional de la educación, se encarga del aprendizaje de los sujetos a través de un proceso de enseñanza y en donde intervienen recursos manejables por el docente y por el alumno con orientación pedagógica.

### **Pedagogía**



Ciencia que estudia la metodología y las técnicas que se aplican a la enseñanza y la educación, especialmente la infantil.

Práctica educativa o método de enseñanza en un terreno

### **Práctica de docente**

Es fomentar en el aula una enseñanza que permita que todos los estudiantes peruanos alcancen los perfiles de egreso o aprendizajes declarados por el currículo nacional para la Educación Básica.

### **Proceso de aprendizaje**

El proceso de aprendizaje es individual, aunque se lleva a cabo en un entorno social determinado. Para el desarrollo de este **proceso**, el individuo pone en marcha diversos mecanismos cognitivos que le permiten interiorizar la nueva información que se le está ofreciendo y así convertirla en conocimientos útiles.

### **Razonamiento**

El razonamiento es el conjunto de actividades mentales que consiste en la conexión de ideas de acuerdo a ciertas reglas y que darán apoyo o justificarán una idea. En otras palabras, más simples, el razonamiento es la facultad humana que permite resolver problemas tras haber arribado a conclusiones que permiten hacerlo.

### **Gestión**

Es llevar a cabo diligencias que hacen posible la realización de una operación comercial o de un anhelo cualquiera. Administrar, por otra parte, abarcar las ideas de gobernar, disponer dirigir, ordenar u organizar una determinada cosa o situación.

**Liderazgo**

Es una influencia que se ejerce sobre las personas y que permite incentivarlas para que trabajen en forma entusiastas por un objetivo común. Quien ejerce El liderazgo de conocer se conoce como líder.

## **CAPÍTULO IV. MARCO METODOLÓGICO**

### **4.1. Ámbito**

La investigación se llevará a cabo en la Institución Educativa Pública de nivel primario N° 32002 Virgen del Carmen, ubicada en el Jr. 28 de julio N° 1617, en el Distrito de Huánuco, Provincia de Huánuco y la Región de Huánuco. Esta Institución cuenta con un aproximado de 600 estudiantes, 28 docentes, con un total de 22 secciones.

### **4.2. Tipo y nivel de investigación**

La investigación por su grado de complejidad y obedeciendo a la lógica de investigación científica es de tipo CORRELACIONAL porque se busca encontrar el grado de relación entre la variable: Liderazgo transformacional y la variable desempeño docente.

Según Hernández, et al (2003)

La investigación correlacional consiste en evaluar dos variables, siendo su fin estudiar el grado de correlación entre ellas. La investigación correlacional, por tanto, trata de descubrir cómo varía una variable al hacerlo la otra. Sin embargo, en este caso, solo estudiamos la dirección del movimiento y la intensidad de la relación. Por otro lado, debemos saber que la correlación no implica causalidad. Asimismo, para conocer el grado de variación, hay que calcular algún tipo de regresión; como la lineal o la múltiple. (p. 121)

### 4.3. Población y muestra

#### 4.3.1. Descripción de la población

La población estará constituida por los profesores de la Institución Educativa N° 32002 Virgen del Carmen.

POBLACIÓN		
Profesores de la Institución Educativa N° 32002 Virgen del Carmen	GRADO	TOTAL POR GRADO
	Mujeres	15
	Varones	13
TOTAL		28

Fuente: nómina de matrícula  
Elaboración propia

#### 4.3.2. Muestra y método de muestreo

La muestra estará constituida por la totalidad de la población.

MUESTRA		
Profesores de la Institución Educativa N° 32002 Virgen del Carmen	GRADO	TOTAL POR GRADO
	Mujeres	15
	Varones	13
TOTAL		28

Fuente: nómina de matrícula  
Elaboración propia

#### 4.3.3. Criterio de inclusión y exclusión

##### a) Criterios de inclusión

- ✓ Docentes pertenecientes a la institución

##### b) Criterios de exclusión

- ✓ Docentes que no pertenecen a la institución
- ✓ Auxiliares
- ✓ Personal administrativo

#### 4.4. Diseño de investigación

El tipo de diseño seleccionado es el CORRELACIONAL y tiene el siguiente esquema:

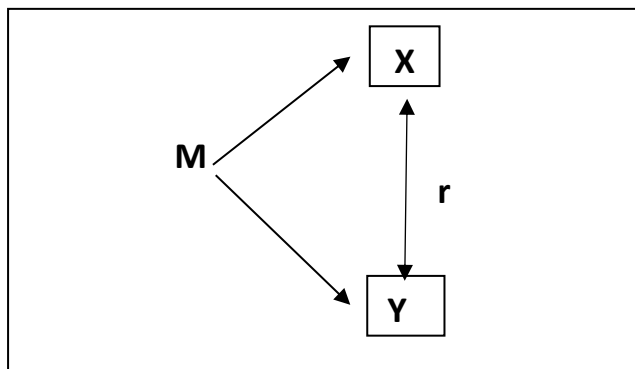

M: Muestra: 28 estudiantes del tercer grado de primaria

X: Variable : Liderazgo Transformacional

Y: Variable : Desempeño docente

r: Relación entre variables

Como podemos observar en el esquema un diseño correlacional determina si dos variables están correlacionadas o no. Esto significa analizar si el grado de relación de una variable respecto a la otra si es significativa o no.

#### 4.5. Técnicas e instrumento

##### 4.5.1. Técnicas

##### Observación

La observación es un recurso que utilizamos constantemente en nuestra vida cotidiana para adquirir conocimientos. Continuamente observamos, pero rara vez lo hacemos metódica y premeditadamente.

La observación es el procesamiento de datos como la acumulación de datos para obtener información significativa de los profesores de la Institución Educativa N° 32002 Virgen del Carmen, como técnica nos facilita la recolección de los datos a través de esta técnica, que luego serán evaluados y ordenados, para obtener información útil, que luego serán analizados para contrastar la hipótesis.

En opinión de Sabino (1992),

La observación es una técnica antiquísima, cuyos primeros aportes sería imposible rastrear. A través de sus sentidos, el hombre capta la realidad que lo rodea, que luego organiza intelectualmente y agrega: La observación puede definirse, como el uso sistemático de nuestros sentidos en la búsqueda de los datos que necesitamos para resolver un problema de investigación. (p. 111-113)

#### **4.5.2. Instrumentos**

Es un instrumento que se basa en una lista de indicadores que pueden redactarse como afirmaciones o preguntas, que orientan el trabajo de observación dentro del aula señalando los aspectos que son relevantes al observar. Puede utilizarse para observar las respuestas de los alumnos en una actividad, durante una semana de trabajo, una secuencia didáctica completa o en alguno de sus tres momentos, durante un bimestre o en el transcurso del ciclo escolar.

Tamayo (2004) define a la guía de observación como:

Un formato en el cual se pueden recolectar los datos en sistemática y se pueden registrar en forma uniforme, su utilidad consiste en ofrecer una revisión clara y objetiva de los hechos, agrupa los datos según necesidades específicas, se hace respondiendo a la estructura de las variables o elementos del problema. (p.172)

#### **4.5.2.1. Validación de los instrumentos para la recolección de datos**

La validez del instrumento de recolección de datos de la presente investigación se realiza a través de la validez de contenido, es decir, se determinó hasta donde los items que contiene el instrumento fueron representativos del dominio o del universo contenido en lo que se desea medir.

Estará a cargo de expertos en investigación.

Hernández et al (2012)

La validez en términos generales se refiere al grado en que un instrumento realmente mide la variable que pretende medir. Validar es determinar cualitativa y/o cuantitativamente un dato (p. 243)

CATEGORÍA	CALIFICACIÓN	INDICADOR
<b>RELEVANCIA</b> El ítem es esencial o importante, es decir, debe ser incluido	1. No cumple con el criterio	El ítem puede ser eliminado sin que se vea afectada la medición de la dimensión
	2. Bajo nivel	El ítem tiene una alguna relevancia, pero otro ítem puede estar incluyendo lo que mide este
	3. Moderado nivel	El ítem es relativamente importante
	4. Alto nivel	El ítem es muy relevante y debe ser incluido
<b>COHERENCIA</b> El ítem tiene relación lógica con la dimensión o indicador que están midiendo	1. No cumple con el criterio	El ítem puede ser eliminado sin que se vea afectada la medición de la dimensión
	2. Bajo nivel	El ítem tiene una relación tangencial con la dimensión
	3. Moderado nivel	El ítem tiene una relación moderada con la dimensión que está midiendo
	4. Alto nivel	El ítem tiene relación lógica con la dimensión
<b>SUFICIENCIA</b> Los ítems que pertenecen a una misma dimensión bastan para obtener la medición de esta.	1. No cumple con el criterio	Los ítems no son suficientes para medir la dimensión
	2. Bajo nivel	Los ítems miden algún aspecto de la dimensión, pero no corresponden con la dimensión total
	3. Moderado nivel	Se deben incrementar algunos ítems para poder evaluar la dimensión completamente
	4. Alto nivel	Los ítems son suficientes
<b>CLARIDAD</b> El ítem se comprende fácilmente, es decir, sus sintácticas y semánticas son adecuadas.	1. No cumple con el criterio	El ítem no es claro
	2. Bajo nivel	El ítem requiere bastantes modificaciones o una modificación muy grande en el uso de las palabras que utilizan de acuerdo a su significado o por la ordenación de los mismos
	3. Moderado nivel	Se requiere una modificación muy específica en algunos términos de ítem
	4. Alto nivel	El ítem es claro, tiene semántica y sintaxis adecuada



#### **4.5.2.2. *Confiabilidad de los instrumentos para la recolección de datos***

Esta investigación requirió de un tratamiento lógico con el fin de obtener un resultado que pudiera ser apreciado por la comunidad educativa como tal. La confiabilidad muestra hasta dónde los resultados que se obtengan con la aplicación de algún instrumento son verdaderamente útiles, sólidos y consistentes, es decir que, si se recogiera nuevamente, en la misma forma y con ese instrumento, realmente serían los mismos resultados. Para medir la confiabilidad del nuestro instrumento usamos la prueba estadística Alfa de Cronbach que nos dio como resultado:

- ✓ La estadística de fiabilidad del liderazgo transformacional nos dio como resultado 0,89 – 0,82
- ✓ La estadística de fiabilidad del desempeño docente nos dio como resultado 0,89 – 0,89

### **4.6. Técnicas para el procesamiento y análisis de datos**

#### **a. Técnica para el procesamiento de datos**

El procesamiento de datos como la acumulación de datos para obtener información significativa de los estudiantes de la Escuela de Posgrado, Maestría en Derecho con Mención en Civil y Comercial, como técnica nos facilita la recolección de los datos a través del cuestionario, que luego serán evaluados y ordenados, para obtener información útil, que luego serán analizados para contrastar la hipótesis.

### **b. Técnica para el análisis de datos**

El análisis de datos consistirá en la realización de las operaciones a las que el investigador someterá los datos con la finalidad de alcanzar los objetivos del estudio. Todas estas operaciones no pueden definirse de antemano de manera rígida. La recolección de datos y ciertos análisis preliminares revelaron problemas y dificultades (el poco valor a los valores educativos y poca práctica del clima institucional). Sin embargo, es importante hacer el esfuerzo para superar estas dificultades para que el procesamiento de datos sea óptimo y así será en el estudio que se realizará.

### **4.7. Aspectos éticos**

- a) La investigación se realiza bajo los siguientes parámetros éticos:
- b) Coordinación con los estudiantes de la muestra
- c) Aplicación de la encuesta
- d) Uso del estilo APA que regula la ética en la investigación científica.
- e) Revisión independiente de los protocolos.
- f) La investigación cumple estándares de responsabilidad social.
- g) Valor social.
- h) Validez científica.
- i) Selección justa de la muestra.
- j) Tasa de Riesgo/Beneficio favorable para los estudiantes.
- k) Consentimiento Informado.
- l) Respeto a los sujetos de investigación.

## CAPÍTULO V. RESULTADOS Y DISCUSIÓN

### 5.1. Análisis descriptivo

VARIABLES	
LIDERAZGO TRANSFORMACIONAL	DESEMPEÑO DOCENTE
DIMENSIÓN: Habilidad del docente para involucrar a los estudiantes en el proceso activo de aprendizaje	

TABLA N°01			
Conduce el proceso de enseñanza con dominio de los contenidos disciplinares y el uso de estrategias y recursos pertinentes, para que todos los estudiantes se involucren activamente en proceso de aprendizaje.	INDICADORES DE EVALUACIÓN	fi	%
	Excelente	15	53,6
	Competente	10	35,7
	Regular	03	10,7
	Deficiente		
TOTAL		28	100

Fuente: ficha de valoración del cuestionario N° 01  
Elaboración propia

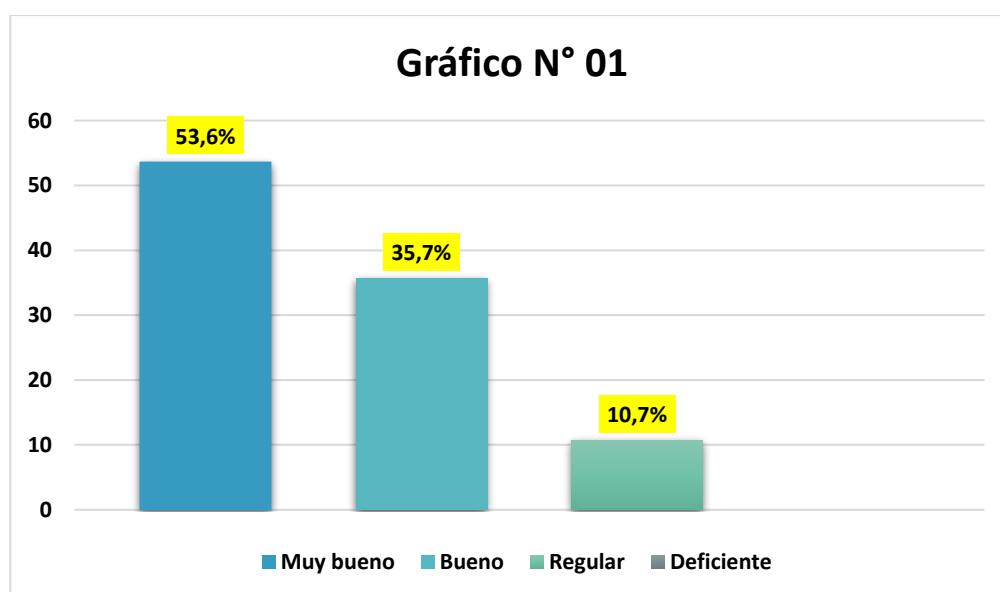

Fuente: tabla N° 01  
Elaboración propia

## INTERPRETACIÓN

En la tabla y gráfico N° 01 se puede apreciar la relación del **Liderazgo transformacional** con el **desempeño docente** en su dimensión *Habilidad del docente para involucrar a los estudiantes en el proceso activo de aprendizaje*, donde a través de la observación a 28 profesores de la Institución Educativa N° 32002 Virgen del Carmen, durante el periodo del estudio realizado obteniendo resultados significativos de la siguiente manera:

- El 53,6% que representa a 15 profesores, mostraron un procedimiento **excelente** al *guiar el proceso de enseñanza con dominio de los contenidos disciplinares y el uso de estrategias y recursos pertinentes, para que todos los estudiantes se involucren activamente en proceso de aprendizaje.*
- El 35,7% que representa a 10 profesores, mostraron un procedimiento **competente** al *guiar el proceso de enseñanza con dominio de los contenidos disciplinares y el uso de estrategias y recursos pertinentes, para que todos los estudiantes se involucren activamente en proceso de aprendizaje.*
- El 10,7% que representa a 3 profesores, mostraron un procedimiento **regular** al *guiar el proceso de enseñanza con dominio de los contenidos disciplinares y el uso de estrategias y recursos pertinentes, para que todos los estudiantes se involucren activamente en proceso de aprendizaje.*

TABLA N°02			
Conduce el proceso de enseñanza para que todos los estudiantes aprendan de manera participativa y colaborativa.	INDICADORES DE EVALUACIÓN	fi	%
	Excelente	16	57,1
	Competente	09	32,4
	Regular	03	10,7
	Deficiente		
<b>TOTAL</b>		<b>28</b>	<b>100</b>

Fuente: ficha de valoración del cuestionario N° 02  
Elaboración propia

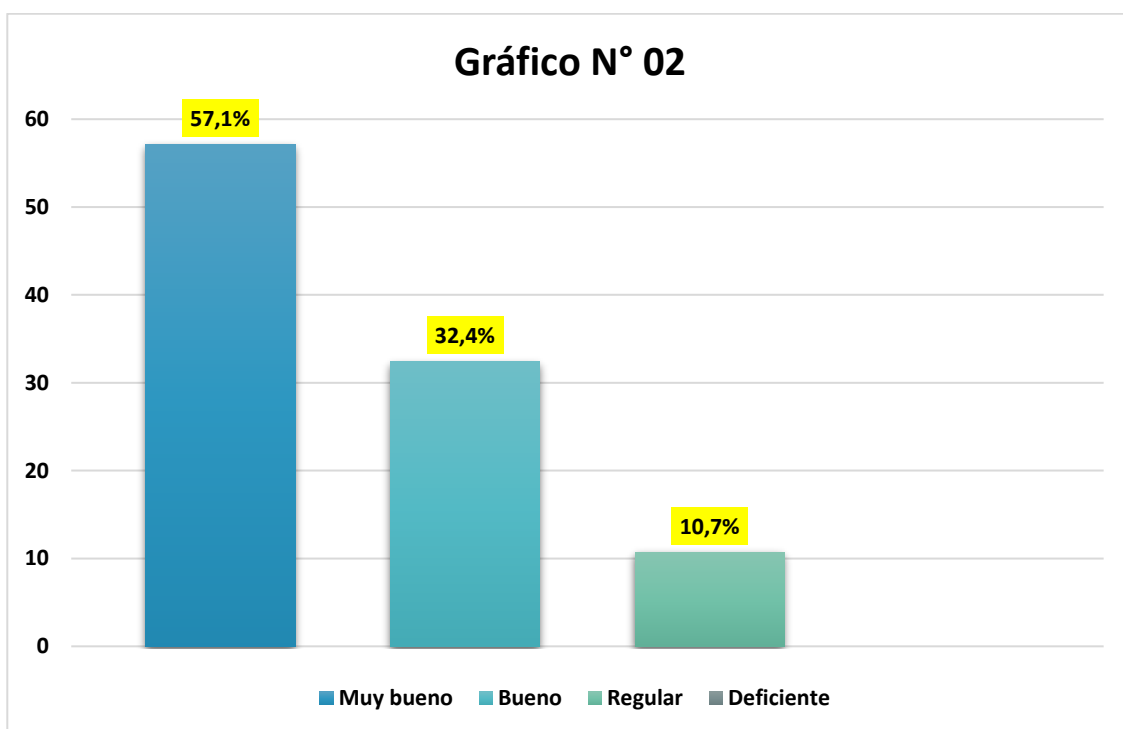

Fuente: tabla N° 02  
Elaboración propia

## INTERPRETACIÓN

En la tabla y gráfico N° 02 se puede apreciar la relación del **Liderazgo transformacional** con el **desempeño docente** en su dimensión *Habilidad del docente para involucrar a los estudiantes en el proceso activo de aprendizaje*, donde a través de la observación a 28 profesores de la Institución Educativa N° 32002 Virgen del Carmen, durante el periodo del estudio realizado obteniendo resultados significativos de la siguiente manera:

- El 57,1% que representa a 16 profesores, mostraron un procedimiento **excelente** al *guiar el proceso de enseñanza para que todos los estudiantes aprendan de manera participativa y colaborativa.*
- El 32,4% que representa a 09 profesores, mostraron un procedimiento **competente** al *guiar el proceso de enseñanza para que todos los estudiantes aprendan de manera participativa y colaborativa.*
- El 10,7% que representa a 03 profesores, mostraron un procedimiento **regular** al *guiar el proceso de enseñanza para que todos los estudiantes aprendan de manera participativa y colaborativa.*

TABLA N°03			
Conduce el proceso de enseñanza con dominio de estrategias, para que todos los estudiantes aprendan de manera activa, reflexiva y crítica lo que concierne a la solución de problemas relacionados con sus experiencias, intereses y contextos socioculturales.	INDICADORES DE EVALUACIÓN	fi	%
	<b>Excelente</b>	17	60,7
	<b>Competente</b>	08	28,6
	<b>Regular</b>	03	10,7
	<b>Deficiente</b>		
<b>TOTAL</b>		<b>28</b>	<b>100</b>

Fuente: ficha de valoración del cuestionario N° 03  
Elaboración propia

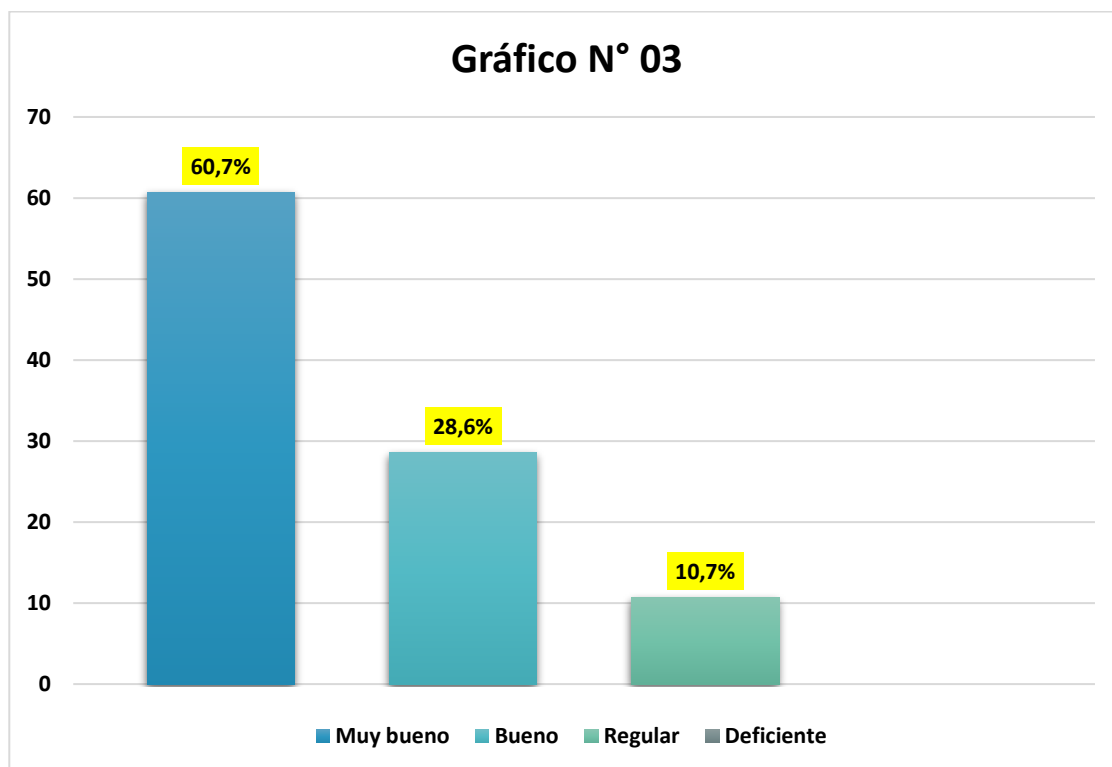

Fuente: tabla N° 03  
Elaboración propia

## INTERPRETACIÓN

En la tabla y gráfico N° 03 se puede apreciar la relación del **Liderazgo transformacional** con el **desempeño docente** en su dimensión *Habilidad del docente para involucrar a los estudiantes en el proceso activo de aprendizaje*, donde a través de la observación a 28 profesores de la Institución Educativa N° 32002 Virgen del Carmen, durante el periodo del estudio realizado obteniendo resultados significativos de la siguiente manera:

- El 60,7% que representa a 17 profesores, mostraron un procedimiento **excelente** al *guiar el proceso de enseñanza con dominio de estrategias, para que todos los estudiantes aprendan de manera activa, reflexiva y crítica lo que concierne a la*

*solución de problemas relacionados con sus experiencias, intereses y contextos socioculturales.*

- El 28,6% que representa a 08 profesores, mostraron un procedimiento **competente** al guiar el proceso de enseñanza con dominio de estrategias, para que todos los estudiantes aprendan de manera activa, reflexiva y crítica lo que concierne a la solución de problemas relacionados con sus experiencias, intereses y contextos socioculturales.
- El 10,7% que representa a 03 profesores, mostraron un procedimiento **regular** al guiar el proceso de enseñanza con dominio de estrategias, para que todos los estudiantes aprendan de manera activa, reflexiva y crítica lo que concierne a la solución de problemas relacionados con sus experiencias, intereses y contextos socioculturales.

TABLA N°04			
Conoce y comprende las características de todos sus estudiantes, los contenidos disciplinares que enseña, los enfoques activos y procesos pedagógicos, con el propósito de promover involucrar a los estudiantes en el proceso de aprendizaje.	INDICADORES DE EVALUACIÓN	fi	%
	<b>Excelente</b>	14	50
	<b>Competente</b>	10	35.7
	<b>Regular</b>	04	14.3
	<b>Deficiente</b>		
<b>TOTAL</b>		<b>28</b>	<b>100</b>

Fuente: ficha de valoración del cuestionario N° 04  
Elaboración propia



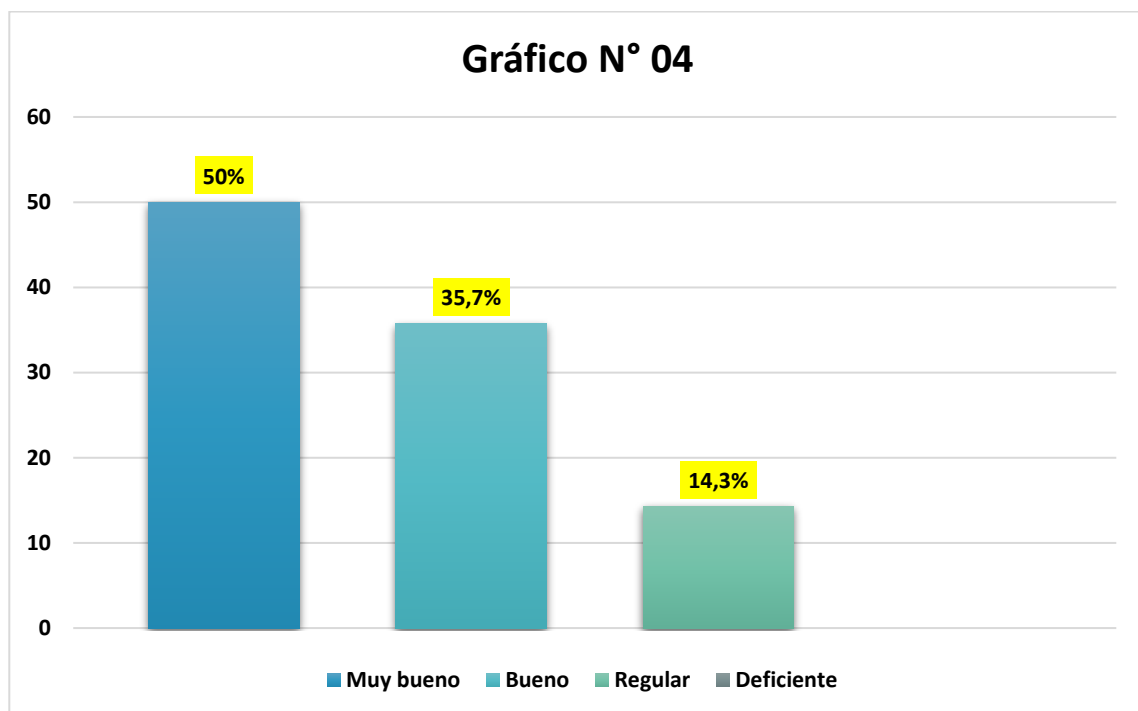

Fuente: tabla N° 04  
Elaboración propia

## INTERPRETACIÓN

En la tabla y gráfico N° 04 se puede apreciar la relación del **Liderazgo transformacional** con el **desempeño docente** en su dimensión *Habilidad del docente para involucrar a los estudiantes en el proceso activo de aprendizaje*, donde a través de la observación a 28 profesores de la Institución Educativa N° 32002 Virgen del Carmen, durante el periodo del estudio realizado obteniendo resultados significativos de la siguiente manera:

- El 50% que representa a 14 profesores, mostraron un procedimiento **excelente** al *conocer y comprende las características de todos sus estudiantes, los contenidos disciplinares que enseña, los enfoques activos y procesos pedagógicos, con el propósito de promover involucrar a los estudiantes en el proceso de aprendizaje.*

- El 35,7% que representa a 10 profesores, mostraron un procedimiento **competente** al *conocer y comprende las características de todos sus estudiantes, los contenidos disciplinares que enseña, los enfoques activos y procesos pedagógicos, con el propósito de promover involucrar a los estudiantes en el proceso de aprendizaje.*
- El 14,3% que representa a 04 profesores, mostraron un procedimiento **regular** al *guiar el conocer y comprende las características de todos sus estudiantes, los contenidos disciplinares que enseña, los enfoques activos y procesos pedagógicos, con el propósito de promover involucrar a los estudiantes en el proceso de aprendizaje.*

<b>TABLA N°05</b>			
Planifica la enseñanza de forma colegiada, garantizando la participación activa de los estudiantes en los aprendizajes que quiere lograr.	<b>INDICADORES DE EVALUACIÓN</b>	<b>fi</b>	<b>%</b>
	<b>Excelente</b>	18	64.3
	<b>Competente</b>	07	25
	<b>Regular</b>	03	10.7
	<b>Deficiente</b>		
<b>TOTAL</b>		<b>28</b>	<b>100</b>

Fuente: ficha de valoración del cuestionario N° 05  
Elaboración propia

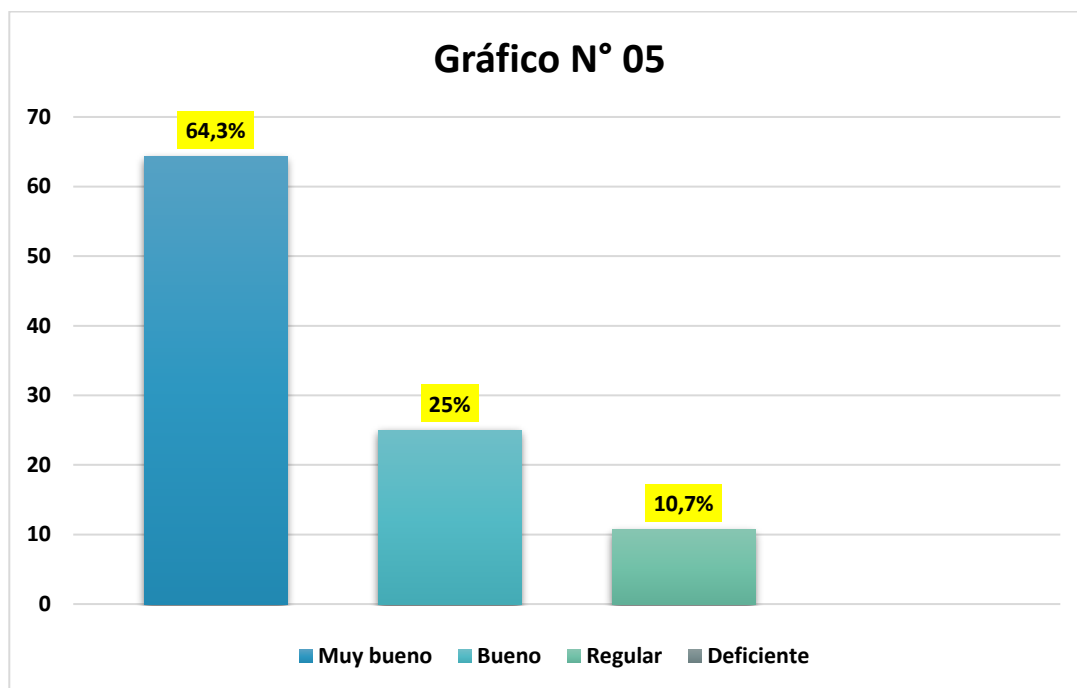

Fuente: tabla N° 05  
Elaboración propia

## INTERPRETACIÓN

En la tabla y gráfico N° 05 se puede apreciar la relación del **Liderazgo transformacional** con el **desempeño docente** en su dimensión *Habilidad del docente para involucrar a los estudiantes en el proceso activo de aprendizaje*, donde a través de la observación a 28 profesores de la Institución Educativa N° 32002 Virgen del Carmen, durante el periodo del estudio realizado obteniendo resultados significativos de la siguiente manera:

- El 64,3% que representa a 18 profesores, mostraron un procedimiento **excelente** al *planificar la enseñanza de forma colegiada, garantizando la participación activa de los estudiantes en los aprendizajes que quiere lograr.*

- El 25% que representa a 07 profesores, mostraron un procedimiento **competente** al *planificar la enseñanza de forma colegiada, garantizando la participación activa de los estudiantes en los aprendizajes que quiere lograr.*
- El 10,7% que representa a 03 profesores, mostraron un procedimiento **regular** al *planificar la enseñanza de forma colegiada, garantizando la participación activa de los estudiantes en los aprendizajes que quiere lograr.*

TABLA N°06			
Ejerce su profesión desde una postura de inclusión de los estudiantes en el aprendizaje.	INDICADORES DE EVALUACIÓN	fi	%
	Excelente	19	67,9
	Competente	07	25
	Regular	02	7,1
	Deficiente		
<b>TOTAL</b>		<b>28</b>	<b>100</b>

Fuente: ficha de valoración del cuestionario N° 06  
Elaboración propia

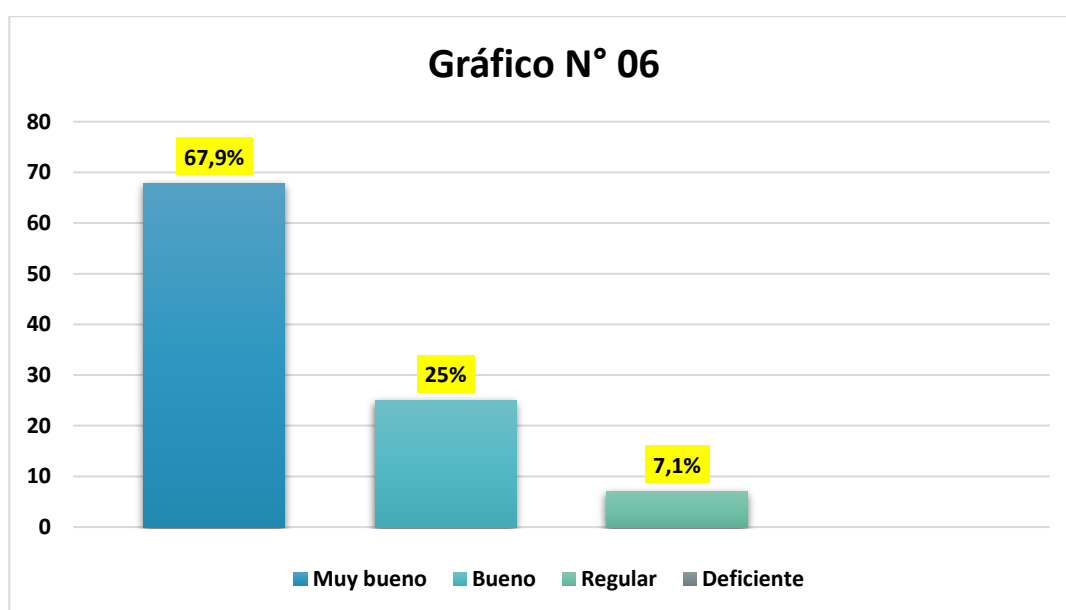

Fuente: tabla N° 06  
Elaboración propia

## INTERPRETACIÓN

En la tabla y gráfico N° 06 se puede apreciar la relación del **Liderazgo transformacional** con el **desempeño docente** en su dimensión *Habilidad del docente para involucrar a los estudiantes en el proceso activo de aprendizaje*, donde a través de la observación a 28 profesores de la Institución Educativa N° 32002 Virgen del Carmen, durante el periodo del estudio realizado obteniendo resultados significativos de la siguiente manera:

- El 67,9% que representa a 19 profesores, mostraron un procedimiento **excelente** al ejercer su profesión desde una postura de inclusión de los estudiantes en el aprendizaje.
- El 25% que representa a 07 profesores, mostraron un procedimiento **competente** al ejercer su profesión desde una postura de inclusión de los estudiantes en el aprendizaje.
- El 7,1% que representa a 02 profesores, mostraron un procedimiento **regular** al ejercer su profesión desde una postura de inclusión de los estudiantes en el aprendizaje.

TABLA N°07			
Emplea técnicas e instrumentos de enseñanza, seleccionadas previamente, que favorece el desarrollo del aprendizaje de manera activa que corresponde a la clase.	INDICADORES DE EVALUACIÓN	fi	%
	<b>Excelente</b>	16	57,1
	<b>Competente</b>	10	35,7
	<b>Regular</b>	02	7,1
	<b>Deficiente</b>		
<b>TOTAL</b>		<b>28</b>	<b>100</b>

Fuente: ficha de valoración del cuestionario N° 07  
Elaboración propia

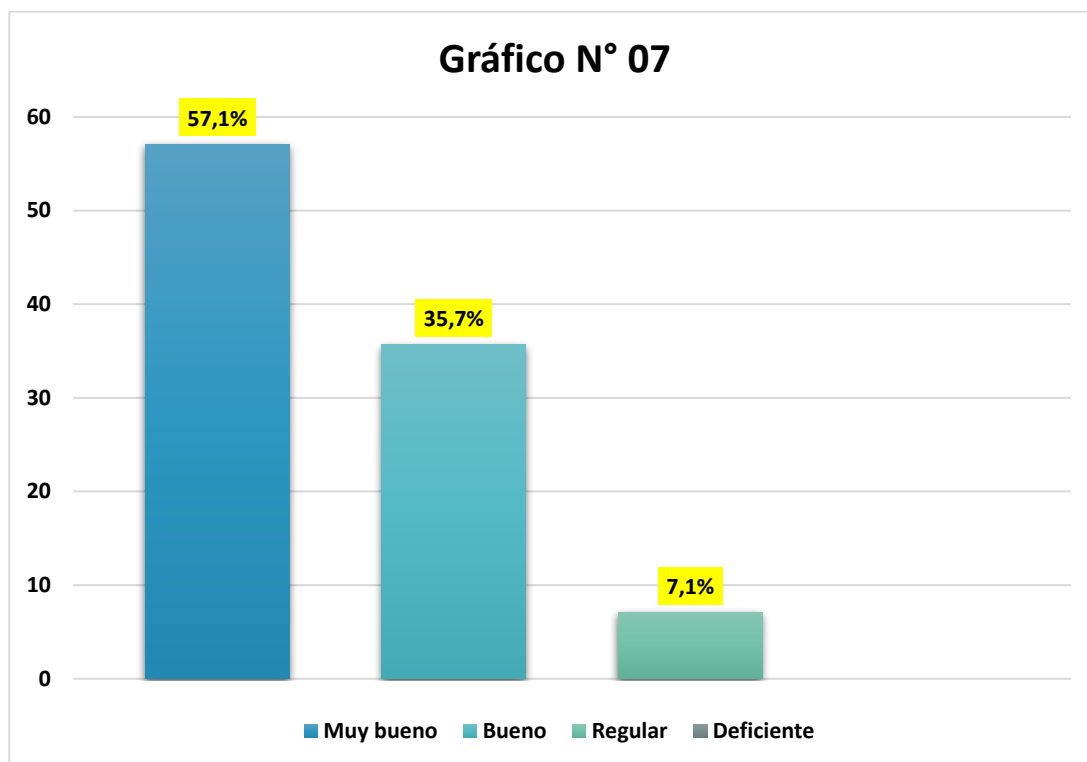

Fuente: tabla N° 07  
Elaboración propia

## INTERPRETACIÓN

En la tabla y gráfico N° 07 se puede apreciar la relación del **Liderazgo transformacional** con el **desempeño docente** en su dimensión *Habilidad del docente para involucrar a los estudiantes en el proceso activo de aprendizaje*, donde a través de la observación a 28 profesores de la Institución Educativa N° 32002 Virgen del Carmen, durante el periodo del estudio realizado obteniendo resultados significativos de la siguiente manera:

- El 57,1% que representa a 16 profesores, mostraron un procedimiento **excelente** al emplear técnicas e instrumentos de enseñanza, seleccionadas previamente, que favorece el desarrollo del aprendizaje de manera activa que corresponde a la clase.

- El 35,7% que representa a 10 profesores, mostraron un procedimiento **competente** al *emplear técnicas e instrumentos de enseñanza, seleccionadas previamente, que favorece el desarrollo del aprendizaje de manera activa que corresponde a la clase.*
- El 7,1% que representa a 02 profesores, mostraron un procedimiento **regular** al *emplear técnicas e instrumentos de enseñanza, seleccionadas previamente, que favorece el desarrollo del aprendizaje de manera activa que corresponde a la clase.*

VARIABLES	
LIDERAZGO TRANSFORMACIONAL	DESEMPEÑO DOCENTE
DIMENSIÓN: <b>Habilidad del docente para propiciar un ambiente de respeto y tolerancia</b>	

TABLA N°08			
Crea un clima propicio para el aprendizaje, la convivencia democrática y la vivencia de la diversidad en todas sus expresiones, con miras a formar ciudadanos críticos e interculturales.	INDICADORES DE EVALUACIÓN	fi	%
	<b>Excelente</b>	14	50
	<b>Competente</b>	11	39,3
	<b>Regular</b>	03	10,7
	<b>Deficiente</b>		
<b>TOTAL</b>		<b>28</b>	<b>100</b>

Fuente: ficha de valoración del cuestionario N° 08  
Elaboración propia

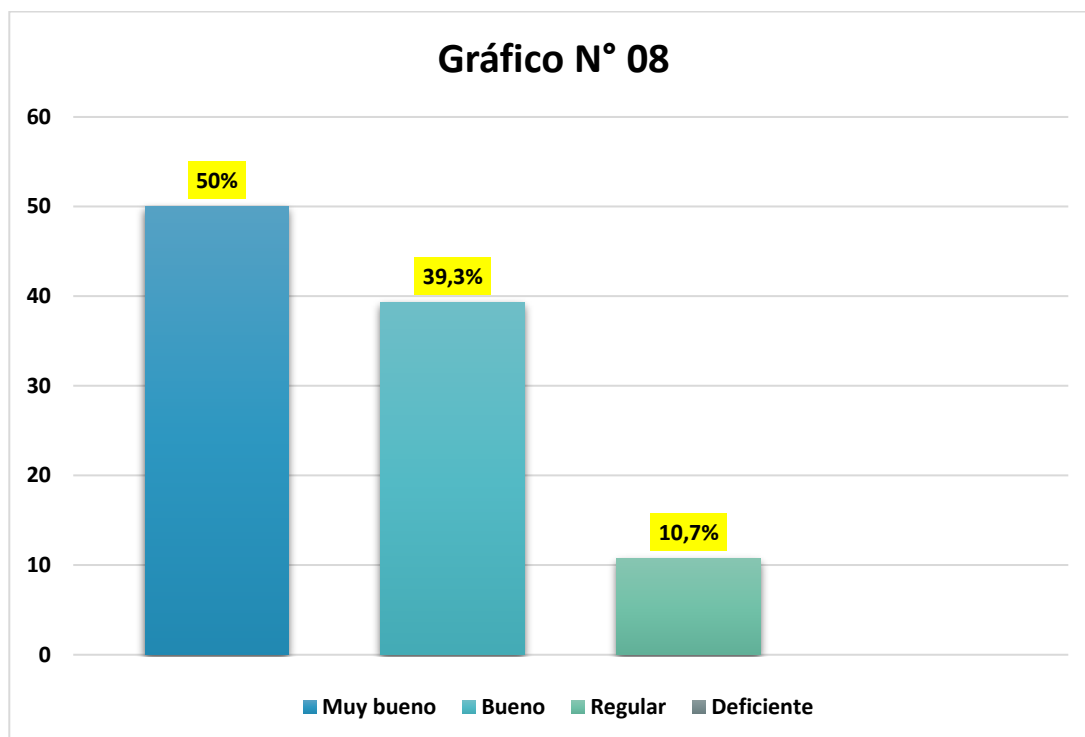

Fuente: tabla N° 08  
Elaboración propia

## INTERPRETACIÓN

En la tabla y grafico N° 08 se puede apreciar la relación del **Liderazgo transformacional** con el **desempeño docente** en su dimensión *Habilidad del docente para propiciar un ambiente de respeto y tolerancia*, donde a través de la observación a 28 profesores de la Institución Educativa N° 32002 Virgen del Carmen, durante el periodo del estudio realizado obteniendo resultados significativos de la siguiente manera:

- El 50% que representa a 14 profesores, mostraron un procedimiento **excelente** *creando un clima propicio para el aprendizaje, la convivencia democrática y la vivencia de la diversidad en todas sus expresiones, con miras a formar ciudadanos críticos e interculturales.*



- El 39,3% que representa a 11 profesores, mostraron un procedimiento **competente** creando un clima propicio para el aprendizaje, la convivencia democrática y la vivencia de la diversidad en todas sus expresiones, con miras a formar ciudadanos críticos e interculturales.
- El 10,7% que representa a 03 profesores, mostraron un procedimiento **regular** creando un clima propicio para el aprendizaje, la convivencia democrática y la vivencia de la diversidad en todas sus expresiones, con miras a formar ciudadanos críticos e interculturales.

TABLA N°09			
Promueve activamente, con actitud democrática y de pensamiento libre un ambiente de respeto y proximidad entre los estudiantes.	INDICADORES DE EVALUACIÓN	fi	%
	Excelente	13	46,4
	Competente	13	46,4
	Regular	02	7,1
	Deficiente		
<b>TOTAL</b>		<b>28</b>	<b>100</b>

Fuente: ficha de valoración del cuestionario N° 09  
Elaboración propia

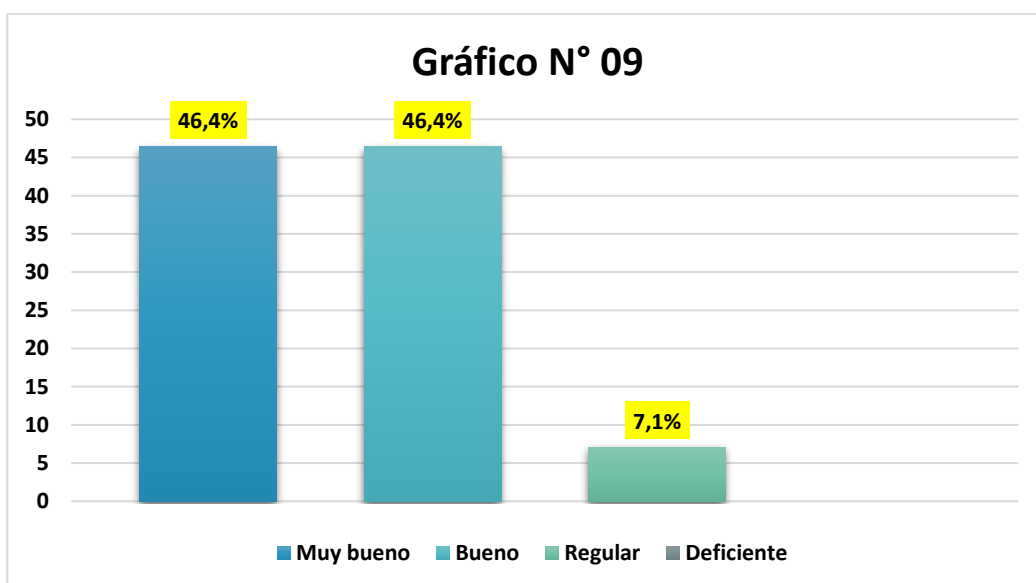

Fuente: tabla N° 09  
Elaboración propia

## INTERPRETACIÓN

En la tabla y grafico N° 09 se puede apreciar la relación del **Liderazgo transformacional** con el **desempeño docente** en su dimensión *Habilidad del docente para propiciar un ambiente de respeto y tolerancia*, donde a través de la observación a 28 profesores de la Institución Educativa N° 32002 Virgen del Carmen, durante el periodo del estudio realizado obteniendo resultados significativos de la siguiente manera:

- El 46,4% que representa a 13 profesores, mostraron un procedimiento **excelente** *promoviendo activamente, con actitud democrática y de pensamiento libre un ambiente de respeto y proximidad entre los estudiantes.*
- El 46,4% que representa a 13 profesores, mostraron un procedimiento **competente** *promoviendo activamente, con actitud democrática y de pensamiento libre un ambiente de respeto y proximidad entre los estudiantes.*
- El 7,1% que representa a 02 profesores, mostraron un procedimiento **regular** *promoviendo activamente, con actitud democrática y de pensamiento libre un ambiente de respeto y proximidad entre los estudiantes.*

TABLA N°10			
Establece relaciones de respeto, colaboración y corresponsabilidad con las familias, la comunidad y los estudiantes.	INDICADORES DE EVALUACIÓN	fi	%
	<b>Excelente</b>	15	53,6
	<b>Competente</b>	11	39,3
	<b>Regular</b>	02	7,1
	<b>Deficiente</b>		
<b>TOTAL</b>		<b>28</b>	<b>100</b>

Fuente: ficha de valoración del cuestionario N° 10  
Elaboración propia

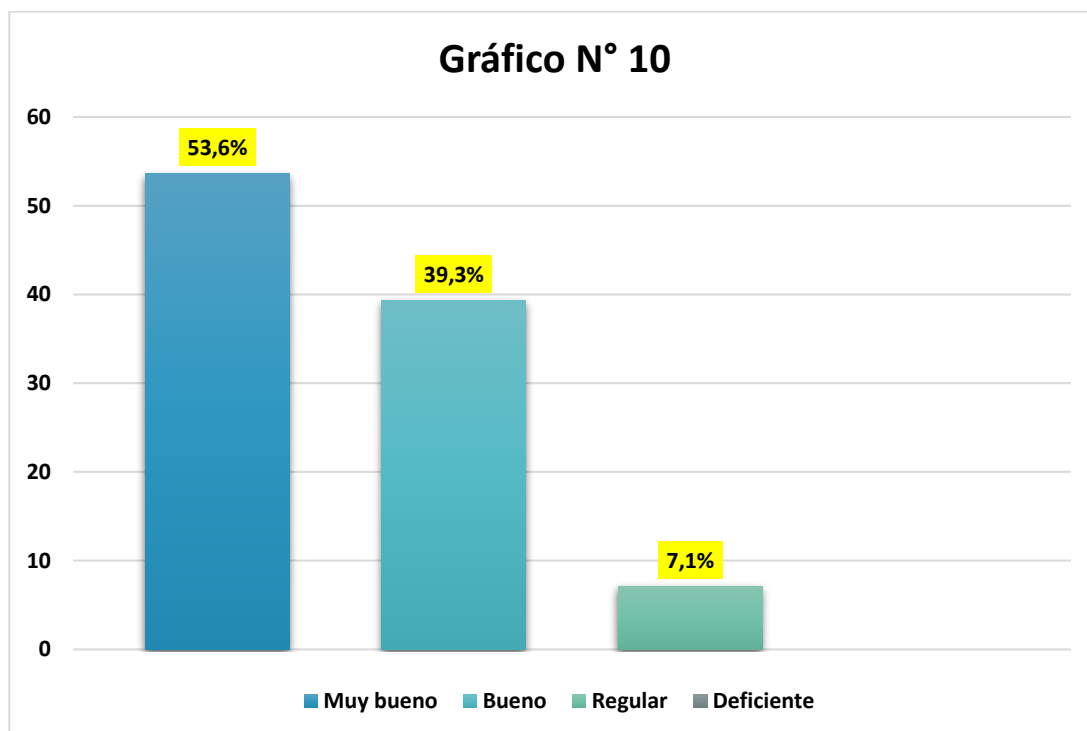

Fuente: tabla N° 10  
Elaboración propia

## INTERPRETACIÓN

En la tabla y gráfico N° 10 se puede apreciar la relación del **Liderazgo transformacional** con el **desempeño docente** en su dimensión *Habilidad del docente para propiciar un ambiente de respeto y tolerancia*, donde a través de la observación a 28 profesores de la Institución Educativa N° 32002 Virgen del Carmen, durante el periodo del estudio realizado obteniendo resultados significativos de la siguiente manera:

- El 53,6% que representa a 15 profesores, mostraron un procedimiento **excelente** *estableciendo relaciones de respeto, colaboración y corresponsabilidad con las familias, la comunidad y los estudiantes.*

- El 39,3% que representa a 11 profesores, mostraron un procedimiento **competente** *estableciendo relaciones de respeto, colaboración y corresponsabilidad con las familias, la comunidad y los estudiantes.*
- El 7,1% que representa a 02 profesores, mostraron un procedimiento **regular** *estableciendo relaciones de respeto, colaboración y corresponsabilidad con las familias, la comunidad y los estudiantes.*

TABLA N° 11			
Ejerce su profesionalismo desde una ética que propicia el respeto de los derechos fundamentales del estudiante, con el propósito que los alumnos demuestren honestidad, justicia, responsabilidad y compromiso con su función social.	INDICADORES DE EVALUACIÓN	Fi	%
	Excelente	17	60,7
	Competente	09	32,4
	Regular	02	7,1
	Deficiente		
<b>TOTAL</b>		<b>28</b>	<b>100</b>

Fuente: ficha de valoración del cuestionario N° 11  
Elaboración propia

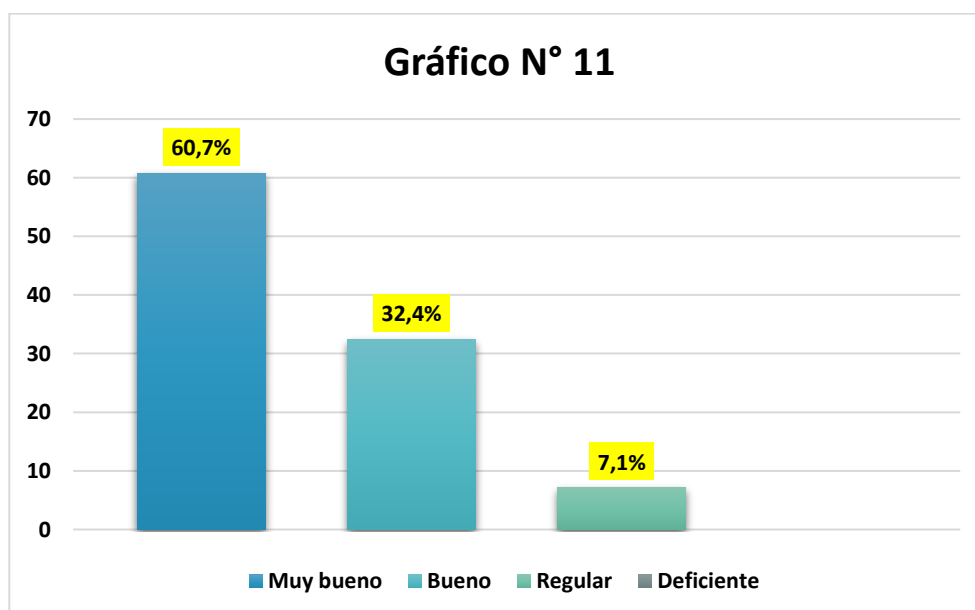

Fuente: tabla N° 11  
Elaboración propia

## INTERPRETACIÓN

En la tabla y grafico N° 11 se puede apreciar la relación del **Liderazgo transformacional** con el **desempeño docente** en su dimensión *Habilidad del docente para propiciar un ambiente de respeto y tolerancia*, donde a través de la observación a 28 profesores de la Institución Educativa N° 32002 Virgen del Carmen, durante el periodo del estudio realizado obteniendo resultados significativos de la siguiente manera:

- El 60,7% que representa a 17 profesores, mostraron un procedimiento **excelente** *ejerciendo su profesionalismo desde una ética que propicia el respeto de los derechos fundamentales del estudiante, con el propósito que los alumnos demuestren honestidad, justicia, responsabilidad y compromiso con su función social.*
- El 32,4% que representa a 09 profesores, mostraron un procedimiento **competente** *ejerciendo su profesionalismo desde una ética que propicia el respeto de los derechos fundamentales del estudiante, con el propósito que los alumnos demuestren honestidad, justicia, responsabilidad y compromiso con su función social.*
- El 7,1% que representa a 02 profesores, mostraron un procedimiento **regular** *ejerciendo su profesionalismo desde una ética que propicia el respeto de los derechos fundamentales del estudiante, con el propósito que los alumnos demuestren honestidad, justicia, responsabilidad y compromiso con su función social.*

<b>TABLA N°12</b>			
Propicia en pensamiento tolerante a lo largo del proceso de aprendizaje, sobre todo en momentos claves.	<b>INDICADORES DE EVALUACIÓN</b>	<b>fi</b>	<b>%</b>
	<b>Excelente</b>	15	53,6
	<b>Competente</b>	10	35,7
	<b>Regular</b>	03	10,7
	<b>Deficiente</b>		
<b>TOTAL</b>		<b>28</b>	<b>100</b>

Fuente: ficha de valoración del cuestionario N° 12  
Elaboración propia

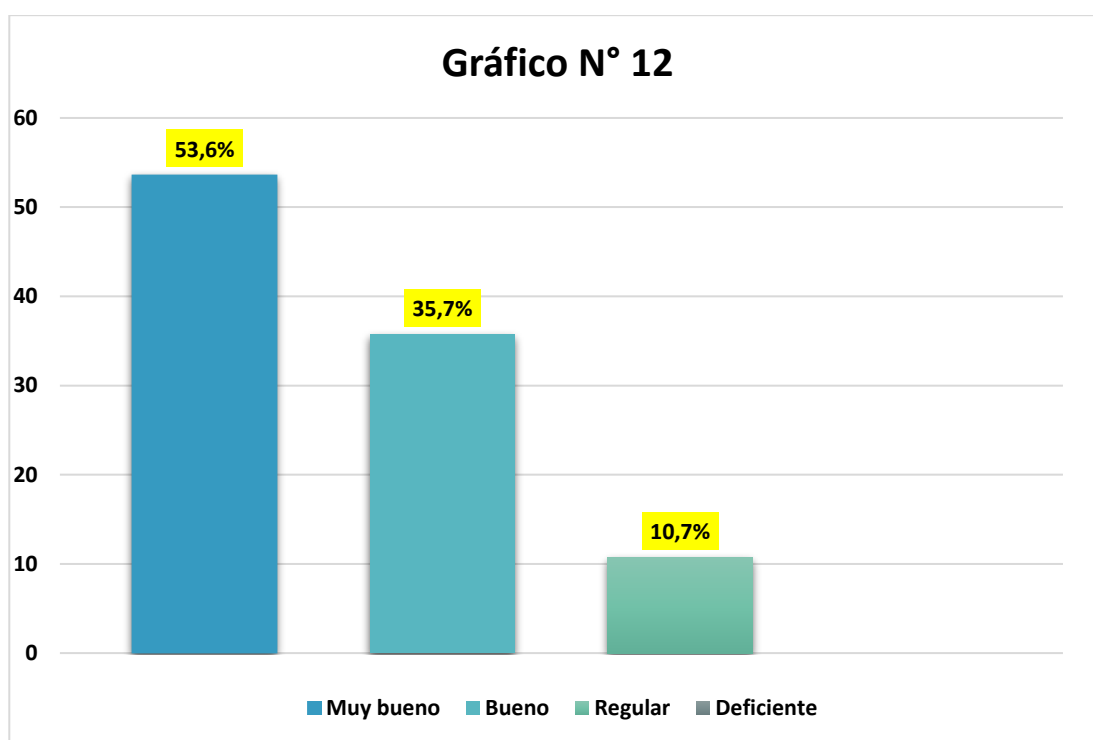

Fuente: tabla N° 12  
Elaboración propia

## INTERPRETACIÓN

En la tabla y gráfico N° 12 se puede apreciar la relación del **Liderazgo transformacional** con el **desempeño docente** en su dimensión *Habilidad del docente para propiciar un ambiente de respeto y tolerancia*, donde a través de la observación a 28 profesores de la Institución Educativa N° 32002 Virgen del Carmen, durante el periodo del estudio realizado obteniendo resultados significativos de la siguiente manera:

- El 53,6% que representa a 15 profesores, mostraron un procedimiento **excelente** *propiciando en pensamiento tolerante a lo largo del proceso de aprendizaje, sobre todo en momentos claves.*
- El 35,7% que representa a 10 profesores, mostraron un procedimiento **competente** *propiciando en pensamiento tolerante a lo largo del proceso de aprendizaje, sobre todo en momentos claves.*
- El 10,7% que representa a 3 profesores, mostraron un procedimiento **regular** *propiciando en pensamiento tolerante a lo largo del proceso de aprendizaje, sobre todo en momentos claves.*

TABLA N°13			
Mantiene un ambiente de orden y colaboración entre los estudiantes.	INDICADORES DE EVALUACIÓN	fi	%
	<b>Excelente</b>	16	57,1
	<b>Competente</b>	09	32,4
	<b>Regular</b>	03	10,7
	<b>Deficiente</b>		
<b>TOTAL</b>		<b>28</b>	<b>100</b>

Fuente: ficha de valoración del cuestionario N° 13  
Elaboración propia

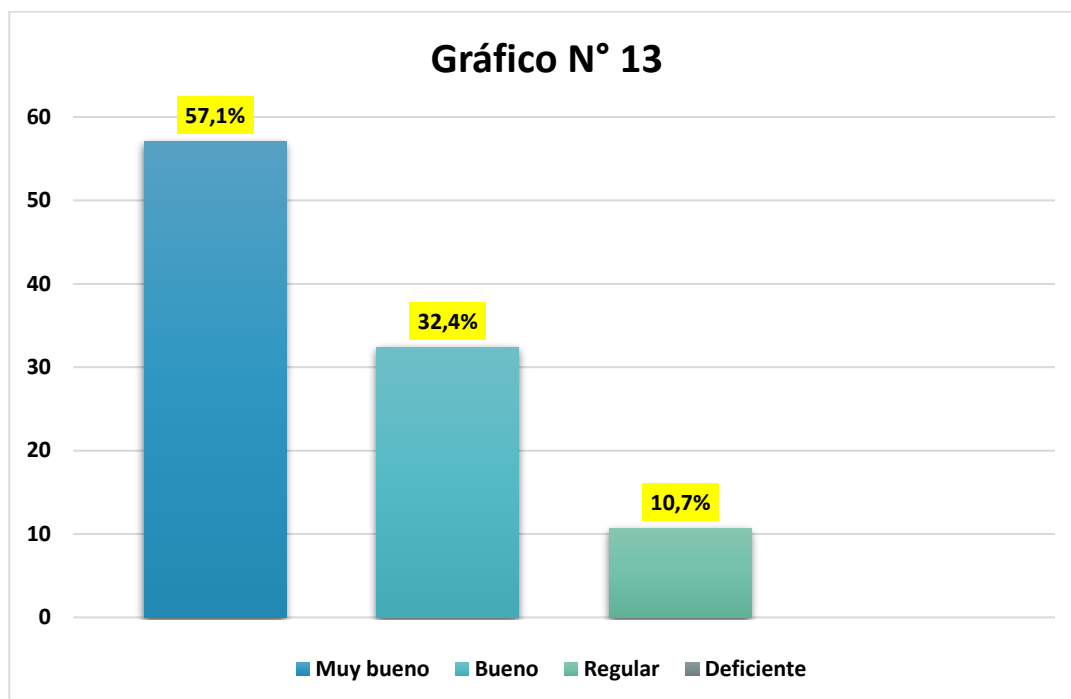

Fuente: tabla N° 13  
Elaboración propia

## INTERPRETACIÓN

En la tabla y gráfico N° 13 se puede apreciar la relación del **Liderazgo transformacional** con el **desempeño docente** en su dimensión *Habilidad del docente para propiciar un ambiente de respeto y tolerancia*, donde a través de la observación a 28 profesores de la Institución Educativa N° 32002 Virgen del Carmen, durante el periodo del estudio realizado obteniendo resultados significativos de la siguiente manera:

- El 57,1% que representa a 16 profesores, mostraron un procedimiento **excelente** al *mantener un ambiente de orden y colaboración entre los estudiantes*.
- El 32,4% que representa a 09 profesores, mostraron un procedimiento **competente** al *mantener un ambiente de orden y colaboración entre los estudiantes*.



- El 10,7% que representa a 03 profesores, mostraron un procedimiento **regular** al *mantener un ambiente de orden y colaboración entre los estudiantes.*

TABLA N°14			
Propicia la comunicación afectiva entre los estudiantes.	INDICADORES DE EVALUACIÓN	Fi	%
	Excelente	17	60,7
	Competente	08	28,6
	Regular	03	10,7
	Deficiente		
<b>TOTAL</b>		<b>28</b>	<b>100</b>

Fuente: ficha de valoración del cuestionario N° 14  
Elaboración propia

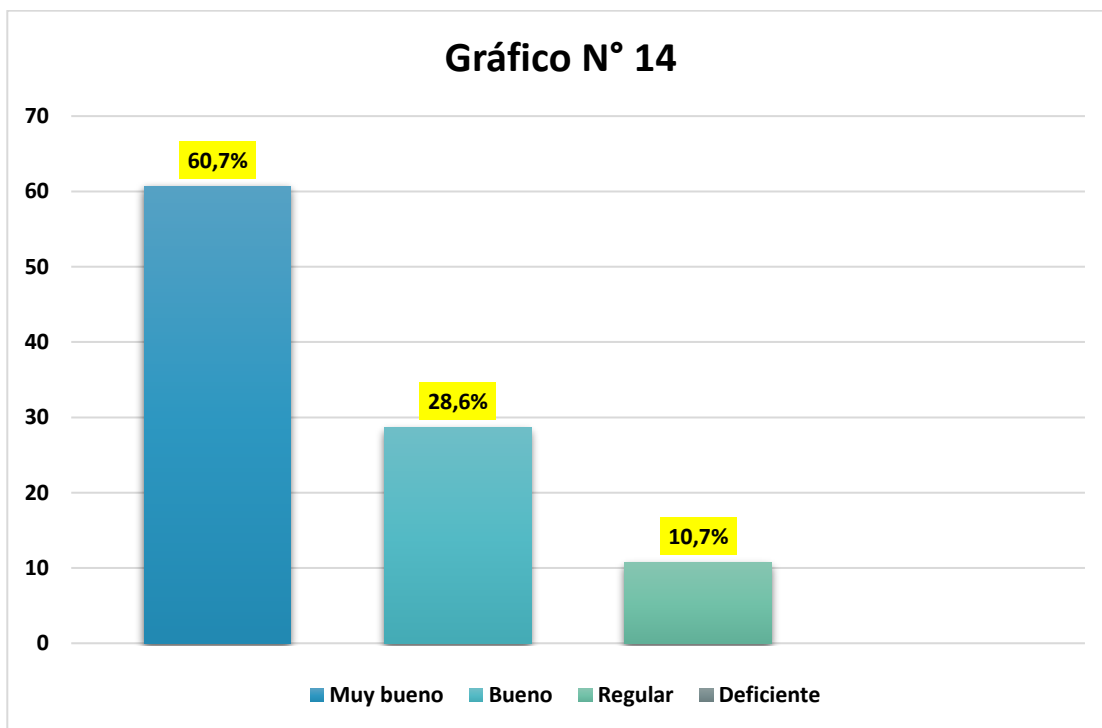

Fuente: tabla N° 14  
Elaboración propia

## INTERPRETACIÓN

En la tabla y gráfico N° 14 se puede apreciar la relación del **Liderazgo transformacional** con el **desempeño docente** en su dimensión *Habilidad del docente para propiciar un ambiente de respeto y tolerancia*, donde a través de la observación a 28 profesores de la Institución Educativa N° 32002 Virgen del Carmen, durante el periodo del estudio realizado obteniendo resultados significativos de la siguiente manera:

- El 60,7% que representa a 17 profesores, mostraron un procedimiento **excelente** *propiciando la comunicación afectiva entre los estudiantes.*
- El 28,6% que representa a 08 profesores, mostraron un procedimiento **competente** *propiciando la comunicación afectiva entre los estudiantes.*
- El 10,7% que representa a 03 profesores, mostraron un procedimiento **regular** *propiciando la comunicación afectiva entre los estudiantes.*

VARIABLES	
LIDERAZGO TRANSFORMACIONAL	DESEMPEÑO DOCENTE
DIMENSIÓN: Habilidad del docente para promover la inteligencia creativa	

<b>ABLA N°15</b>			
Reflexiona sobre su práctica y experiencia profesional para desarrollar procesos de aprendizaje con el propósito de promover el razonamiento y la creatividad de los estudiantes.	<b>INDICADORES DE EVALUACIÓN</b>	<b>fi</b>	<b>%</b>
	<b>Excelente</b>	14	50
	<b>Competente</b>	10	35.7
	<b>Regular</b>	04	14.3
	<b>Deficiente</b>		
<b>TOTAL</b>		<b>28</b>	<b>100</b>

Fuente: ficha de valoración del cuestionario N° 15  
Elaboración propia

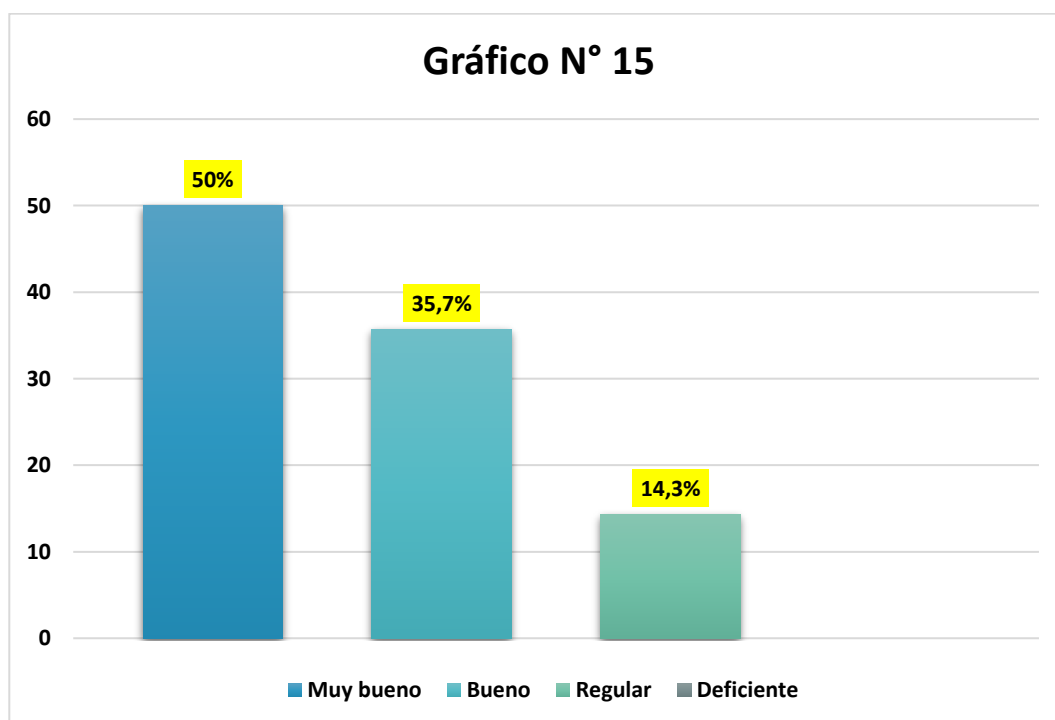

Fuente: tabla N° 15  
Elaboración propia

## INTERPRETACIÓN

En la tabla y gráfico N° 15 se puede apreciar la relación del **Liderazgo transformacional** con el **desempeño docente** en su dimensión *Habilidad del docente para promover la inteligencia creativa*, donde a través de la observación a 28 profesores de la Institución Educativa N° 32002 Virgen del Carmen, durante el periodo del estudio realizado obteniendo resultados significativos de la siguiente manera:

- El 50% que representa a 14 profesores, mostraron un procedimiento **excelente** al *reflexionar sobre su práctica y experiencia profesional para desarrollar procesos de aprendizaje con el propósito de promover el razonamiento y la creatividad de los estudiantes.*
- El 35,7% que representa a 10 profesores, mostraron un procedimiento **competente** al *reflexionar sobre su práctica y experiencia profesional para desarrollar procesos de aprendizaje con el propósito de promover el razonamiento y la creatividad de los estudiantes.*
- El 14,3% que representa a 04 profesores, mostraron un procedimiento **regular** al *reflexionar sobre su práctica y experiencia profesional para desarrollar procesos de aprendizaje con el propósito de promover el razonamiento y la creatividad de los estudiantes.*

TABLA N°16			
Presta atención personalizada a los estudiantes para desarrollar en ellos su pensamiento e inteligencia creativa.	INDICADORES DE EVALUACIÓN	fi	%
	Excelente	18	64.3
	Competente	07	25
	Regular	03	10.7
	Deficiente		
TOTAL		28	100

Fuente: ficha de valoración del cuestionario N° 16  
Elaboración propia

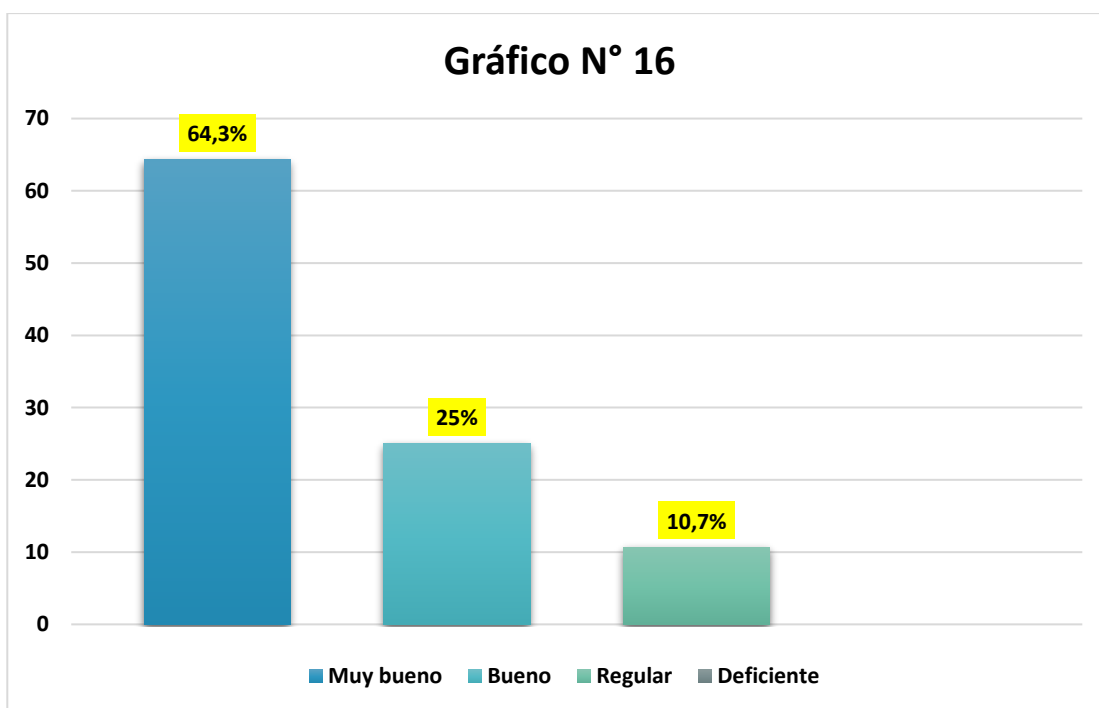

Fuente: tabla N° 16  
Elaboración propia

## INTERPRETACIÓN

En la tabla y gráfico N° 16 se puede apreciar la relación del **Liderazgo transformacional** con el **desempeño docente** en su dimensión *Habilidad del docente para promover la inteligencia creativa*, donde a través de la observación a 28

profesores de la Institución Educativa N° 32002 Virgen del Carmen, durante el periodo del estudio realizado obteniendo resultados significativos de la siguiente manera:

- El 64,3% que representa a 18 profesores, mostraron un procedimiento **excelente** al *prestar atención personalizada a los estudiantes para desarrollar en ellos su pensamiento e inteligencia creativa.*
- El 25% que representa a 07 profesores, mostraron un procedimiento **competente** al *prestar atención personalizada a los estudiantes para desarrollar en ellos su pensamiento e inteligencia creativa.*
- El 10,7% que representa a 03 profesores, mostraron un procedimiento **regular** al *prestar atención personalizada a los estudiantes para desarrollar en ellos su pensamiento e inteligencia creativa.*

TABLA N°17			
Promueve la creatividad y que esta sea realmente relevante y valora su originalidad del producto porque supone una auténtica novedad para él y sus compañeros de aula.	INDICADORES DE EVALUACIÓN	fi	%
	<b>Excelente</b>	19	67,9
	<b>Competente</b>	07	25
	<b>Regular</b>	02	7,1
	<b>Deficiente</b>		
<b>TOTAL</b>		<b>28</b>	<b>100</b>

Fuente: ficha de valoración del cuestionario N° 17  
Elaboración propia

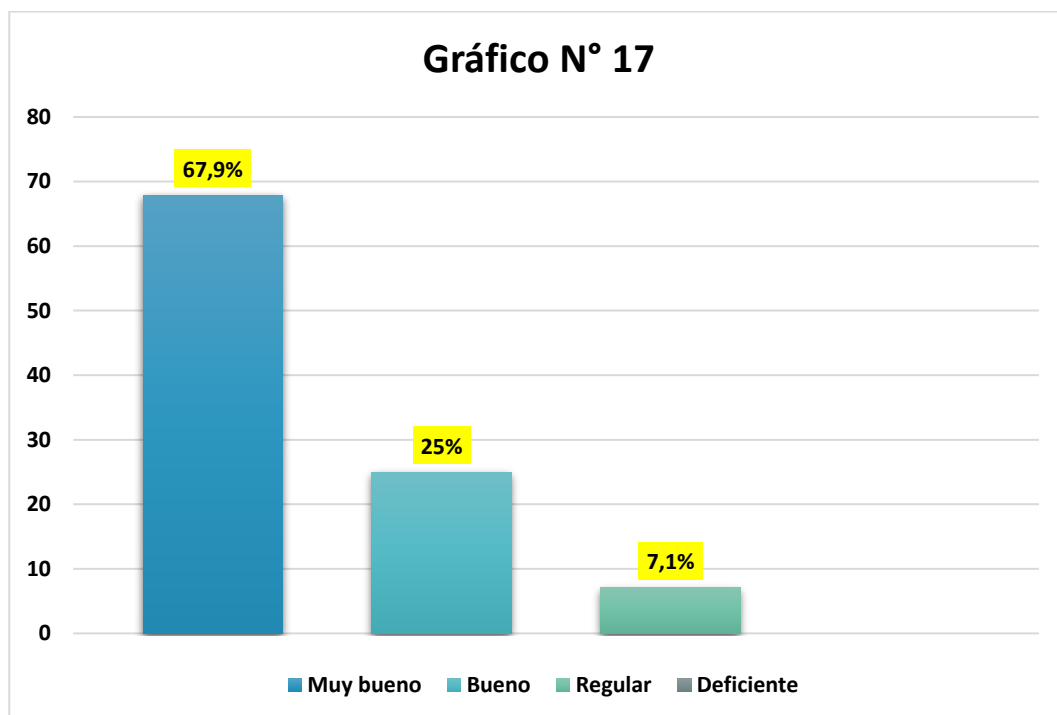

Fuente: tabla N° 17  
Elaboración propia

## INTERPRETACIÓN

En la tabla y gráfico N° 17 se puede apreciar la relación del **Liderazgo transformacional** con el **desempeño docente** en su dimensión *Habilidad del docente para promover la inteligencia creativa*, donde a través de la observación a 28 profesores de la Institución Educativa N° 32002 Virgen del Carmen, durante el periodo del estudio realizado obteniendo resultados significativos de la siguiente manera:

- El 67,9% que representa a 19 profesores, mostraron un procedimiento **excelente** *promoviendo la creatividad y que esta sea realmente relevante y valora su originalidad del producto porque supone una auténtica novedad para él y sus compañeros de aula.*
- El 25% que representa a 07 profesores, mostraron un procedimiento **competente** *promoviendo la creatividad y que esta sea realmente relevante y valora su*

*originalidad del producto porque supone una auténtica novedad para él y sus compañeros de aula.*

- El 7,1% que representa a 02 profesores, mostraron un procedimiento **regular** *promoviendo la creatividad y que esta sea realmente relevante y valora su originalidad del producto porque supone una auténtica novedad para él y sus compañeros de aula.*

TABLA N°18			
Propicia trabajos originales que supone una novedad a nivel de la Institución Educativa.	INDICADORES DE EVALUACIÓN	fi	%
	Excelente	16	57,1
	Competente	10	35,7
	Regular	02	7,1
	Deficiente		
<b>TOTAL</b>		<b>28</b>	<b>100</b>

Fuente: ficha de valoración del cuestionario N° 18  
Elaboración propia

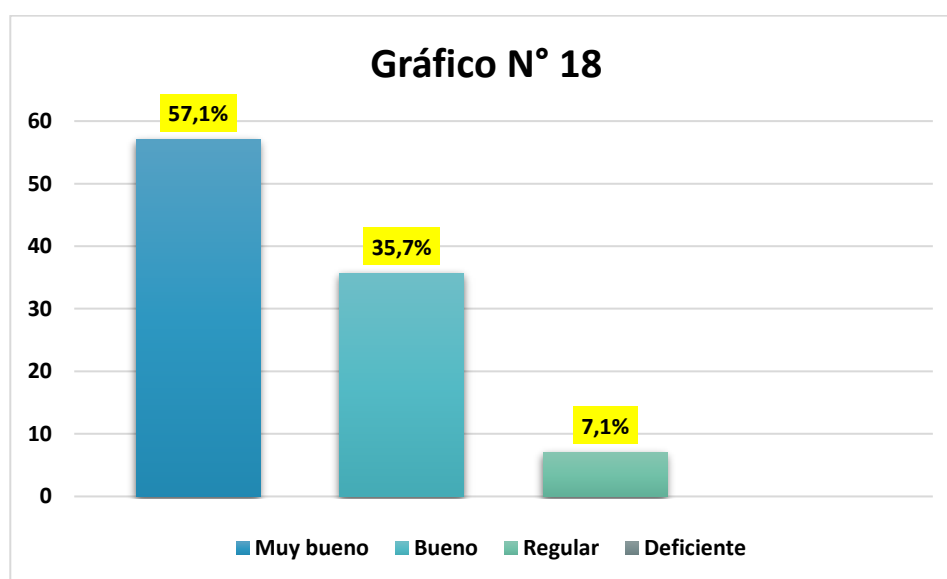

Fuente: tabla N° 18  
Elaboración propia



## INTERPRETACIÓN

En la tabla y gráfico N° 18 se puede apreciar la relación del **Liderazgo transformacional** con el **desempeño docente** en su dimensión *Habilidad del docente para promover la inteligencia creativa*, donde a través de la observación a 28 profesores de la Institución Educativa N° 32002 Virgen del Carmen, durante el periodo del estudio realizado obteniendo resultados significativos de la siguiente manera:

- El 57,1% que representa a 16 profesores, mostraron un procedimiento **excelente** *propiciando trabajos originales que supone una novedad a nivel de la Institución Educativa.*
- El 35,7% que representa a 10 profesores, mostraron un procedimiento **competente** *propiciando trabajos originales que supone una novedad a nivel de la Institución Educativa.*
- El 7,1% que representa a 02 profesores, mostraron un procedimiento **regular** *propiciando trabajos originales que supone una novedad a nivel de la Institución Educativa.*

TABLA N°19			
Promueve que los estudiantes realicen su tarea escolar y éste represente una ligera variación respecto a su tarea anterior.	INDICADORES DE EVALUACIÓN	fi	%
	<b>Excelente</b>	14	50
	<b>Competente</b>	11	39,3
	<b>Regular</b>	03	10,7
	<b>Deficiente</b>		
<b>TOTAL</b>		<b>28</b>	<b>100</b>

Fuente: ficha de valoración del cuestionario N° 19  
Elaboración propia

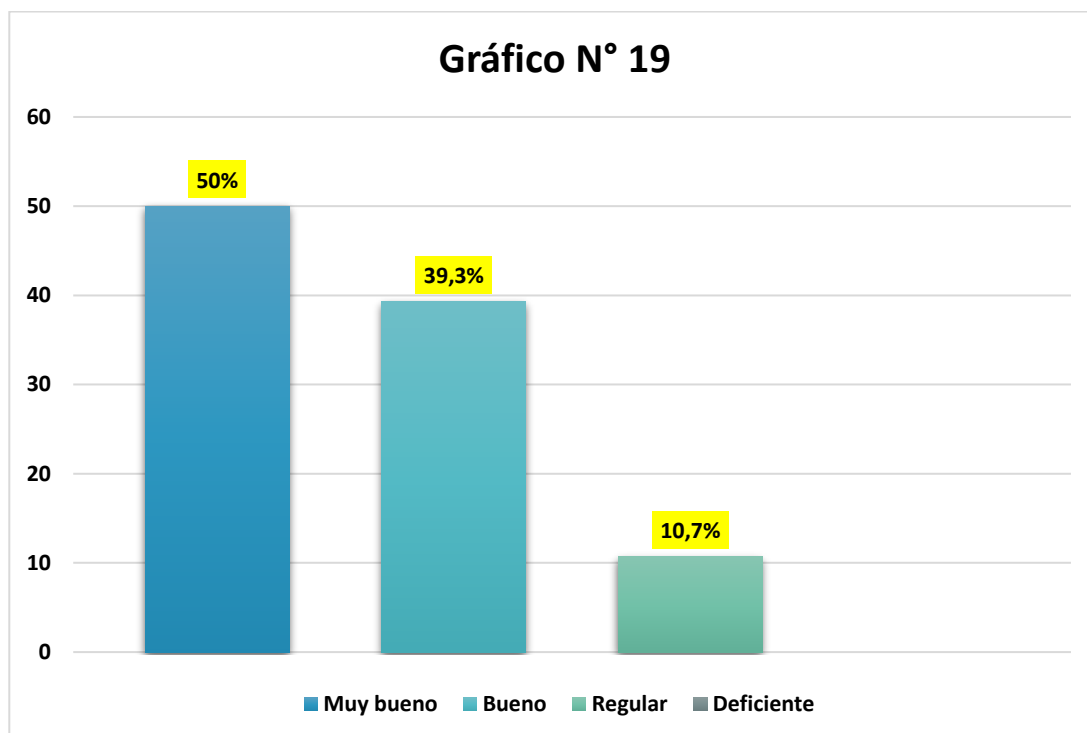

Fuente: tabla N° 19  
Elaboración propia

## INTERPRETACIÓN

En la tabla y gráfico N° 19 se puede apreciar la relación del **Liderazgo transformacional** con el **desempeño docente** en su dimensión *Habilidad del docente para promover la inteligencia creativa*, donde a través de la observación a 28 profesores de la Institución Educativa N° 32002 Virgen del Carmen, durante el periodo del estudio realizado obteniendo resultados significativos de la siguiente manera:

- El 50% que representa a 14 profesores, mostraron un procedimiento **excelente** *promoviendo que los estudiantes realicen su tarea escolar y éste represente una ligera variación respecto a su tarea anterior.*
- El 39,3% que representa a 11 profesores, mostraron un procedimiento **competente** *promoviendo que los estudiantes realicen su tarea escolar y éste represente una ligera variación respecto a su tarea anterior.*

- El 10,7% que representa a 03 profesores, mostraron un procedimiento **regular** *promoviendo que los estudiantes realicen su tarea escolar y éste represente una ligera variación respecto a su tarea anterior.*

TABLA N°20			
Propicia la socialización de sus trabajos creativos con sus compañeros de estudio.	INDICADORES DE EVALUACIÓN	fi	%
	Excelente	13	46,4
	Competente	13	46,4
	Regular	02	7,1
	Deficiente		
<b>TOTAL</b>		<b>28</b>	<b>100</b>

Fuente: ficha de valoración del cuestionario N° 20  
Elaboración propia

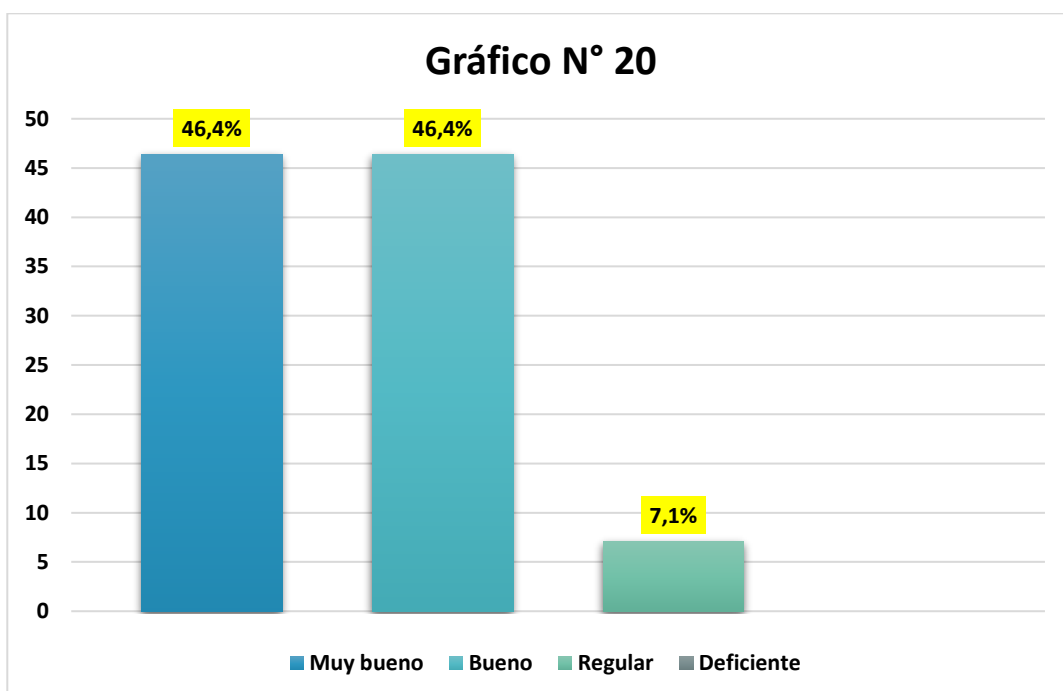

Fuente: tabla N° 20  
Elaboración propia

## INTERPRETACIÓN

En la tabla y gráfico N° 20 se puede apreciar la relación del **Liderazgo transformacional** con el **desempeño docente** en su dimensión *Habilidad del docente para promover la inteligencia creativa*, donde a través de la observación a 28 profesores de la Institución Educativa N° 32002 Virgen del Carmen, durante el periodo del estudio realizado obteniendo resultados significativos de la siguiente manera:

- El 46,4% que representa a 13 profesores, mostraron un procedimiento **excelente** *propiciando la socialización de sus trabajos creativos con sus compañeros de estudio.*
- El 46,4% que representa a 13 profesores, mostraron un procedimiento **competente** *propiciando la socialización de sus trabajos creativos con sus compañeros de estudio.*
- El 7,1% que representa a 02 profesores, mostraron un procedimiento **regular** *propiciando la socialización de sus trabajos creativos con sus compañeros de estudio.*

TABLA N°21			
	INDICADORES DE EVALUACIÓN	fi	%
Asesora al estudiante con la finalidad que la presentación sea correcta.	<b>Excelente</b>	15	53,6
	<b>Competente</b>	11	39,3
	<b>Regular</b>	02	7,1
	<b>Deficiente</b>		
<b>TOTAL</b>		<b>28</b>	<b>100</b>

Fuente: ficha de valoración del cuestionario N° 21  
Elaboración propia

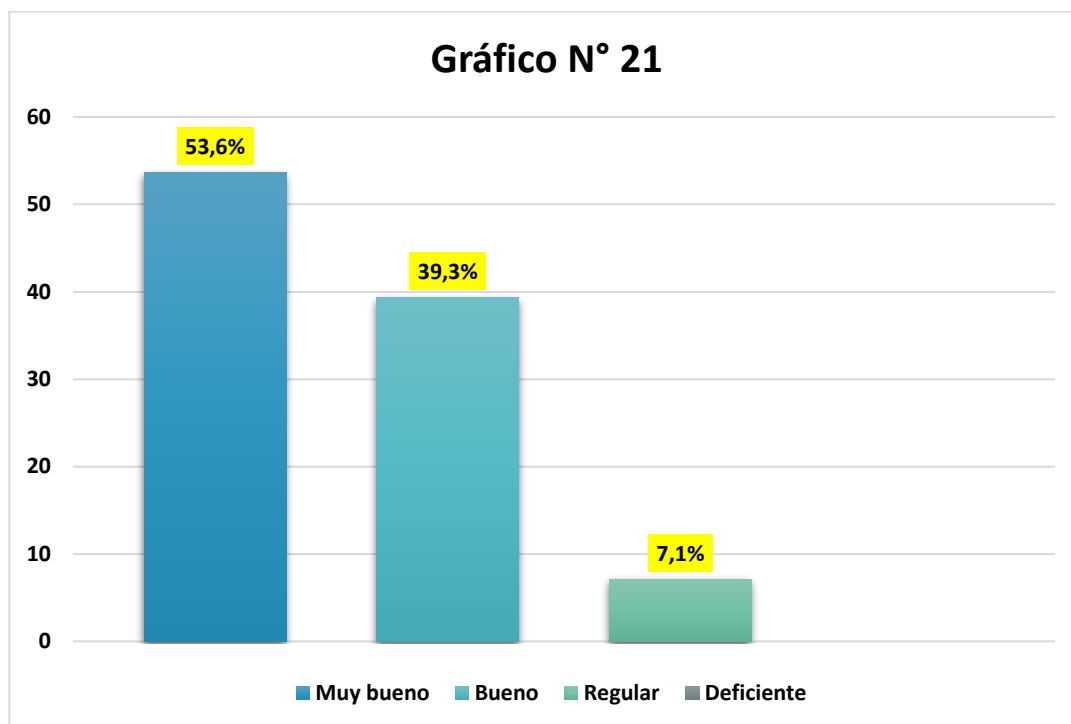

Fuente: tabla N° 21  
Elaboración propia

## INTERPRETACIÓN

En la tabla y gráfico N° 21 se puede apreciar la relación del **Liderazgo transformacional** con el **desempeño docente** en su dimensión *Habilidad del docente para promover la inteligencia creativa*, donde a través de la observación a 28 profesores de la Institución Educativa N° 32002 Virgen del Carmen, durante el periodo del estudio realizado obteniendo resultados significativos de la siguiente manera:

- El 53,6% que representa a 15 profesores, mostraron un procedimiento **excelente** asesorando al estudiante con la finalidad que la presentación sea correcta.
- El 39,3% que representa a 11 profesores, mostraron un procedimiento **competente** asesorando al estudiante con la finalidad que la presentación sea correcta.

- El 7,1% que representa a 02 profesores, mostraron un procedimiento **regular** asesorando al estudiante con la finalidad que la presentación sea correcta.

## 5.2. Análisis inferencial y/o contrastación de hipótesis

Planteamos la hipótesis mediante el siguiente enunciado:

*Existe una relación significativa del liderazgo transformacional con el desempeño docente en los profesores de la Institución Educativa N° 32002 Virgen del Carmen de la región Huánuco en el periodo 2019.*

Para contrastar la hipótesis general en base a la prueba de hipótesis recurriremos a la técnica de ÍNDICE DE CORRELACIÓN, propuesta por el Dr. Córdova, docente de la Universidad de Lima, la misma que se administra de la siguiente manera:

**RELACIÓN PERFECTA:** Establece el grado de relación significativa del liderazgo transformacional con el desempeño docente.

**RELACIÓN NULA:** Establece la correlación no significativa y baja correlación; mientras que la **PRUEBA**, establece la correlación significativa, alto grado de correlación. Existe ( $r = 1$ ) correlación perfecta y ( $r = 0$ ) no existe correlación entre las variables estudiados.

Como consecuencia del trabajo de campo se obtuvo los siguientes resultados:

TABLA N° 22								
	01	02	03	04	05	06	07	TOTAL
<b>E</b>	15	16	17	14	18	17	15	<b>16</b>
<b>C</b>	10	09	08	10	07	07	10	<b>8,7</b>
<b>R</b>	02	03	03	04	03	02	02	<b>2,7</b>
<b>M</b>								
<b>TOTAL</b>								<b>27,4</b>

TABLA N° 23								
	08	09	10	11	12	13	14	TOTAL
<b>E</b>	14	13	15	17	15	16	17	<b>15,3</b>
<b>C</b>	11	13	11	09	10	09	08	<b>10,1</b>
<b>R</b>	03	02	02	02	03	03	03	<b>2,6</b>
<b>M</b>								
<b>TOTAL</b>								<b>28</b>

PROMEDIO DE LA PRIMERA Y SEGUNDA DIMENSIÓN		INTERVALO
<i>Habilidad del docente para involucrar a los estudiantes en el proceso activo de aprendizaje</i>	27,4	0,6
<i>Habilidad del docente para propiciar un ambiente de respeto y tolerancia</i>	28	

TABLA N° 24								
	15	16	17	18	19	20	21	TOTAL
<b>E</b>	14	18	17	16	14	13	15	<b>15,3</b>
<b>C</b>	10	07	07	10	11	12	11	<b>9,7</b>
<b>R</b>	03	03	02	02	03	02	02	<b>2,4</b>
<b>M</b>								
<b>TOTAL</b>								<b>27,6</b>

PROMEDIO DE LA SEGUNDA Y TERCERA DIMENSIÓN		INTERVALO
<i>Habilidad del docente para propiciar un ambiente de respeto y tolerancia</i>	28	0,6
<i>Habilidad del docente para promover la inteligencia creativa</i>	27,4	

Para establecer el grado de correlación recurrimos a la técnica de ÍNDICE DE CORRELACIÓN, que arroja los siguientes resultados:

**PRIMERO:**

Se tiene la relación de la variable *liderazgo transformacional* con la variable *capacidad de desempeño docente*, considerando sus respectivas dimensiones.

En consecuencia, tenemos como resultado el siguiente intervalo:

Del promedio de la relación de la primera dimensión: *Habilidad del docente para involucrar a los estudiantes en el proceso activo de aprendizaje* con la segunda dimensión: *Habilidad del docente para propiciar un ambiente de respeto y tolerancia*. Se obtuvo el INTERVALO DE 0,6.

#### SEGUNDO:

Del promedio de la relación de la segunda dimensión: *Habilidad del docente para propiciar un ambiente de respeto y tolerancia* con la tercera dimensión: *Habilidad del docente para promover la inteligencia creativa*. Se obtuvo el INTERVALO DE 0,6.

#### TERCERO:

Se tiene la técnica de índice de correlación

ÍNDICE DE CORRELACIÓN	INTERPRETACIÓN
$0,00 < r < 0,20$	Existe correlación no significativa + ó -
$0,20 \leq r < 0,40$	Existe correlación baja + ó -
<b><math>0,40 \leq r &lt; 0,80</math></b>	<b>Existe significativa correlación + ó -</b>
<b><math>0,70 \leq r &lt; 1,00</math></b>	<b>Existe alto grado de correlación + ó -</b>
$r = 1$	Existe correlación perfecta + ó -
$r = 0$	No existe correlación

Fuente: Isaac Córdova Baldeón.

#### CUARTO:

Análisis e interpretación:

El índice de correlación muestra que el valor de  $r = 0.6$  y  $r = 0.6$ , se ubican en el intervalo  $0,40 \leq r < 0.80$  y su interpretación señala que existe una significativa



correlación del liderazgo transformacional con el desempeño docente en los profesores de la Institución Educativa N° 32002 Virgen del Carmen de la región Huánuco en el periodo 2019.

#### **QUINTO:**

En consecuencia, tenemos:

- ✓ Se estableció que existe un índice de relación significativa del liderazgo transformacional con la **habilidad del docente para involucrar a los estudiantes en el proceso activo de aprendizaje.**
- ✓ Se determinó que existe un índice de relación significativa del liderazgo transformacional directivo con la **habilidad del docente para propiciar un ambiente de respeto y tolerancia.**
- ✓ Se estableció que existe un índice de relación significativa del liderazgo transformacional con la **habilidad del docente para promover la inteligencia creativa** en sus estudiantes en el proceso activo de aprendizaje en la Institución Educativa N° 32002 Virgen del Carmen de la región Huánuco en el periodo 2019

### **5.3. Discusión de resultados**

En la presente investigación se buscó si el liderazgo transformacional tiene relación en el desempeño docente en los profesores de la Institución Educativa N° 32002 Virgen del Carmen, se ha determinado la correlación estadística significativa entre ambas variables.

Así en la investigación realizada por Torres, L. (2016). *Incidencia del desempeño docente en la calidad educativa de nivel inicial y primero de básica de la escuela de educación básica Calasancio "Victoria Valverde" del distrito metropolitano de Quito*. concluye que el Desempeño docente influye en la calidad educativa que brindan las instituciones tal vez el docente no es el único actor importante dentro del ámbito educativo, pero si es el transmite los conocimientos y genera enseñanza-aprendizaje en sus estudiantes formándolos para su futura vida educativa y dicho desempeño es y será responsabilidad del docente.

En Venezuela Hernández, H. (2016). hizo un estudio sobre una *Propuesta de un sistema de evaluación del desempeño en función de las competencias docentes para los liceos adscritos a la coordinación del municipio independencia Estado Miranda*. Concluyo que la situación actual con respecto a la evaluación del desempeño de los docentes en las instituciones de Educación Media General, adscritos a la Coordinación del Municipio Independencia, Santa Teresa del Tuy. Se pudo constatar que, si se realiza evaluación del desempeño, pero no de forma sistemática ni periódica, además, permitió, que en el acercamiento a la forma de evaluación llevado por el Ministerio del Poder Popular para la Educación en los últimos años, el cual, a juicio del investigador, el sistema de evaluación empleado por el MPPE no aprecia las competencia de los docente en desempeño, pues, la aplicación de los instrumentos de evaluación se llevó a cabo con el fin último de otorgar titularidad al cargo. Por ejemplo, el instrumento aplicado a la coordinadora municipal, los supervisores, directores y docentes del Municipio Independencia un 80% coincide en que existe un sistema

de evaluación, tal como ha sido señalado, sin embargo, no es administrado como tal, además no son consideradas las competencias de los docentes a la hora de aplicar una evaluación.

En relación a los resultados obtenidos el nivel del desempeño docente de la Institución Educativa N° 32002 Virgen del Carmen, se ubican en un nivel satisfactorio en las dimensiones: Habilidad del docente para involucrar a los estudiantes en el proceso activo de aprendizaje, Habilidad del docente para propiciar un ambiente de respeto y tolerancia y Habilidad del docente para promover la inteligencia creativa, por lo que se acepta la hipótesis general.

#### **5.4. Aporte científico de la investigación**

El aporte o contribución del estudio parte del uso del método analítico que nos permitió hacer una interpretación clara de las teorías. El tipo de investigación como herramienta vital para el avance de la investigación que nos permitió comprobar la hipótesis fue el tipo correlacional. Esta clase de investigación tiene como propósito medir el grado de relación que existe entre dos variables, en un contexto en particular. Establecida el interés académico de la investigación y la pauta correspondiente estamos en condiciones de expresar el resultado siguiente: Para contrastar la hipótesis general en base a la prueba de hipótesis recurriremos a la técnica de índice de correlación, que arrojó los resultados: Del promedio de la relación de la primera dimensión: Habilidad del docente para involucrar a los estudiantes en el proceso activo de aprendizaje con la segunda dimensión: Habilidad del docente para propiciar un ambiente de respeto y tolerancia. Se obtuvo el intervalo de 0,6. segundo: Del promedio de la relación de la segunda

dimensión: *Habilidad del docente para propiciar un ambiente de respeto y tolerancia* con la tercera dimensión: *Habilidad del docente para promover la inteligencia creativa*. Se obtuvo el intervalo de 0,6. Análisis e interpretación: El índice de correlación muestra que el valor de  $r = 0.6$  y  $r = 0.6$ , se ubican en el intervalo  $0,40 \leq r < 0.80$  y su interpretación señala que existe una significativa correlación del liderazgo transformacional con el desempeño docente en los profesores de la Institución Educativa N° 32002 Virgen del Carmen de la región Huánuco en el periodo 2019. En las condiciones favorables en las que se desarrolló la investigación se estableció que existe una relación significativa de las habilidades del docente con la habilidad del docente para involucrar a los estudiantes en el proceso activo de aprendizaje, con la habilidad del docente para propiciar un ambiente de respeto y tolerancia y con la habilidad del docente para promover la inteligencia creativa en sus estudiantes.

## CONCLUSIONES

- a) Después de la investigación realizada se logró establecer que existe una correlación significativa entre el liderazgo transformacional con el desempeño docente en los profesores de la Institución Educativa N° 32002 Virgen del Carmen de la región Huánuco en el periodo 2019.
- b) De acuerdo a los resultados de trabajo de campo, plasmados en los cuadros estadísticos del N° 01 al N° 07 se estableció que existe una significativa correlación entre el liderazgo transformacional con la **habilidad del docente para involucrar a los estudiantes en el proceso activo de aprendizaje** en la Institución Educativa N° 32002 Virgen del Carmen de la región Huánuco en el periodo 2019.
- c) De acuerdo a los resultados de trabajo de campo, plasmados en los cuadros estadísticos del N°08 al N°14 se logró determinar que existe una significativa correlación del liderazgo transformacional directivo con la **habilidad del docente para propiciar un ambiente de respeto y tolerancia** entre sus estudiantes en la Institución Educativa N° 32002 Virgen del Carmen de la región Huánuco en el periodo 2019.
- d) De acuerdo a los resultados de trabajo de campo, plasmados en los cuadros estadísticos del N° 15 al N°21 se logró establecer que existe una significativa correlación entre el liderazgo transformacional con la **habilidad del docente para promover la inteligencia creativa** en sus estudiantes en el proceso activo de aprendizaje en la Institución Educativa N° 32002 Virgen del Carmen de la región Huánuco en el periodo 2019.

## **SUGERENCIAS**

Después de los resultados obtenidos de la investigación se recomienda lo siguiente:

### **A la UGEL**

- ✓ Promover de manera permanente evaluaciones a los profesores en cuanto a su desempeño y aplicar en las Instituciones Educativas estrategias de desarrollo personal y liderazgo.
- ✓ Realizar capacitaciones continuas a través de motivaciones y estímulo intelectual a los profesores para que esto se vea reflejado en el rendimiento académico de los estudiantes.

### **A los directores de cada Institución Educativa:**

- ✓ Fortalecer el liderazgo transformacional mediante charlas, para mantener y alcanzar el nivel al nivel más alto en el desempeño docente.
- ✓ Realizar talleres de mejora continúa aplicando estrategias y políticas de mejora en la calidad del desempeño docente.

### **A los docentes:**

- ✓ Fortificar sus habilidades, continuando con su preparación que les permita tener mejores resultados de tal manera puedan brindar un buen desempeño en su enseñanza a sus estudiantes.

## REFERENCIAS

- Acosta Prado , J. C., Zárate Torres, R. A., & Garzón Castrillón, M. A. (2014). Relación entre el liderazgo transformacional y la esperanza. Chile: Revistas Científicas de América Latina y el Caribe.
- Balzán, Y. (2008) Acompañamiento pedagógico del supervisor y desempeño docente en III etapa de educación básica. Maracaibo, Venezuela.
- Castro, J. (2015). Dimensiones del liderazgo transformacional predominantes en la directora de la Institución Educativa Privada Federico Villarreal. Universidad de Piura. [https://pirhua.udep.edu.pe/bitstream/handle/11042/2294/MAE\\_EDUC\\_154.pdf;sequence=3](https://pirhua.udep.edu.pe/bitstream/handle/11042/2294/MAE_EDUC_154.pdf;sequence=3)
- erreiro, T. (2005). Percusión africana: Una herramienta para analizar el trabajo en equipo y las dinámicas de liderazgo en las organizaciones. Capital Humano. Europa. sim. ucm, 50-80-86.
- Hernández, H. (2016). *Propuesta de un sistema de evaluación del desempeño en función de las competencias docentes para los liceos adscritos a la coordinación del municipio independencia Estado Miranda*. (Tesis de maestría, Universidad Pedagógica Experimental Libertador – Venezuela). [http://renati.sunedu.gob.pe/bitstream/sunedu/445003/1/Hern%C3%A1ndez\\_D%C3%ADaz\\_H%C3%A9ctor\\_M.pdf](http://renati.sunedu.gob.pe/bitstream/sunedu/445003/1/Hern%C3%A1ndez_D%C3%ADaz_H%C3%A9ctor_M.pdf)
- Huici, C., et al. (2012). Psicología de los grupos. Madrid, España: Universidad Nacional de Educación a Distancia.

- Hurtado, M. (2020). *Influencia del liderazgo transformacional en la gestión administrativa según trabajadores de la Municipalidad Distrital de Umari*. (Tesis de maestría, Universidad Nacional Hermilio Valdizán – Huánuco). <http://repositorio.unheval.edu.pe/bitstream/handle/UNHEVAL/5932/PMGPO0057H96.pdf?sequence=3&isAllowed=y>
- León, J. (2019). *Desempeño docente y calidad educativa desde la percepción del estudiante en la Institución Educativa N° 81608 San José*. (Tesis de maestría, Universidad Cesar Vallejo – Trujillo). [https://repositorio.ucv.edu.pe/bitstream/handle/20.500.12692/37658/leon\\_pj.pdf?sequence=1&isAllowed=y](https://repositorio.ucv.edu.pe/bitstream/handle/20.500.12692/37658/leon_pj.pdf?sequence=1&isAllowed=y)
- Luperdi, R. (2018). *Liderazgo transformacional y gestión pedagógica en docentes de una Institución educativa Superior Tecnológica del Distrito de Villa el Salvador*. (Tesis de maestría, Universidad Peruana Cayetano Heredia). [https://repositorio.upch.edu.pe/bitstream/handle/20.500.12866/3552/Liderazgo\\_LuperdiCastillo\\_Reynaldo.pdf?sequence=1&isAllowed=y](https://repositorio.upch.edu.pe/bitstream/handle/20.500.12866/3552/Liderazgo_LuperdiCastillo_Reynaldo.pdf?sequence=1&isAllowed=y)
- Ramos, M. A. (2005). *Mujeres y liderazgo: Una nueva forma de dirigir*. Valencia, España: Universitat de Valencia
- Rufino, Y. (2018). *Desempeño docente e inteligencia emocional en docentes de educación inicial de Huánuco*. (Tesis de maestría, Universidad Nacional Hermilio Valdizán). <http://repositorio.unheval.edu.pe/bitstream/handle/UNHEVAL/4042/PPE%2000204R92.pdf?sequence=1&isAllowed=y>
- Sabino, C. (1992). *El proceso de investigación*. Bogotá: Editorial Panamericana.



- Talenas, R. (2019). *Acompañamiento pedagógico y desempeño docente en dos Instituciones Educativas del Distrito de Rupa Rupa, Leoncio Prado*. (Tesis de maestría, Universidad Nacional Hermilio Valdizán). <http://repositorio.unheval.edu.pe/bitstream/handle/UNHEVAL/5621/PIDS00251T16.pdf?sequence=1&isAllowed=y>
- Tamayo, M. (2004). *Diccionario de investigación científica*. México: Limusa.
- Torres, L. (2016). *Incidencia del desempeño docente en la calidad educativa de nivel inicial y primero de básica de la escuela de educación básica Calasancio "Victoria Valverde" del distrito metropolitano de Quito*. (Tesis de licenciatura, Universidad Central del Ecuador). <http://www.dspace.uce.edu.ec/handle/25000/12073>
- Valdés, H. (1995), *Concepciones teóricas acerca de un sistema para evaluar la calidad de la educación en la enseñanza primaria*. Tesis presentada en opción al título de Máster en Investigación Educativa. La Habana.
- Yarleque, J. (2018). *El liderazgo transformacional y su relación con el desempeño docente en la Institución Educativa 20321 Santa Rosa Nivel Primaria del Distrito de Huacho*. (tesis de maestría, Universidad Nacional José Faustino Sánchez Carrión). <http://repositorio.unjfsc.edu.pe/bitstream/handle/UNJFSC/2586/YARLEQUE%20WONG%20JUANA.pdf?sequence=1&isAllowed=y>

## **ANEXOS**

## ANEXO 01. Matriz de consistencia

MATRIZ DE CONSISTENCIA							
PROBLEMA GENERAL	PROBLEMAS ESPECÍFICOS	OBJETIVO GENERAL	OBJETIVOS EXPECÍFICOS	HIPÓTESIS GENERAL	HIPÓTESIS ESPECÍFICAS	TEC.	INST.
¿Cuál es el índice de relación del liderazgo transformacional con el desempeño docente en los profesores de la Institución Educativa N° 32002 Virgen del Carmen de la región Huánuco en el periodo 2019?	¿Cuál el índice de relación del liderazgo transformacional con la habilidad del docente para involucrar a los estudiantes en el <b>proceso activo de aprendizaje</b> en la Institución Educativa N° 32002 Virgen del Carmen de la región Huánuco en el periodo 2019?	Determinar el índice de relación del liderazgo transformacional con el desempeño docente en los profesores de la Institución Educativa N° 32002 Virgen del Carmen de la región Huánuco en el periodo 2019.	Establecer el índice de relación del liderazgo transformacional con la habilidad del docente para involucrar a los estudiantes en el <b>proceso activo de aprendizaje</b> en la Institución Educativa N° 32002 Virgen del Carmen de la región Huánuco en el periodo 2019.	Existe una relación significativa del liderazgo transformacional con el desempeño docente en los profesores de la Institución Educativa N° 32002 Virgen del Carmen de la región Huánuco en el periodo 2019.	Existe una relación significativa del liderazgo transformacional con la habilidad del docente para involucrar a los estudiantes en el <b>proceso activo de aprendizaje</b> en la Institución Educativa N° 32002 Virgen del Carmen de la región Huánuco en el periodo 2019.	OBSERVACIÓN	GUÍA DE OBSERVACIÓN
	¿Cuál el índice de relación del liderazgo transformacional con la habilidad del docente para <b>propiciar un ambiente de respeto y tolerancia</b> entre sus estudiantes en la Institución Educativa N° 32002 Virgen del Carmen de la región Huánuco en el periodo 2019?		Determinar el índice de relación del liderazgo transformacional con la habilidad del docente para <b>propiciar un ambiente de respeto y tolerancia</b> entre sus estudiantes en la Institución Educativa N° 32002 Virgen del Carmen de la región Huánuco en el periodo 2019.		Existe una relación significativa del liderazgo transformacional con la habilidad del docente para <b>propiciar un ambiente de respeto y tolerancia</b> entre sus estudiantes en la Institución Educativa N° 32002 Virgen del Carmen de la región Huánuco en el periodo 2019.		
	¿Cuál el índice de relación del liderazgo transformacional con la habilidad del docente para <b>promover la inteligencia creativa</b> en sus estudiantes en el proceso activo de aprendizaje en la Institución Educativa N° 32002 Virgen del Carmen de la región Huánuco en el periodo 2019?		Establecer el índice de relación del liderazgo transformacional con la habilidad del docente para <b>promover la inteligencia creativa</b> en sus estudiantes en el proceso activo de aprendizaje en la Institución Educativa N° 32002 Virgen del Carmen de la región Huánuco en el periodo 2019.		Existe una relación significativa del liderazgo transformacional con la habilidad del docente para <b>promover la inteligencia creativa</b> en sus estudiantes en el proceso activo de aprendizaje en la Institución Educativa N° 32002 Virgen del Carmen de la región Huánuco en el periodo 2019.		

**ANEXO 02. Consentimiento informado****UNIVERSIDAD NACIONAL HERMILIO VALDIZÁN  
FACULTAD DE CIENCIAS DE LA EDUCACIÓN****MAESTRÍA EN EDUCACIÓN****MENCIÓN EN GESTIÓN Y PLANEAMIENTO EDUCATIVO**

ROSA FERNANDEZ RAMOS con DNI N°09692487, domiciliada en el urb. maria luisa Mz”D” Lt 44 amarilis de la ciudad de Huánuco; estudiante del Maestría en Educación con la Mención en Gestión y Planeamiento Educativo, me presento y expongo:

Doy consentimiento para que mi tesis sea visitada y utilizada por otros investigadores para que incluyan en sus estudios como bibliografía, antecedentes, cita textual o en la que consideren utilidad en una investigación.

Huánuco, 2022

**ROSA FERNANDEZ RAMOS**  
**DNI N° 09692487**



## ANEXO 02. Consentimiento informado



**ID:** \_\_\_\_\_

**FECHA:** 17/03/2022

**TÍTULO:** LIDERAZGO TRANSFORMACIONAL DIRECTIVO Y EL DESEMPEÑO DOCENTE EN LA INSTITUCIÓN EDUCATIVA N°32002 VIRGEN DEL CARMEN DE LA REGION HUÁNUCO EN EL PERIODO 2019

**OBJETIVO:** Determinar el índice de relación del liderazgo transformacional con el desempeño docente en los profesores de la Institución Educativa N° 32002 Virgen del Carmen de la región Huánuco en el periodo 2019.

**INVESTIGADOR:** FERNANDEZ RAMOS ROSA

### Consentimiento / Participación voluntaria

Acepto participar en el estudio: He leído la información proporcionada, o me ha sido leída. He tenido la oportunidad de preguntar dudas sobre ello y se me ha respondido satisfactoriamente. Consiento voluntariamente participar en este estudio y entiendo que tengo el derecho de retirarme en cualquier momento de la intervención (tratamiento) sin que me afecte de ninguna manera.

- **Firmas del participante o responsable legal**

Huella digital si el caso lo amerita

Firma del participante: \_\_\_\_\_ 



Firma del investigador responsable: \_\_\_\_\_ 

Huánuco, 2022

## ANEXO 03. Instrumentos



UNIVERSIDAD NACIONAL "HERMILIO VALDIZÁN"

FACULTAD DE CIENCIAS DE LA EDUCACIÓN  
 MAESTRÍA EN EDUCACIÓN  
 MENCIÓN EN GESTIÓN Y PLANEAMIENTO EDUCATIVO



**OBSERVACIÓN DE AULA:**  
**Ficha de toma de notas de la**  
**Evaluación del Desempeño Docente**

**I. Datos de la Institución educativa.**

<b>Nombre</b>		<b>Código modular</b>							
<b>Provincia</b>		<b>Región</b>							

**II. Datos del docente observado.**

<b>Nombre (s)</b>								
<b>Apellido Paterno</b>				<b>Apellido materno</b>				
<b>DNI</b>								

**III. Datos de la observación.**

<b>Grado</b>				<b>Nivel educativo</b>				
<b>Área curricular</b>								
<b>Fecha</b>	<b>Día</b>		<b>Hora</b>		<b>Año</b>			
<b>Hora de inicio</b>			<b>Hora de término</b>		<b>Tiempo de observación</b>			

**IV. Datos del observador.**

<b>Nombre (s)</b>								
<b>Apellido paterno</b>				<b>Apellido materno</b>				
<b>DNI</b>								
<b>Celular</b>								

### A. Propósitos:

- a. Obtener información sobre el liderazgo transformacional y su desempeño profesional en la Institución Educativa N° 32002 Virgen del Carmen.
- b. Impulsar que los docentes reflexionen sobre su práctica, se apropien de los desempeños que caracterizan la profesión y construyan, en comunidades de práctica, una visión compartida de la enseñanza.
- c. Promover la revaloración social y profesional de los docentes para fortalecer su imagen como profesionales competentes que aprenden, se desarrollan y se perfeccionan en la práctica de la enseñanza.

ESCALA DE VALORACIÓN			
1	2	3	4
Deficiente	Regular	Bueno	Muy bueno

VALORACIÓN DE LA OBSERVACIÓN						
<b>Variable:</b>		Liderazgo transformacional				
<b>Dimensión:</b>		Habilidad del docente para involucrar a los estudiantes en el proceso activo de aprendizaje				
N°	INDICADORES	VALORACIÓN	ESCALA			
			1	2	3	4
1	Conduce el proceso de enseñanza con dominio de los contenidos disciplinares y el uso de estrategias y recursos pertinentes, para que todos los estudiantes se involucren activamente en proceso de aprendizaje.					
2	Conduce el proceso de enseñanza para que todos los estudiantes aprendan de manera participativa y colaborativa.					
3	Conduce el proceso de enseñanza con dominio de estrategias, para que todos los estudiantes aprendan de manera activa, reflexiva y crítica lo que concierne a la solución de problemas relacionados con sus experiencias, intereses y contextos socioculturales.					
4	Conoce y comprende las características de todos sus estudiantes, los contenidos disciplinares que enseña, los enfoques activos y procesos pedagógicos, con el propósito de promover involucrar a los estudiantes en el proceso de aprendizaje.					
5	Planifica la enseñanza de forma colegiada, garantizando la participación activa de los estudiantes en los aprendizajes que quiere lograr.					
6	Ejerce su profesión desde una postura de inclusión de los estudiantes en el aprendizaje.					
7	Emplea técnicas e instrumentos de enseñanza, seleccionadas previamente, que favorece el desarrollo del aprendizaje de manera activa que corresponde a la clase.					

<b>ESCALA DE VALORACIÓN</b>			
<b>1</b>	<b>2</b>	<b>3</b>	<b>4</b>
<b>Deficiente</b>	<b>Regular</b>	<b>Bueno</b>	<b>Muy bueno</b>

<b>VALORACIÓN DE LA OBSERVACIÓN</b>						
<b>Variable:</b>	Liderazgo transformacional					
<b>Dimensión:</b>	Habilidad del docente para propiciar un ambiente de respeto y tolerancia.					
<b>Nº</b>	<b>INDICADORES</b>	<b>VALORACIÓN</b>	<b>ESCALA</b>			
			<b>1</b>	<b>2</b>	<b>3</b>	<b>4</b>
1	Crea un clima propicio para el aprendizaje, la convivencia democrática y la vivencia de la diversidad en todas sus expresiones, con miras a formar ciudadanos críticos e interculturales.					
2	Promueve activamente, con actitud democrática y de pensamiento libre un ambiente de respeto y proximidad entre los estudiantes.					
3	Establece relaciones de respeto, colaboración y corresponsabilidad con las familias, la comunidad y los estudiantes.					
4	Ejerce su profesionalismo desde una ética que propicia el respeto de los derechos fundamentales del estudiante, con el propósito que los alumnos demuestren honestidad, justicia, responsabilidad y compromiso con su función social.					
5	Propicia en pensamiento tolerante a lo largo del proceso de aprendizaje, sobre todo en momentos claves.					
6	Mantiene un ambiente de orden y colaboración entre los estudiantes.					
7	Propicia la comunicación afectiva entre los estudiantes.					

<b>ESCALA DE VALORACIÓN</b>			
<b>1</b>	<b>2</b>	<b>3</b>	<b>4</b>
<b>Deficiente</b>	<b>Regular</b>	<b>Bueno</b>	<b>Muy bueno</b>

<b>VALORACIÓN DE LA OBSERVACIÓN</b>	
<b>Variable:</b>	Liderazgo transformacional
<b>Dimensión:</b>	Habilidad del docente para promover la inteligencia creativa.



N°	INDICADORES	VALORACIÓN	ESCALA			
			1	2	3	4
1	Reflexiona sobre su práctica y experiencia profesional para desarrollar procesos de aprendizaje con el propósito de promover el razonamiento y la creatividad de los estudiantes.					
2	Presta atención personalizada a los estudiantes para desarrollar en ellos su pensamiento e inteligencia creativa.					
3	Promueve la creatividad y que esta sea realmente relevante y valora su originalidad del producto porque supone una auténtica novedad para él y sus compañeros de aula.					
4	Propicia trabajos originales que supone una novedad a nivel de la Institución Educativa.					
5	Promueve que los estudiantes realicen su tarea escolar y éste represente una ligera variación respecto a su tarea anterior.					
6	Propicia la socialización de sus trabajos creativos con sus compañeros de estudio.					
7	Asesora al estudiante con la finalidad que la presentación sea correcta.					



## Confiabilidad de los Instrumentos

# CONFIABILIDAD DEL INSTRUMENTO



ID: \_\_\_\_\_

FECHA: 19 – 05 - 2020

**TÍTULO DE LA INVESTIGACIÓN:** Liderazgo transformacional directivo y el desempeño docente en la Institución Educativa N°32002 Virgen del Carmen de la Region Huánuco en el periodo 2019.

**OBJETIVO GENERAL:** Determinar el índice de relación del liderazgo transformacional con el desempeño docente en los profesores de la Institución Educativa N° 32002 Virgen del Carmen de la región Huánuco en el periodo 2019.

**INVESTIGADOR:** Rosa Fernandez Ramos

La confiabilidad del instrumento se realizó con la prueba estadística Alfa de Cronbach, siendo el resultado el siguiente:

<b>Estadística de fiabilidad Liderazgo transformacional</b>		
Alfa de Cronbach	Alfa de Cronbach basada en elementos estandarizados	N° de elementos
<b>0,89</b>	<b>0,82</b>	<b>35</b>

**Fuente:** Recuperado del programa Excel

<b>Estadística de fiabilidad del desempeño docente</b>		
Alfa de Cronbach	Alfa de Cronbach basada en elementos estandarizados	N° de elementos
<b>0,89</b>	<b>0,89</b>	<b>35</b>

**Fuente:** Recuperado del programa Excel

## ANEXO 04. Formato de validación de los instrumentos por expertos



### UNIVERSIDAD NACIONAL HERMILIO VALDIZÁN HUÁNUCO – PERÚ ESCUELA DE POSGRADO VALIDACIÓN DEL INSTRUMENTO



**Nombre del experto:** Wilfredo Antonio Sotil Cortavarría

**Especialidad:** Dr. en Ciencias de la Educación

“Calificar con 1, 2,3 ó 4 a cada ÍTEM respecto a los criterios de relevancia, coherencia, suficiencia y claridad”.  
Siendo 1 el menor puntaje y 4 el mayor.

DIMENSIÓN		ÍTEM	RELEVANCIA	COHERENCIA	SUFICIENCIA	CLARIDAD
DESEMPEÑO DOCENTE	Habilidad del docente para involucrar a los estudiantes en el proceso activo de aprendizaje	Conduce el proceso de enseñanza con dominio de los contenidos disciplinares y el uso de estrategias y recursos pertinentes, para que todos los estudiantes se involucren activamente en proceso de aprendizaje.	4	4	4	4
		Conduce el proceso de enseñanza para que todos los estudiantes aprendan de manera participativa y colaborativa.	3	4	4	4
		Conduce el proceso de enseñanza con dominio de estrategias, para que todos los estudiantes aprendan de manera activa, reflexiva y crítica lo que concierne a la solución de problemas relacionados con sus experiencias, intereses y contextos socioculturales.	4	3	4	4
	Habilidad del docente para propiciar un ambiente de respeto y tolerancia.	Crea un clima propicio para el aprendizaje, la convivencia democrática y la vivencia de la diversidad en todas sus expresiones, con miras a formar ciudadanos críticos e interculturales.	4	4	3	4
		Promueve activamente, con actitud democrática y de pensamiento libre un ambiente de respeto y proximidad entre los estudiantes.	4	4	4	4
		Establece relaciones de respeto, colaboración y corresponsabilidad con las familias, la comunidad y los estudiantes.	4	4	4	3
	Habilidad del docente para promover la	Reflexiona sobre su práctica y experiencia profesional para desarrollar procesos de aprendizaje con el propósito de promover el razonamiento y la creatividad de los estudiantes.	3	4	4	4
		Presta atención personalizada a los estudiantes para desarrollar en ellos su pensamiento e	4	4	4	3

inteligencia creativa.	inteligencia creativa.				
	Promueve la creatividad y que esta sea realmente relevante y valora su originalidad del producto porque supone una auténtica novedad para él y sus compañeros de aula.	4	3	4	4

- **¿HAY ALGUNA DIMENSIÓN O ÍTEM QUE NO FUE VALIDADA?**                      SÍ ( )                      NO ( X )
- **OBSERVACIONES:**                      NINGUNA
- **EL INSTRUMENTO DEBE SER APLICADO:**                      SÍ ( X )                      NO ( )

LUGAR Y FECHA	DNI N°	TELÉFONO
Huánuco, 10 de mayo 2020	22417860	962622399



---

**Firma del Juez**



**UNIVERSIDAD NACIONAL HERMILIO VALDIZÁN**  
**HUÁNUCO – PERÚ**  
**ESCUELA DE POSGRADO**  
**VALIDACIÓN DEL INSTRUMENTO**



**Nombre del experto:** Dr. Arturo, Lucas Cabello

**Especialidad:** Dr. en Ciencias de la Educación

“Calificar con 1, 2,3 ó 4 a cada ÍTEM respecto a los criterios de relevancia, coherencia, suficiencia y claridad”. Siendo 1 el menor puntaje y 4 el mayor.

DIMENSION		ÍTEM	RELEVANCIA	COHERENCIA	SUFICIENCIA	CLARIDAD
<b>DESEMPEÑO DOCENTE</b>	Habilidad del docente para involucrar a los estudiantes en el proceso activo de aprendizaje	Conduce el proceso de enseñanza con dominio de los contenidos disciplinares y el uso de estrategias y recursos pertinentes, para que todos los estudiantes se involucren activamente en proceso de aprendizaje.	<b>4</b>	<b>4</b>	<b>4</b>	<b>4</b>
		Conduce el proceso de enseñanza para que todos los estudiantes aprendan de manera participativa y colaborativa.	<b>3</b>	<b>4</b>	<b>4</b>	<b>4</b>
		Conduce el proceso de enseñanza con dominio de estrategias, para que todos los estudiantes aprendan de manera activa, reflexiva y crítica lo que concierne a la solución de problemas relacionados con sus experiencias, intereses y contextos socioculturales.	<b>4</b>	<b>3</b>	<b>4</b>	<b>4</b>
	Habilidad del docente para propiciar un ambiente de respeto y tolerancia.	Crea un clima propicio para el aprendizaje, la convivencia democrática y la vivencia de la diversidad en todas sus expresiones, con miras a formar ciudadanos críticos e interculturales.	<b>4</b>	<b>4</b>	<b>3</b>	<b>4</b>
		Promueve activamente, con actitud democrática y de pensamiento libre un ambiente de respeto y proximidad entre los estudiantes.	<b>4</b>	<b>4</b>	<b>4</b>	<b>4</b>
		Establece relaciones de respeto, colaboración y corresponsabilidad con las familias, la comunidad y los estudiantes.	<b>4</b>	<b>4</b>	<b>4</b>	<b>3</b>
	Habilidad del docente para promover la inteligencia creativa.	Reflexiona sobre su práctica y experiencia profesional para desarrollar procesos de aprendizaje con el propósito de promover el razonamiento y la creatividad de los estudiantes.	<b>3</b>	<b>4</b>	<b>4</b>	<b>4</b>
		Presta atención personalizada a los estudiantes para desarrollar en ellos su pensamiento e inteligencia creativa.	<b>4</b>	<b>4</b>	<b>4</b>	<b>3</b>
		Promueve la creatividad y que esta sea realmente relevante y valora su originalidad del producto porque supone una auténtica novedad para él y sus compañeros de aula.	<b>4</b>	<b>3</b>	<b>4</b>	<b>4</b>

- **¿HAY ALGUNA DIMENSIÓN O ÍTEM QUE NO FUE VALIDADA?**      SÍ    ( )                      NO    ( X )
- **OBSERVACIONES:**            NINGUNA
- **EL INSTRUMENTO DEBE SER APLICADO:**            SÍ ( X )    NO ( )

LUGAR Y FECHA	DNI N°	TELÉFONO
Huánuco, 15 de mayo 2020	22490418	943 937 002



---

**Firma del Juez**



**UNIVERSIDAD NACIONAL HERMILIO VALDIZÁN**  
**HUÁNUCO – PERÚ**  
**ESCUELA DE POSGRADO**  
**VALIDACIÓN DEL INSTRUMENTO**



**Nombre del experto:** Dr. Adalberto Lucas Cabello  
Educación

**Especialidad:** Dr. en Ciencias de la

“Calificar con 1, 2,3 ó 4 a cada ÍTEM respecto a los criterios de relevancia, coherencia, suficiencia y claridad”. Siendo 1 el menor puntaje y 4 el mayor.

DIMENSION		ÍTEM	RELEVANCIA	COHERENCIA	SUFICIENCIA	CLARIDAD
<b>DESEMPEÑO DOCENTE</b>	Habilidad del docente para involucrar a los estudiantes en el proceso activo de aprendizaje	Conduce el proceso de enseñanza con dominio de los contenidos disciplinares y el uso de estrategias y recursos pertinentes, para que todos los estudiantes se involucren activamente en proceso de aprendizaje.	4	4	4	4
		Conduce el proceso de enseñanza para que todos los estudiantes aprendan de manera participativa y colaborativa.	3	4	4	4
		Conduce el proceso de enseñanza con dominio de estrategias, para que todos los estudiantes aprendan de manera activa, reflexiva y crítica lo que concierne a la solución de problemas relacionados con sus experiencias, intereses y contextos socioculturales.	4	3	4	4
	Habilidad del docente para propiciar un ambiente de respeto y tolerancia.	Crea un clima propicio para el aprendizaje, la convivencia democrática y la vivencia de la diversidad en todas sus expresiones, con miras a formar ciudadanos críticos e interculturales.	4	4	3	4
		Promueve activamente, con actitud democrática y de pensamiento libre un ambiente de respeto y proximidad entre los estudiantes.	4	4	4	4
		Establece relaciones de respeto, colaboración y corresponsabilidad con las familias, la comunidad y los estudiantes.	4	4	4	3
	Habilidad del docente para promover la inteligencia creativa.	Reflexiona sobre su práctica y experiencia profesional para desarrollar procesos de aprendizaje con el propósito de promover el razonamiento y la creatividad de los estudiantes.	3	4	4	4
		Presta atención personalizada a los estudiantes para desarrollar en ellos su pensamiento e inteligencia creativa.	4	4	4	3
		Promueve la creatividad y que esta sea realmente relevante y valora su originalidad del producto porque supone una auténtica novedad para él y sus compañeros de aula.	4	3	4	4

- ¿HAY ALGUNA DIMENSIÓN O ÍTEM QUE NO FUE VALIDADA?    SÍ ( )            NO ( X )
- OBSERVACIONES:            NINGUNA
- EL INSTRUMENTO DEBE SER APLICADO:            SÍ ( X )    NO ( )

LUGAR Y FECHA	DNI N°	TELÉFONO
Huánuco, 15 de mayo 2020	22491809	962 858 511



---

Firma del Juez





**UNIVERSIDAD NACIONAL HERMILIO VALDIZÁN**  
**HUÁNUCO – PERÚ**  
**ESCUELA DE POSGRADO**  
**VALIDACIÓN DEL INSTRUMENTO**



**Nombre del experto:** Lester Froilán Salinas Ordoñez

**Especialidad:** Dr. en Ciencias de la Educación

“Calificar con 1, 2,3 ó 4 a cada ÍTEM respecto a los criterios de relevancia, coherencia, suficiencia y claridad”.

Siendo 1 el menor puntaje y 4 el mayor.

DIMENSIÓN		ÍTEM	RELEVANCIA	COHERENCIA	SUFICIENCIA	CLARIDAD
<b>DESEMPEÑO DOCENTE</b>	Habilidad del docente para involucrar a los estudiantes en el proceso activo de aprendizaje	Conduce el proceso de enseñanza con dominio de los contenidos disciplinares y el uso de estrategias y recursos pertinentes, para que todos los estudiantes se involucren activamente en proceso de aprendizaje.	4	4	4	4
		Conduce el proceso de enseñanza para que todos los estudiantes aprendan de manera participativa y colaborativa.	3	4	4	4
		Conduce el proceso de enseñanza con dominio de estrategias, para que todos los estudiantes aprendan de manera activa, reflexiva y crítica lo que concierne a la solución de problemas relacionados con sus experiencias, intereses y contextos socioculturales.	4	3	4	4
	Habilidad del docente para propiciar un ambiente de respeto y tolerancia.	Crea un clima propicio para el aprendizaje, la convivencia democrática y la vivencia de la diversidad en todas sus expresiones, con miras a formar ciudadanos críticos e interculturales.	4	4	3	4
		Promueve activamente, con actitud democrática y de pensamiento libre un ambiente de respeto y proximidad entre los estudiantes.	4	4	4	4
		Establece relaciones de respeto, colaboración y corresponsabilidad con las familias, la comunidad y los estudiantes.	4	4	4	3
	Habilidad del docente para promover la inteligencia creativa.	Reflexiona sobre su práctica y experiencia profesional para desarrollar procesos de aprendizaje con el propósito de promover el razonamiento y la creatividad de los estudiantes.	3	4	4	4
		Presta atención personalizada a los estudiantes para desarrollar en ellos su pensamiento e inteligencia creativa.	4	4	4	3
		Promueve la creatividad y que esta sea realmente relevante y valora su originalidad del producto porque supone una auténtica novedad para él y sus compañeros de aula.	4	3	4	4

- **¿HAY ALGUNA DIMENSIÓN O ÍTEM QUE NO FUE VALIDADA?**                      SÍ ( )                      NO ( X )
- **OBSERVACIONES:**                      NINGUNA
- **EL INSTRUMENTO DEBE SER APLICADO:**                      SÍ ( X )                      NO ( )

<b>LUGAR Y FECHA</b>	<b>DNI N°</b>	<b>TELÉFONO</b>
Huánuco, 10 de mayo 2020		

  
\_\_\_\_\_  
**Dr. Lester Froilan SALINAS ORDOÑEZ**  
DNI 40349762



**UNIVERSIDAD NACIONAL HERMILO VALDIZÁN**  
**HUÁNUCO – PERÚ**  
**ESCUELA DE POSGRADO**  
**VALIDACIÓN DEL INSTRUMENTO**



**Nombre del experto:** Omar Contreras Canto

**Especialidad:** Dr. en Ciencias de la Educación

“Calificar con 1, 2,3 ó 4 a cada ÍTEM respecto a los criterios de relevancia, coherencia, suficiencia y claridad”.

Siendo 1 el menor puntaje y 4 el mayor.

DIMENSION		ITEM	RELEVANCIA	COHERENCIA	SUFICIENCIA	CLARIDAD
<b>DESEMPEÑO DOCENTE</b>	Habilidad del docente para involucrar a los estudiantes en el proceso activo de aprendizaje	Conduce el proceso de enseñanza con dominio de los contenidos disciplinares y el uso de estrategias y recursos pertinentes, para que todos los estudiantes se involucren activamente en proceso de aprendizaje.	4	4	4	4
		Conduce el proceso de enseñanza para que todos los estudiantes aprendan de manera participativa y colaborativa.	3	4	4	4
		Conduce el proceso de enseñanza con dominio de estrategias, para que todos los estudiantes aprendan de manera activa, reflexiva y crítica lo que concierne a la solución de problemas relacionados con sus experiencias, intereses y contextos socioculturales.	4	3	4	4
	Habilidad del docente para propiciar un ambiente de respeto y tolerancia.	Crea un clima propicio para el aprendizaje, la convivencia democrática y la vivencia de la diversidad en todas sus expresiones, con miras a formar ciudadanos críticos e interculturales.	4	4	3	4
		Promueve activamente, con actitud democrática y de pensamiento libre un ambiente de respeto y proximidad entre los estudiantes.	4	4	4	4
		Establece relaciones de respeto, colaboración y corresponsabilidad con las familias, la comunidad y los estudiantes.	4	4	4	3
	Habilidad del docente para promover la inteligencia creativa.	Reflexiona sobre su práctica y experiencia profesional para desarrollar procesos de aprendizaje con el propósito de promover el razonamiento y la creatividad de los estudiantes.	3	4	4	4
		Presta atención personalizada a los estudiantes para desarrollar en ellos su pensamiento e inteligencia creativa.	4	4	4	3
		Promueve la creatividad y que esta sea realmente relevante y valora su originalidad del producto porque supone una auténtica novedad para él y sus compañeros de aula.	4	3	4	4

- **¿HAY ALGUNA DIMENSIÓN O ÍTEM QUE NO FUE VALIDADA?**                      SÍ ( )                      NO ( X )
- **OBSERVACIONES:**                      NINGUNA
- **EL INSTRUMENTO DEBE SER APLICADO:**                      SÍ ( X )                      NO ( )

LUGAR Y FECHA	DNI N°	TELÉFONO
Huánuco, 10 de mayo 2020		



\_\_\_\_\_

### **NOTA BIOGRÁFICA**

Fernandez Ramos Rosa destacada profesional en el campo de la educación, especializada en gestión y planeamiento educativo. Después de completar mi educación básica, decidí estudiar una licenciatura en Educación, enfocándose en la mención de Gestión y Planeamiento Educativo. Durante mis años de estudio, destaque por mi dedicación y compromiso con la mejora de los sistemas educativos.

### ACTA DE DEFENSA DE TESIS PARA OPTAR EL GRADO DE MAESTRO

En la Plataforma del Microsoft Teams de la Unidad de Posgrado de la Facultad de Ciencias de la Educación, siendo las **13:00 horas** del día **25 DE AGOSTO DE 2023**, ante los Jurados de Tesis constituido por los siguientes docentes:

Dr. Lester Froilán SALINAS ORDOÑEZ	Presidente
Dr. Lolo PÉREZ NAUPAY	Secretario
Dr. Arturo LUCAS CABELLO	Vocal

**Asesor de tesis:** Dr. Amancio Ricardo ROJAS COTRINA (RESOLUCIÓN N° 1828-2021-UNHEVAL-FCE/D)

**La aspirante al Grado de Maestro en Educación, mención en Gestión y Planeamiento Educativo, Doña Rosa FERNANDEZ RAMOS.**

#### Procedió al acto de Defensa:

Con la exposición de la Tesis titulada: **LIDERAZGO TRANSFORMACIONAL DIRECTIVO Y EL DESEMPEÑO DOCENTE EN LA INSTITUCIÓN EDUCATIVA N° 32002 VIRGEN DEL CARMEN DE LA REGIÓN HUÁNUCO EN EL PERIODO 2019.**

Respondiendo las preguntas formuladas por los miembros del Jurado.

Concluido el acto de defensa, cada miembro del Jurado procedió a la evaluación de la aspirante al Grado de Maestro, teniendo presente los criterios siguientes:

- Presentación personal.
- Exposición: el problema a resolver, hipótesis, objetivos, resultados, conclusiones, los aportes, contribución a la ciencia y/o solución a un problema social y recomendaciones.
- Grado de convicción y sustento bibliográfico utilizados para las respuestas a las interrogantes del Jurado.
- Dicción y dominio de escenario.

Así mismo, el Jurado plantea a la tesis **las observaciones** siguientes:

Obteniendo en consecuencia la Maestría la Nota de ..... Diecisiete ..... ( 17 ),  
Equivalente a ..... Muy Bueno ....., por lo que se declara ..... Aprobado .....  
**(Aprobado o desaprobado)**

Los miembros del Jurado firman el presente **ACTA** en señal de conformidad, en Huánuco, siendo las ..... 14 : 30 ..... horas del día 25 de agosto de 2023.

  
PRESIDENTE  
DNI N° 46392762

  
SECRETARIO  
DNI N° 22574539

  
VOCAL  
DNI N° 72490417

Leyenda:  
19 a 20: Excelente  
17 a 18: Muy Bueno  
14 a 16: Bueno

(RESOLUCIÓN N° 2184-2023-UNHEVAL-FCE/D).

**“AÑO DE LA UNIDAD, LA PAZ Y EL DESARROLLO”**

**DECLARACIÓN JURADA**

Yo, Rosa Fernandez Ramos, identificada con DNI 09692487, con domicilio en Urb. Maria Luisa Mz. D Lt. 44, distrito de: Amarilis, provincia de: Huánuco, departamento de: Huánuco; aspirante al grado de Maestro en Educación, mención en Gestión y Planeamiento Educativo.

**DECLARANDO BAJO JURAMENTO QUE:**

La tesis titulada “LIDERAZGO TRANSFORMACIONAL DIRECTIVO Y EL DESEMPEÑO DOCENTE EN LA INSTITUCIÓN EDUCATIVA N° 32002 VIRGEN DEL CARMEN DE LA REGIÓN HUÁNUCO EN EL PERIODO 2019” fue elaborada dentro del marco ético y legal en su redacción. Si en el futuro se detectara evidencias de vulnerabilidad en el sistema antiplagio mediante actos que lindan con lo ético y legal, me someto a las sanciones a que hubiera lugar.

Huánuco, 13 de noviembre de 2023.

**Firma**



---

Rosa Fernandez Ramos



UNIVERSIDAD NACIONAL HERMILIO VALDIZÁN



UNIDAD DE POSGRADO DE LA FACULTAD DE CIENCIAS DE LA EDUCACIÓN

## CONSTANCIA DE ORIGINALIDAD

El que suscribe:

**Dr. Arturo Lucas Cabello**

### HACE CONSTAR:

Que, la tesis titulada: **LIDERAZGO TRANSFORMACIONAL DIRECTIVO Y EL DESEMPEÑO DOCENTE EN LA INSTITUCIÓN EDUCATIVA N° 32002 VIRGEN DEL CARMEN DE LA REGION HUÁNUCO EN EL PERIODO 2019**, realizada por la Maestría en Educación, mención en Gestión y Planeamiento Educativo **Rosa FERNANDEZ RAMOS**, cuenta con un **índice de similitud del 27%**, verificable en el Reporte de Originalidad del software **Turnitin**. Por consiguiente, la tesis cumple con lo establecido con una similitud máxima de 30% acorde al Reglamento General de Grados y Títulos de la Universidad Nacional Hermilio Valdizán.

Cayhuayna, 14 de agosto de 2023.



**DR. ARTURO LUCAS CABELLO**  
**DIRECTOR DE LA UPG**  
**FACULTAD DE CIENCIAS DE LA EDUCACIÓN**



NOMBRE DEL TRABAJO

**LIDERAZGO TRANSFORMACIONAL DIRECTIVO Y EL DESEMPEÑO DOCENTE EN LA INSTITUCIÓN EDUCATIVA N° 32002 VIRGEN DEL CARMEN DE LA REGION HUÁNUCO EN EL PERIODO 2019**

AUTOR

**Rosa FERNANDEZ RAMOS**

RECUENTO DE PALABRAS

**14993 Words**

RECUENTO DE CARACTERES

**85439 Characters**

RECUENTO DE PÁGINAS

**101 Pages**

TAMAÑO DEL ARCHIVO

**640.3KB**

FECHA DE ENTREGA

**Aug 14, 2023 12:06 PM GMT-5**

FECHA DEL INFORME

**Aug 14, 2023 12:07 PM GMT-5**

### ● 27% de similitud general

El total combinado de todas las coincidencias, incluidas las fuentes superpuestas, para cada base de datos:

- 26% Base de datos de Internet
- Base de datos de Crossref
- 10% Base de datos de trabajos entregados
- 2% Base de datos de publicaciones
- Base de datos de contenido publicado de Crossref

### ● Excluir del Reporte de Similitud

- Material bibliográfico
- Coincidencia baja (menos de 15 palabras)
- Material citado



## AUTORIZACIÓN DE PUBLICACIÓN DIGITAL Y DECLARACIÓN JURADA DEL TRABAJO DE INVESTIGACIÓN PARA OPTAR UN GRADO ACADÉMICO O TÍTULO PROFESIONAL

### 1. Autorización de Publicación: (Marque con una "X")

Pregrado		Segunda Especialidad		Posgrado:	Maestría	<input checked="" type="checkbox"/>	Doctorado
Pregrado (tal y como está registrado en SUNEDU)							
Facultad							
Escuela Profesional							
Carrera Profesional							
Grado que otorga							
Título que otorga							
Segunda especialidad (tal y como está registrado en SUNEDU)							
Facultad							
Nombre del programa							
Título que Otorga							
Posgrado (tal y como está registrado en SUNEDU)							
Nombre del Programa de estudio	EDUCACIÓN, MENCIÓN EN GESTIÓN Y PLANEAMIENTO EDUCATIVO						
Grado que otorga	MAESTRO EN EDUCACIÓN, MENCIÓN EN GESTIÓN Y PLANEAMIENTO EDUCATIVO						

### 2. Datos del Autor(es): (Ingrese todos los datos requeridos completos)

Apellidos y Nombres:	FERNANDEZ RAMOS ROSA						
Tipo de Documento:	DNI	<input checked="" type="checkbox"/>	Pasaporte	<input type="checkbox"/>	C.E.	<input type="checkbox"/>	Nro. de Celular: 920152716
Nro. de Documento:	09692487				Correo Electrónico:	Rosita.fer73@gmail.com	
Apellidos y Nombres:							
Tipo de Documento:	DNI	<input type="checkbox"/>	Pasaporte	<input type="checkbox"/>	C.E.	<input type="checkbox"/>	Nro. de Celular:
Nro. de Documento:					Correo Electrónico:		
Apellidos y Nombres:							
Tipo de Documento:	DNI	<input type="checkbox"/>	Pasaporte	<input type="checkbox"/>	C.E.	<input type="checkbox"/>	Nro. de Celular:
Nro. de Documento:					Correo Electrónico:		

### 3. Datos del Asesor: (Ingrese todos los datos requeridos completos según DNI, no es necesario indicar el Grado Académico del Asesor)

¿El Trabajo de Investigación cuenta con un Asesor?: (marque con una "X" en el recuadro del costado, según corresponda)	SI	<input checked="" type="checkbox"/>	NO	
Apellidos y Nombres:	ROJAS COTRINA AMANCIO RICARDO			ORCID ID: 0000-0002-5767-8416
Tipo de Documento:	DNI	<input checked="" type="checkbox"/>	Pasaporte	<input type="checkbox"/>
	C.E.	<input type="checkbox"/>	Nro. de documento:	04025628

### 4. Datos del Jurado calificador: (Ingrese solamente los Apellidos y Nombres completos según DNI, no es necesario indicar el Grado Académico del Jurado)

Presidente:	SALINAS ORDOÑEZ LESTER FROILAN
Secretario:	PEREZ NAUPAY LOLO
Vocal:	LUCAS CABELLO ARTURO
Vocal:	
Vocal:	
Accesitario	

**5. Declaración Jurada:** *(Ingrese todos los datos requeridos completos)*

a) Soy Autor (a) (es) del Trabajo de Investigación Titulado: <i>(Ingrese el título tal y como está registrado en el Acta de Sustentación)</i>
LIDERAZGO TRANSFORMACIONAL DIRECTIVO Y EL DESEMPEÑO DOCENTE EN LA INSTITUCIÓN EDUCATIVA N° 32002 VIRGEN DEL CARMEN DE LA REGIÓN HUÁNUCO EN EL PERIODO 2019
b) El Trabajo de Investigación fue sustentado para optar el Grado Académico ó Título Profesional de: <i>(tal y como está registrado en SUNEDU)</i>
MAESTRO EN EDUCACIÓN, MENCIÓN EN GESTIÓN Y PLANEAMIENTO EDUCATIVO
c) El Trabajo de investigación no contiene plagio (ninguna frase completa o párrafo del documento corresponde a otro autor sin haber sido citado previamente), ni total ni parcial, para lo cual se han respetado las normas internacionales de citas y referencias.
d) El trabajo de investigación presentado no atenta contra derechos de terceros.
e) El trabajo de investigación no ha sido publicado, ni presentado anteriormente para obtener algún Grado Académico o Título profesional.
f) Los datos presentados en los resultados (tablas, gráficos, textos) no han sido falsificados, ni presentados sin citar la fuente.
g) Los archivos digitales que entrego contienen la versión final del documento sustentado y aprobado por el jurado.
h) Por lo expuesto, mediante la presente asumo frente a la Universidad Nacional Hermilio Valdizán (en adelante LA UNIVERSIDAD), cualquier responsabilidad que pudiera derivarse por la autoría, originalidad y veracidad del contenido del Trabajo de Investigación, así como por los derechos de la obra y/o invención presentada. En consecuencia, me hago responsable frente a LA UNIVERSIDAD y frente a terceros de cualquier daño que pudiera ocasionar a LA UNIVERSIDAD o a terceros, por el incumplimiento de lo declarado o que pudiera encontrar causas en la tesis presentada, asumiendo todas las cargas pecuniarias que pudieran derivarse de ello. Asimismo, por la presente me comprometo a asumir además todas las cargas pecuniarias que pudieran derivarse para LA UNIVERSIDAD en favor de terceros con motivo de acciones, reclamaciones o conflictos derivados del incumplimiento de lo declarado o las que encontraren causa en el contenido del trabajo de investigación. De identificarse fraude, piratería, plagio, falsificación o que el trabajo haya sido publicado anteriormente; asumo las consecuencias y sanciones que de mi acción se deriven, sometiéndome a la normatividad vigente de la Universidad Nacional Hermilio Valdizán.

**6. Datos del Documento Digital a Publicar:** *(Ingrese todos los datos requeridos completos)*



Ingrese solo el año en el que sustentó su Trabajo de Investigación: <i>(Verifique la Información en el Acta de Sustentación)</i>			2023		
Modalidad de obtención del Grado Académico o Título Profesional: <i>(Marque con X según Ley Universitaria con la que inició sus estudios)</i>	Tesis	X	Tesis Formato Artículo		
	Trabajo de Investigación		Trabajo de Suficiencia Profesional		
	Trabajo Académico		Otros <i>(especifique modalidad)</i>		
Palabras Clave: <i>(solo se requieren 3 palabras)</i>	LÍDER DEMOCRÁTICO	AMBIENTE DE RESPETO	INTELIGENCIA		
Tipo de Acceso: <i>(Marque con X según corresponda)</i>	Acceso Abierto	X	Condición Cerrada (*)		
	Con Periodo de Embargo (*)		Fecha de Fin de Embargo:		
¿El Trabajo de Investigación, fue realizado en el marco de una Agencia Patrocinadora? <i>(ya sea por financiamientos de proyectos, esquema financiero, beca, subvención u otras; marcar con una "X" en el recuadro del costado según corresponda):</i>			SI	NO	X
Información de la Agencia Patrocinadora:					

El trabajo de investigación en digital y físico tienen los mismos registros del presente documento como son: Denominación del programa Académico, Denominación del Grado Académico o Título profesional, Nombres y Apellidos del autor, Asesor y Jurado calificador tal y como figura en el Documento de Identidad, Título completo del Trabajo de Investigación y Modalidad de Obtención del Grado Académico o Título Profesional según la Ley Universitaria con la que se inició los estudios.



### 7. Autorización de Publicación Digital:

A través de la presente. Autorizo de manera gratuita a la Universidad Nacional Hermilio Valdizán a publicar la versión electrónica de este Trabajo de Investigación en su Biblioteca Virtual, Portal Web, Repositorio Institucional y Base de Datos académica, por plazo indefinido, consintiendo que con dicha autorización cualquier tercero podrá acceder a dichas páginas de manera gratuita pudiendo revisarla, imprimirla o grabarla siempre y cuando se respete la autoría y sea citada correctamente. Se autoriza cambiar el contenido de forma, más no de fondo, para propósitos de estandarización de formatos, como también establecer los metadatos correspondientes.

Firma:			
Apellidos y Nombres:	FERNANDEZ RAMOS ROSA		Huella Digital
DNI:	09692487		
Firma:			
Apellidos y Nombres:			Huella Digital
DNI:			
Firma:			
Apellidos y Nombres:			Huella Digital
DNI:			
Fecha: 13/11/2023			

### Nota:

- ✓ No modificar los textos preestablecidos, conservar la estructura del documento.
- ✓ Marque con una X en el recuadro que corresponde.
- ✓ Llenar este formato de forma digital, con tipo de letra **calibri**, **tamaño de fuente 09**, manteniendo la alineación del texto que observa en el modelo, sin errores gramaticales (*recuerde las mayúsculas también se tildan si corresponde*).
- ✓ La información que escriba en este formato debe coincidir con la información registrada en los demás archivos y/o formatos que presente, tales como: DNI, Acta de Sustentación, Trabajo de Investigación (PDF) y Declaración Jurada.
- ✓ Cada uno de los datos requeridos en este formato, es de carácter obligatorio según corresponda.