

**UNIVERSIDAD NACIONAL HERMILIO VALDIZÁN**  
**FACULTAD DE CIENCIAS DE LA EDUCACIÓN**  
**PROGRAMA DE LICENCIATURA - PROLI**



---

**EL MÉTODO MONTESORI Y LOGRO DE  
COMPETENCIAS BÁSICAS EN NIÑOS Y NIÑAS DE  
LA INSTITUCIÓN EDUCATIVA INICIAL DE  
PITUMAMA, HUÁNUCO - 2020.**

---

**LINEA DE INVESTIGACIÓN: CIENCIAS DE LA EDUCACIÓN**  
**SUBLINEA DE INVESTIGACIÓN: DESARROLLO INFANTIL TEMPRANO**

**TESIS PARA OPTAR EL TÍTULO PROFESIONAL DE LICENCIADA EN  
EDUCACIÓN ESPECIALIDAD: EDUCACIÓN INICIAL**

**TESISTAS:**

**LAGUNA HUANCA, FRINED MAYELA**  
**POZO BERROSPI, TANIA VICTORIA**  
**SANCHEZ RAMIREZ, CLARIBEL**

**ASESOR:**

**DR. LUCAS CABELLO, ADALBERTO**

**HUÁNUCO - PERÚ**

**2023**

## **DEDICATORIA**

A nuestros Padres y familiares como agradecimiento por el cariño, apoyo y comprensión, en los momentos difíciles de la carrera, por ellos y su ayuda incondicional pudimos salir adelante superando cada bache en nuestra vida universitaria y poder llegar hasta donde nos encontramos ahora.

A nuestros maestros, gracias por su tiempo, paciencia, esmero e interés en cuanto a nuestra preparación académica y humana, por su apoyo y empuje para ser mejores y ayudar en el desarrollo de nuestra formación profesional, y también agradecer la dureza y el rigor con que nos formaron para así poder ser médicos que marcan la diferencia

## **AGRADECIMIENTO**

Luego de terminar este largo proceso de investigación, es preciso expresar mi más sincero agradecimiento. A la Universidad Nacional Hermilio Valdizán, nuestra alma mater, por ser la principal forjadora de todas de nuestras experiencias vividas en el salón de clases el día y el cumplir de nuestros sueños.

A nuestros docentes por la guía brindada y la orientación prestada para así lograr la presente investigación.

## RESUMEN

Sustentado en la epistemología de la investigación todo estudio riguroso se inicia con la observación, acudimos a este método para determinar el problema de investigación, pues, se evidencia el poco desarrollo del Método Montessori en estudiantes del nivel inicial, la misma que requiere una mejora continua, sobre los cimientos del problema se definió el objetivo central con la siguiente proposición: Determinar el grado de relación entre el Método Montessori y el logro de competencias básicas en niños y niñas de la Institución Educativa Inicial de Pitumama, Huánuco, periodo 2019. El tipo de investigación es CORRECCIONAL, asimismo, la población está conformada 93 por niños y niñas del 2° ciclo. La técnica usada para determinar la muestra es NO PROBABILÍSTICO POR CONVENIENCIA. Recurrimos a esta técnica porque tenemos facilidad de acceso a la muestra, la disponibilidad de las personas de formar parte de la muestra. Por consiguiente, la técnica es la bitácora académica y el instrumento es la rúbrica analítica reflexiva. Se logró determinar el grado de relación entre el Método Montessori y el logro de competencias básicas en niños y niñas de la Institución Educativa Inicial de Pitumama, Huánuco, periodo 2019.

**Palabras Clave:** Metodo Montesori, competencias basicas, analitica, bitacora academica, rubrica, probabilistico.

## ABSTRACT

Based on the epistemology of research, every rigorous study begins with observation, we turn to this method to determine the research problem, since the little development of the Montessori Method in students of the initial level is evident, which requires continuous improvement. , on the foundations of the problem, the central objective was defined with the following proposition: Determine the degree of relationship between the Montessori Method and the achievement of basic skills in boys and girls of the Initial Educational Institution of Pitumama, Huánuco, period 2019. The type Research is correional, also, the population is formed 93 by children of the 2nd cycle. The technique used to determine the sample is NON-PROBABILISTIC FOR CONVENIENCE. We resort to this technique because we are ease of access to the sample, the availability of people to be part of the sample. Therefore, the technique is the academic log and the instrument is the reflective analytical rubric. It was possible to determine the degree of relationship between the Montessori Method and the achievement of basic skills in boys and girls of the Initial Educational Institution of Pitumama, Huánuco, period 2019.

**Keywords:** Montesori Method, basic skills, analytics, academic log, rubric, probabilistic.

## INDICE

DEDICATORIA.....	ii
AGRADECIMIENTO.....	iii
RESUMEN.....	iv
ABSTRACT .....	v
INDICE .....	vi
INTRODUCCION.....	8
CAPITULO I.....	11
PROBLEMA DE INVESTIGACIÓN.....	11
<b>1.1. Fundamentación del problema de investigación .....</b>	<b>11</b>
<b>1.2. Formulación del problema de investigación general y específicos .....</b>	<b>12</b>
<b>1.3. Formulación de objetivo general y específicos.....</b>	<b>13</b>
<b>1.4. Justificación .....</b>	<b>14</b>
<b>1.5. Limitaciones .....</b>	<b>14</b>
<b>1.6. Formulación de hipótesis general y específicas.....</b>	<b>15</b>
CAPITULO II.....	15
MARCO TEORICO.....	15
<b>2.1. Antecedentes de la investigación.....</b>	<b>15</b>

<b>2.2. Bases Teóricas</b> .....	21
<b>2.3. Bases Conceptuales</b> .....	37
<b>2.4. Variables</b> .....	42
<b>2.5. Definición teórica y operacionalización de variables</b> .....	42
<b>METODOLOGÍA</b> .....	46
<b>3.1. Ámbito</b> .....	46
<b>3.2. Población</b> .....	46
<b>3.3. Muestra</b> .....	46
<b>3.4. Nivel y tipo de estudio</b> .....	47
<b>3.5. Diseño de investigación</b> .....	48
<b>3.6. Métodos, técnicas e instrumentos</b> .....	49
<b>3.6.1. Método de investigación</b> .....	49
<b>3.7. Procedimiento</b> .....	52
<b>3.8. Tabulación y análisis de datos</b> .....	53
<b>3.9. Consideraciones éticas</b> .....	54
<b>CAPITULO IV</b> .....	55
<b>DISCUSIÓN DE RESULTADOS</b> .....	55
<b>4.1. Análisis e Interpretación de resultados</b> .....	55
<b>4.2. Análisis y/o contrastación de Hipótesis</b> .....	94

<b>4.3. Aporte Científico de la Investigación .....</b>	<b>97</b>
CONCLUSIONES.....	98
SUGERENCIAS .....	100
REFERENCIAS BIBLIOGRÁFICAS .....	101
NOTA BIOGRÁFICAS .....	105
ANEXOS .....	108
ANEXO 01: Matriz de Consistencia.....	109
CONSENTIMIENTO INFORMADO .....	112
ANEXO 03: INSTRUMENTOS .....	113
ANEXO 04: VALIDACIÓN POR JUICIO DE EXPERTOS .....	121
ANEXO 05 ACTA DE DEFENSA DE TESIS .....	129
ANEXO 06 CONSTANCIA DE SIMILITUD (REPORTE DE SIMILITUD).....	134
ANEXO 07 AUTORIZACIÓN DE PUBLICACIÓN.....	137



## INTRODUCCION

El método Montessori fue desarrollado por la maestra italiana María Montessori a finales del siglo XIX y principios del XX. Este es un sistema educativo que se enfoca en el respeto a los derechos de los niños y la capacidad de aprender voluntariamente. Este modelo se sigue utilizando en muchos colegios de todo el mundo y sin duda es una herramienta muy útil para que los padres eduquen a sus hijos.

El método Montessori es una solución práctica a muchos de los problemas pedagógicos que se plantean en la problemática educativa actual. Todos estos problemas principales se resolverán juntos o la pregunta desaparecerá antes de que el nuevo avión abra el camino real de una manera fácil. (Luzuriaga, 1996, p. 89).

El método Montessori se caracteriza por diferenciar, catalogar, agrupar, a los alumnos por períodos de tres años promoviendo la socialización, el respeto y la interacción, entre los compañeros estudiantes. Bajo estos fundamentos teóricos se determinó la hipótesis: Existe una relación significativa entre el Método Montessori en el logro de competencias básicas en niños y niñas de la Institución Educativa Inicial de Pitumama, Huánuco, periodo 2019. Este estudio fue de tipo correlación y nivel de correlación descriptivo. Hubo correlación porque se determinó el grado de relación entre una variable y otra. h El índice relacional entre la variable X y la variable Y.

Hay esencialmente dos razones por las que nos motivamos a llevar a cabo nuestra investigación. Los docentes aprenden la acción disciplinaria y utilizan las estrategias y recursos pertinentes para lograr las condiciones para la realización del proceso educativo. Animar a todos los estudiantes a aprender de forma reflexiva y crítica cómo resolver

problemas relacionados con su experiencia, intereses y contexto. Otra razón es mejorar la calidad de los servicios educativos. La calidad de la educación es una preocupación y obligación nacional. El interés por este tema puede augurar una mayor y mejor atención al desarrollo intelectual de los docentes por parte de las autoridades educativas. A la necesidad de una estructura de apoyo que tienen los docentes; sobre la falta de educación e investigación en las escuelas. Falta de autonomía y verdadera descentralización de los centros educativos. Por limitado cumplimiento de la Ley 6697.

Además, se puede suponer que tanto las políticas asociadas a las prácticas educativas de los docentes como los decaimientos éticos y educativos provocados por los partidos políticos del Centro Educativo serán respetados y superados con celeridad y transparencia. Del mismo modo, debido a la intensidad de esta preocupación, las autoridades educativas deben esforzarse para que las evaluaciones docentes no sean temporales, sino periódicas, como lo exige la ley. Las calificaciones profesionales y educativas no son un privilegio minoritario, y el salario del personal docente es proporcional al número de tareas asignadas y la eficiencia requerida.

En este caso, los miembros del partido político en el poder no serán tratados de manera especial. Esto está en consonancia con las opiniones de la Ley de Educación y las disposiciones del Consejo Nacional de Educación. Si das pasos concretos en esta dirección, puedes felicitarte y dar un gran apoyo. Según la publicación del diario El Día (Nacional: 16) del jueves 28 de julio de este año, el Ministro de Educación dijo que las falencias del sistema educativo eran que los docentes estaban desactualizados y las expectativas de las lecciones no se cumplían ni se cumplían. No. Esta información sugiere

que los docentes son cada vez más criticados por lo que está sucediendo en la educación. Los docentes son considerados la única causa de la mala calidad de la educación en el país.

## **CAPITULO I PROBLEMA DE INVESTIGACIÓN**

### **1.1. Fundamentación del problema de investigación**

En nuestras prácticas educativas vivimos una serie de experiencias, en las que tenemos experiencias culturales, personales, sociales y sobre todo educativas. En este tema académico, las instituciones educativas carecen de directivos y docentes que hagan hincapié en la búsqueda de metodologías, técnicas o programas para desarrollar con éxito las competencias básicas de los niños y niñas durante el desarrollo humano infantil.

Los límites básicos se visualizan con las siguientes habilidades:

Las habilidades sociales y civiles son de las más clásicas en este nivel. Trabajo pionero en educación infantil. Eso sí, recuerda que después de un entorno hogareño, el jardín de infancia es el primer centro social que visita tu hijo. Dónde entró en contacto por primera vez con otros compañeros y dónde aprendió por primera vez que estaba interesado en algo más que usted mismo.

Familia y docentes trabajamos juntos para lograr que los niños y niñas sean personas competentes que adopten las actitudes y valores para convivir en una sociedad democrática, multidimensional y participativa.

Además, tenemos la competencia artística y cultural básica, que, en teoría, decimos:

La competencia artística y cultural de los niños también puede verse como un signo revelador en esta etapa, ya que este tipo de actividades a menudo reciben una

atención especial en esta etapa. También está directamente relacionado con el espacio "Lengua: comunicación y representación". La capacidad de crear a través de las expresiones artísticas en estas edades suele traer frutos dignos que ellos mismos fomentan.

Pensando, nos hicimos las siguientes preguntas:

¿Cuál es el efecto del método Montessori en la adquisición de habilidades básicas en niños y niñas? ¿Cómo incide el método Montessori en la adquisición de habilidades básicas en niños y niñas en un entorno social? ¿Cómo incide el método Montessori en la adquisición de competencias básicas, dentro de una dimensión cultural, en niños y niñas?

## **1.2. Formulación del problema de investigación general y específicos**

### **1.2.1. Problema General**

¿Cuál es el grado de relación entre el Método Montessori y el logro de competencias básicas en niños y niñas de la Institución Educativa Inicial de Pitumama, Huánuco?

### **1.2.2. Problemas Específicos**

- a) ¿Cuál es el grado de relación entre el Método Montessori y el logro de competencias básicas, en el marco de la dimensión social, en niños y niñas del 2° ciclo de la Institución Educativa Inicial de Pitumama, Huánuco, periodo 2019?
- b) ¿Cuál es el grado de relación entre el Método Montessori y el logro de competencias básicas, en el marco de la **dimensión cultural**, en niños y niñas del 2° ciclo de la Institución Educativa Inicial de Pitumama, Huánuco, periodo 2019?

- c) ¿Cuál es el grado de relación entre el Método Montessori y el logro de competencias básicas, en el marco de la **dimensión artística**, en niños y niñas del 2° ciclo de la Institución Educativa Inicial de Pitumama, Huánuco, periodo 2019?

### **1.3. Formulación de objetivo general y específicos**

#### **1.3.1. Objetivo General**

Determinar el grado de relación entre el Método Montessori y el logro de competencias básicas en niños y niñas de la Institución Educativa Inicial de Pitumama, Huánuco, periodo 2019.

#### **1.3.2. Objetivos específicos**

- a. Establecer el grado de relación entre el Método Montessori y el logro de competencias básicas, en el marco de la **dimensión social**, en niños y niñas del 2° ciclo de la Institución Educativa Inicial de Pitumama, Huánuco, periodo 2019.
- b. Determinar el grado de relación entre el Método Montessori y el logro de competencias básicas, en el marco de la **dimensión cultural**, en niños y niñas del 2° ciclo de la Institución Educativa Inicial de Pitumama, Huánuco, periodo 2019.
- c. Establecer el grado de relación entre el Método Montessori y el logro de competencias básicas, en el marco de la **dimensión artística**, en niños y niñas del 2° ciclo de la Institución Educativa Inicial de Pitumama, Huánuco, periodo 2019.

#### 1.4. Justificación

RUBRO DE JUSTIFICACIÓN	JUSTIFICACIÓN
<b>JUSTIFICACIÓN DE RAZÓN SUFICIENTE</b>	<p>Son dos razones que me condujeron a investigar el tema:</p> <ol style="list-style-type: none"> <li>1. Pretendemos tener información básica sobre el método Montessori en el logro de competencias básicas en niños y niñas de la I.E. N° 32575 de Panao.</li> <li>2. Fortalecer nuestra preocupación porque los niños logren el desarrollo de sus competencias básicas, en la dimensión social, cultural y artística.</li> </ol>
<b>JUSTIFICACIÓN DE CONTRIBUCIÓN</b>	<p>Son dos las contribuciones básicas:</p> <ol style="list-style-type: none"> <li>1. Promover y difundir el Método Montessori como mecanismo de mejorar y desarrollar competencias básicas en niños de segundo ciclo de educación inicial.</li> <li>2. La mayor contribución del proceso lógico de la investigación será desarrollar en niños y niñas la integración de competencias básicas conducentes a la formación integral del niño o niña.</li> </ol>
<b>JUSTIFICACIÓN DE BENEFICIARIOS</b>	<p>La investigación proyectada es importante porque del proceso y resultados se beneficiarán a los propios niños y niñas, docentes, personal directivo, padres de familia y la misma comunidad huanuqueña, porque tendremos futuros ciudadanos capaces de desenvolverse en los diversos ámbitos del quehacer humano: social, cultural y artístico.</p>

#### 1.5. Limitaciones

- **Economía:** SI
- **Bibliográfica:** NO
- **Tiempo:** SI
- **Geográficas:** SI

- **Generalización:** SI

## **1.6. Formulación de hipótesis general y específicas**

### **1.6.1. Hipótesis general**

Existe una relación significativa entre el Método Montessori y el logro de competencias básicas en niños y niñas de la Institución Educativa Inicial de Pitumama, Huánuco, periodo 2019.

### **1.6.2. Hipótesis específicas**

- a. Existe una relación significativa entre el Método Montessori y el logro de competencias básicas, en el marco de la **dimensión social**, en niños y niñas del 2° ciclo de la Institución Educativa Inicial de Pitumama, Huánuco, periodo 2019.
- b. Existe una relación significativa entre el Método Montessori en el logro de competencias básicas, en el marco de la **dimensión cultural**, en niños y niñas del 2° ciclo de la Institución Educativa Inicial de Pitumama, Huánuco, periodo 2019.
- c. Existe una relación significativa entre el Método Montessori y el logro de competencias básicas, en el marco de la **dimensión artística**, en niños y niñas del 2° ciclo de la Institución Educativa Inicial de Pitumama, Huánuco, periodo 2019.



## CAPITULO II MARCO TEORICO

### 2.1. Antecedentes de la investigación

#### ✓ A nivel internacional

Barragán, D. y Maricela, G. (2010), *Elaboración y aplicación del material Montessori que dinamice el proceso de enseñanza – aprendizaje en las niñas del primer año de educación básica paralelo “A” de la Escuela Elvira Ortega, del Cantón Latacunga, Parroquia La Matriz, durante el periodo lectivo 2009 – 2010* (Tesis de Licenciatura, Universidad Técnica De Cotopaxi, Ecuador)

Llegó a las siguientes conclusiones:

- a) El material didáctico es un valioso medio para enseñar a las niñas e influir en su formación intelectual, afectiva, física y emocional.
- b) Se determina que cada niña trabaja a su propio ritmo, de aquí que la niña rápida no se vea retenida por la lenta, ni ésta, al tratar de alcanzar a la primera.
- c) Se concluye que el material Montessori desarrolla la totalidad de la personalidad de las niñas, no sólo sus facultades intelectuales sino también su iniciativa y elección independiente, junto con sus complementos emocionales.

Guillermo, L. (2017). *El método Montessori, como una alternativa para lograr un aprendizaje significativo en la etapa de escolaridad en los niños de segundo a séptimo año de educación básica en la unidad educativa*

*“despertar” de la parroquia de Tumbaco, Cantón Quito, provincia de Pichincha* (Tesis de Licenciatura, Universidad Técnica De Ambato, Ecuador)

Finalmente, se dio las siguientes conclusiones:

- La aplicación del método Montessori en los estudiantes de la Unidad Educativa “Despertar” ha enfrentado una serie de limitaciones, debido a que la mayoría de docentes no tienen un conocimiento en profundidad acerca de esta herramienta didáctica, que implica la manipulación de material didáctico y trabajo en talleres, que contribuyen a generar un aprendizaje significativo, que implica aprovechar los conocimientos previos de los estudiantes para fortalecer los nuevos saberes que se pretenden adquirir dentro de cada asignatura.
- Entre las principales características del aprendizaje significativo de los estudiantes de segundo a séptimo año de Educación Básica se debe señalar que este se constituye a partir del uso de estrategias y recursos educativos utilizadas por el docente; así como un espacio físico adecuado, que en conjunto con la guía y apoyo de los maestros y maestras permite un mejor desarrollo de las actividades escolares que se llevan dentro del aula, contribuyendo a mejorar el proceso de enseñanza.
- Entre el Método Montessori y el aprendizaje significativo existe una relación muy directa, ya que, a partir de esta herramienta, el proceso cognitivo se centra en el rol que desempeña el estudiante desde un punto de vista humanístico, tomando en consideración sus emociones y sentimientos, que

permiten vincular los nuevos conocimientos con los adquiridos en su propia experiencia, aspecto que permite una profunda reflexión sobre los contenidos que se aprenden dentro del aula escolar. y que pueden ser aplicados en su vida cotidiana para la resolución de distintos problemas de toda índole.

Gómez, V. (2016). *El método Montessori y su actualidad para la Educación inicial en la unidad educativa "Elin's Brown" en el cantón Durán, durante el período 2016* (Tesis de Licenciatura, Universidad Laica Vicente Rocafuerte De Guayaquil, Ecuador)

Asimismo, tenemos estas conclusiones:

- La educación inicial coloca las bases para el desarrollo integral de las personas. De ahí su importancia y trascendencia. A pesar de eso, todavía se utilizan modelos tradicionales y conservadores en la enseñanza una opinión de cambio podría ser a través de la búsqueda de otros modelos que generen la actividad, independencia y desarrollo integral del niño.
- En este contexto surge el problema científico: Surge de las dificultades y contradicciones que se observa en la práctica educativa y que denota la necesidad de perfeccionar la educación inicial.
- La investigación corroboró el desconocimiento que existe sobre la pedagogía de Montessori y especialmente el método montessoriano, expuesto en las variables e indicadores.

### ✓ A nivel Nacional

Camacho, S. (2021). *Método Montessori y autonomía en el trabajo remoto en niños de una Institución Educativa Inicial de Piura, 2021* (Tesis de Maestría, Universidad Cesar Vallejo, Lima)

Llega a las siguientes conclusiones:

- PRIMERA El grado de autonomía que poseen los niños de 4 años de una Institución Educativa Inicial de Piura, 2021 es alto nivel de autonomía, con mayor incidencia en el respeto a las normas (66.6%) seguido de la autoconfianza (53.3%) y la toma de decisiones (47.6%).
- SEGUNDA El grado de conocimiento sobre el método Montessori que tiene los padres de familia de una Institución Educativa Inicial de Piura, 2021 es alto sobre todo en las actividades que realiza su niño en la vida practica (93.3%), la enseñanza y promoción de habilidades de la lengua (80%) y la educación sensorial (el uso de los sentidos 80%).
- TERCERA El diseño de actividades basadas en el Método Montessori para que los padres de familia puedan favorecer la autoconfianza del niño vía trabajo remoto de una Institución Educativa Inicial, 2021 contribuyó a que los niños alcanzan un nivel adecuado de su autoconfianza, creyendo en ellos mismos al ejecutar las actividades bajo la supervisión de sus padres.
- CUARTA El diseño de actividades basadas en el Método Montessori para que los padres de familia puedan favorecer el respeto a normas por parte del niño vía trabajo remoto de una Institución Educativa Inicial de Piura, 2021 permitió que los niños ejecuten actividades de su interés realizándolas de acuerdo a sus

posibilidades respetando la libertad que tienen los niños para actuar, todo ello bajo la guía del adulto.

Ramírez, I. y Susanibar, L. (2021). *Los libros sensoriales inspirados en el método Montessori para favorecer el desarrollo de las habilidades manuales en los niños del jardín 384 Rosa De América – Valdivia En Santa María* (Tesis de Licenciatura, Universidad Nacional José Faustino Sánchez Carrión, Huacho)

Tenemos las siguientes conclusiones:

- Primera: Existe relación entre los libros sensoriales y las habilidades manuales en los niños del jardín 384 Rosa de América – Valdivia en Santa María. La correlación es de magnitud muy buena.
- Segunda: Existe relación entre los libros sensoriales configurables y las habilidades manuales en los niños del jardín 384 Rosa de América – Valdivia en Santa María. La correlación es de magnitud muy buena.
- Tercera: Existe relación entre los números y las habilidades manuales en los niños del jardín 384 Rosa de América – Valdivia en Santa María. La correlación es de magnitud moderada.
- Cuarta: Existe relación entre los animales y las habilidades manuales en los niños del jardín 384 Rosa de América – Valdivia en Santa María. La correlación es de magnitud buena.

Ros, S. (2021). *La Aplicación del Método Montessori para el Desarrollo Integral en el Aula de 3 años, de la Institución Montessori School - Arequipa, 2021*  
(Tesis de Licenciatura, Universidad Cesar Vallejo, Lima)

Nos dejó estas conclusiones:

- Primera: De acuerdo al análisis de información y los postulados del método el CAPÍTULO IV docente se convierte en guía un orientador que apoya el desarrollo cognitivo, físico, emocional del estudiante durante el proceso de aprendizaje.
- Segunda: Es importante permitir que el niño o niña tenga la libertad de explorar y el desarrollo de la autonomía a través de la libre elección de los materiales y actividades en los períodos sensitivos el cual repercutirá positivamente en el aprendizaje de los niños.
- Tercera: Aplicar las actividades del área de sensorial serán la llave de la educación de los sentidos, porque permitirán el refinamiento de las percepciones sensoriales.
- Cuarta: El método Montessori tiene como objetivo principal llegar a la normalización (concentración, disciplina, sociabilidad y amor por el trabajo), es decir la adaptabilidad armoniosa del niño a la sociedad.

✓ **A nivel Local**

González Carbajal, Luis (2009). Aplicación del método Montessori para el mejoramiento de capacidades matemáticas en niños de la Institución Educativa Inicial N° 003- Cerro de Pasco-2009;

Llega a las siguientes conclusiones:

- a) Se comprobó que la correcta aplicación del Método Montessori generó el mejoramiento significativo de las capacidades matemáticas, espaciales, en niños de la Institución Educativa Inicial N° 003 – Cerro de Pasco – 2009.
- b) Se demostró que la correcta aplicación del Método Montessori generó el mejoramiento significativo de las capacidades matemáticas, temporal-espacial, en niños de la Institución Educativa Inicial N° 003 – Cerro de Pasco – 2009.
- c) Los resultados de campo demostraron que el Método Montessori es una de las más adecuadas para desarrollar no solo capacidades matemáticas sino otras derivadas de ellas.

## **2.2. Bases Teóricas**

### **A. Método Montessori**

La Metodología Montessori comenzó en Italia y es tanto un método como una filosofía de la educación. Fue desarrollada por la Doctora María Montessori, a partir de sus experiencias con niños en riesgo social. Basó sus ideas en el respeto hacia los niños y en su impresionante capacidad de aprender. Los consideraba como la esperanza de la humanidad, por lo que, dándoles la oportunidad de utilizar la libertad a partir de

los primeros años de desarrollo, el niño llegaría a ser un adulto con capacidad de hacer frente a los problemas de la vida, incluyendo los más grandes de todos, la guerra y la paz. El material didáctico que diseñó es de gran ayuda en el período de formación preescolar.

Es difícil actualmente comprender el impacto que tuvo Maria Montessori en la renovación de los métodos pedagógicos a principios del siglo XX, pues la mayoría de sus ideas hoy parecen evidentes e incluso demasiado simples. Pero en su momento fueron innovaciones radicales, que levantaron gran controversia especialmente entre los sectores más conservadores. (Díaz y Zúñiga, 2012p. 67)

**Una reconstrucción de la biografía de María Montessori:** María Montessori (31 de agosto de 1870 - 6 de mayo de 1952), fue una educadora, científica, médica, psiquiatra, filósofa, psicóloga, devota católica, feminista, y humanista italiana. Nació Chiaravalle, provincia de Ancona, Italia, en el seno de una familia burguesa católica. Su madre fue Renilde Stoppani, mientras que su padre Alessandro Montessori era militar de profesión y muy estricto; en esa época a lo que más aspiraba una mujer era a ser maestra, aunque en su familia se reconocía el derecho a cierta educación de la mujer.

Estudió ingeniería a los 14 años, luego biología y por último es aceptada en la Universidad de Roma, en la Escuela de Medicina. A pesar de que su padre se opuso al principio, se graduó en 1896 como la primera mujer médico en Italia. Fue miembro de la Clínica Psiquiátrica Universitaria de Roma. Más tarde, estudió Antropología y



obtuvo un doctorado en Filosofía, época en la que asiste a uno de los primeros cursos de psicología experimental. Fue contemporánea de Freud y desarrolló su propia clasificación de enfermedades mentales.

De un desafortunado romance con Giuseppe Montesano, psiquiatra y profesor suyo, nació su hijo Mario. La profunda desilusión que le causó el abandono del médico, llevó a María Montessori a afiliarse al movimiento feminista, del que fue representante a nivel nacional e internacional, y representó a Italia en los Congresos de Berlín (1896) y de Londres (1899).

Aunque el régimen de Mussolini la distinguió miembro honorario, acusó públicamente al fascismo de «formar a la juventud según sus moldes brutales» y al convertirlos en «pequeños soldados». Sus opiniones causaron tanta molestia en el régimen gobernante que a la doctora no le quedó otra alternativa que exiliarse. Abandonó Italia en 1933 al ser clausuradas sus escuelas y fue a Barcelona, donde estuvo viviendo un tiempo y luego se estableció en Holanda con su esposo y su hijo. Regresó a Italia en 1947 para ayudar a la reorganización de escuelas y reanudar las clases en la Universidad de Roma. (Castro y Ramón, 2012, p. 98)

Se interesó por la educación de los niños con deficiencias mentales y aplicó métodos experimentales consiguiendo que estos niños aprendieran a leer y escribir. Desarrolló sus propios métodos que aplicó más tarde a toda clase de niños. A través de su práctica profesional llegó a la conclusión de que los niños «se construyen a sí mismos» a partir de elementos del ambiente y, para comprobarlo, volvió a las aulas

universitarias a estudiar psicología. En 1906, decidió hacerse cargo durante el día de 60 menores cuyos padres trabajaban.

Fundó la Casa de los Niños y desarrolló allí lo que a la postre se llamaría el método Montessori de enseñanza. Todas sus teorías se basaron en lo que observó a los pequeños hacer por su cuenta, sin la supervisión de adultos. La premisa de que los niños son sus propios maestros y que para aprender necesitan libertad y multiplicidad de opciones entre las cuales escoger, inspiró a María Montessori en todas sus batallas por reformar la metodología y la psicología de la educación.

En 1949 se estableció definitivamente en Ámsterdam, y ese año publicó su libro *The Absorbent Mind*. En 1950 fue nombrada doctora honoris causa por la Universidad de Ámsterdam. En tres oportunidades fue nominada para el Premio Nobel (1949, 1950 y 1951). Falleció en Holanda en 1952, a los 82 años de edad, pero su pensamiento sigue vivo en las muchas instituciones educativas alrededor del mundo que aplican su método.

## **Los principios básicos de la metodología de Montessori**

### **La mente absorbente de los niños**

La mente de los niños posee una capacidad maravillosa y única: la capacidad de adquirir conocimientos absorbiendo con su vida síquica. Lo aprenden todo inconscientemente, pasando poco a poco del inconsciente a la conciencia, avanzando por un sendero en que todo es alegría. Se les compara con una esponja, con la diferencia que la esponja tiene una capacidad de absorción limitada, la mente del niño es infinita. El saber entra en su cabeza por el simple hecho de vivir. (Paew, 2019, p. 125)

Se comprende así que el primer período del desarrollo humano es el más importante. Es la etapa de la vida en la cual hay más necesidad de una ayuda, una ayuda que se hace no porque se le considere un ser insignificante y débil, sino porque está dotado de grandes energías creativas, de naturaleza tan frágil que exigen, para no ser menguadas y heridas, una defensa amorosa e inteligente.

### **Los períodos sensibles**

Los períodos sensibles son períodos en los cuales los niños pueden adquirir una habilidad con mucha facilidad. Se trata de sensibilidades especiales que permiten a los niños ponerse en relación con el mundo externo de un modo excepcionalmente intenso, son pasajeras y se limitan a la adquisición de un determinado carácter.

### **El ambiente preparado**

Se refiere a un ambiente que se ha organizado cuidadosamente para el niño, diseñado para fomentar su auto-aprendizaje y crecimiento. En él se desarrollan los aspectos sociales, emocionales e intelectuales y responden a las necesidades de orden y seguridad. Las características de este Ambiente Preparado le permiten al niño desarrollarse sin la asistencia y supervisión constante de un adulto.

El diseño de estos ambientes se basa en los principios de simplicidad, belleza y orden. Son espacios luminosos y cálidos, que incluyen lenguaje, plantas, arte, música y libros.

El salón es organizado en áreas de trabajo, equipadas con mesas adaptadas al tamaño de los niños y áreas abiertas para el trabajo en el suelo. Estanterías con materiales pertenecientes a dicha área de desarrollo rodean cada uno de estos

sectores. Los materiales son organizados de manera sistemática y en secuencia de dificultad.

### **El Rol del Adulto**

El rol del adulto en la Filosofía Montessori es guiar al niño y darle a conocer el ambiente en forma respetuosa y cariñosa. Ser un observador consciente y estar en continuo aprendizaje y desarrollo personal.

El verdadero educador está al servicio del educando y, por lo tanto, debe cultivar la humildad, para caminar junto al niño, aprender de él y juntos formar comunidad.

### **Los maestros y maestras en el sistema Montessori:**

El papel de los maestros es el de enseñar a cada niño o niña de forma individual. Lo más destacado es que no impone lecciones a nadie, su labor se basa en guiar y ayudar a cada niño de acuerdo a sus necesidades, y no podrá intervenir hasta que ellos lo requieran, para dirigir su actividad psíquica.

María Montessori llama a la maestra, directora, que ha de estar preparada internamente (espiritualmente), y externamente (metodológicamente). Ha de organizar el ambiente en forma indirecta para ayudar a los niños a desarrollar una «mente estructurada. Los niños están llenos de posibilidades, pero quienes se encargan de mostrar el camino que permita su desarrollo es el «director, directora», que ha de creer en la capacidad de cada niño respetando los distintos ritmos de desarrollo. Esto permite integrar en un mismo grupo a niños deficientes con el resto, y a estos con los que tienen un nivel superior. (Vásquez, 1963, p. 38)

La idea de Montessori es que al niño hay que transmitirle el sentimiento de ser capaz de actuar sin depender constantemente del adulto, para que con el tiempo sean curiosos y creativos, y aprendan a pensar por sí mismos.

El método Montessori se caracteriza por proveer un ambiente preparado: ordenado, estético, simple, real, donde cada elemento tiene su razón de ser en el desarrollo de los niños. El aula Montessori integra edades agrupadas en períodos de 3 años, lo que promueve naturalmente la socialización, el respeto y la solidaridad. El ambiente preparado ofrece al niño oportunidades para comprometerse en un trabajo interesante, elegido libremente, que propicia prolongados períodos de concentración que no deben ser interrumpidos. La libertad se desarrolla dentro de límites claros que permite a los niños convivir en la pequeña sociedad del aula. (p. 46) Los niños trabajan con materiales concretos científicamente diseñados, que brindan las llaves para explorar el mundo y para desarrollar habilidades cognitivas básicas. Los materiales están diseñados para que el niño pueda reconocer el error por sí mismo y hacerse responsable del propio aprendizaje (Enciso y Vila, 2013, p. 46).

El adulto es un observador y un guía; ayuda y estimula al niño en todos sus esfuerzos. Le permite actuar, querer y pensar por sí mismo, ayudándolo a desarrollar confianza y disciplina interior.

La educación Montessori cubre todos los períodos educativos desde el nacimiento hasta los 18 años brindando un currículo integrado.

### **El ambiente Montessori**

El ambiente Montessori es un lugar amplio y abierto, ordenado, estético, simple, real, donde cada elemento tiene su razón de ser en el desarrollo del niño. El ambiente es

proporcionado a la medida de los niños, con estanterías bajas y distintas medidas de mesas y sillas donde se sientan los niños individualmente o en grupos. El aula está subdividida en áreas temáticas donde se exponen los materiales y la bibliografía correspondientes y permite una gran libertad de movimiento. Los niños pueden trabajar en grupos o individualmente, respetando, de este modo, su propio estilo y ritmo. Cada niño utiliza el material que elige tomándolo de la estantería y devolviéndolo a su lugar para que pueda ser usado por otros.

El ambiente promueve la independencia del niño en la exploración y el proceso de aprendizaje. La libertad y la autodisciplina hacen posible que cada niño encuentre actividades que dan respuesta a sus necesidades evolutivas.

El aula Montessori reúne niños de tres edades distintas: menores de 3 años, de 3 a 6 años, de 6 a 9 años y de 9 a 13 años. Las salas integradas favorecen la cooperación espontánea, el deseo de aprender, el respeto mutuo y la incorporación profunda de conocimientos a través del ejercicio de enseñarle a otros.

## **El Niño**

Para la Dra. Montessori todo educador debe "seguir al niño", reconociendo las necesidades evolutivas y características de cada edad, y construyendo un ambiente favorable, tanto físico como espiritual, para dar respuesta a esas necesidades. El desarrollo del niño surge de la necesidad de adaptarse a su entorno: el niño necesita darle sentido al mundo que lo rodea y se construye a sí mismo en relación a ese mundo.

María Montessori observó que el niño pasa de la infancia a la adultez a través de 4 períodos evolutivos llamados "Planos del desarrollo". Cada período presenta características radicalmente distintas de los otros, pero constituye los fundamentos del período sucesivo. Así "como la oruga y la mariposa son muy distintas en su aspecto y sus manifestaciones y, sin embargo, la belleza de la mariposa es consecuencia de su vida en el estado de oruga, y no puede provenir de la imitación del ejemplo de otra mariposa. Para construir el futuro es necesario vigilar el presente. Cuanto más cuidamos las necesidades de un período, mayor éxito tendrá el período siguiente.

El primer Plano del Desarrollo comienza con el nacimiento hasta los 6 años, está caracterizado por la mente absorbente del niño, la cual toma o absorbe todo los aspectos, buenos y malos, del ambiente que lo rodea, el lenguaje y la cultura. En el segundo plano, desde los 6 a los 12 años, el niño posee una mente razonadora, para explorar el mundo con su imaginación y pensamiento abstracto. En el tercer plano, de los 12 a los 18 años, el adolescente tiene una mente humanística deseosa de entender la humanidad y la contribución que él mismo puede hacer a la sociedad. En el último plano del desarrollo, desde los 18 a los 24 años, el adulto explora el mundo con una mente de especialista apropiándose de su propio lugar en él.

### **Materiales concretos**

Los materiales Montessori fueron diseñados científicamente en un contexto experimental dentro del aula, prestando especial atención al interés de los niños según la etapa evolutiva en que se encuentran y con la convicción de que la

manipulación de objetos concretos ayuda al desarrollo del conocimiento y del pensamiento abstracto.

Estos materiales permiten a los niños investigar y explorar de manera individual e independiente. Posibilitan la repetición, lo que promueve la concentración. Tienen la cualidad de aislar las dificultades, es decir, cada uno introduce una única variable, un solo concepto nuevo, aislándolo y dejando los demás conceptos sin modificar. Los materiales tienen control de error: es el mismo material que le mostrará al niño si lo usó correctamente. De este modo los niños saben que el error forma parte del proceso de aprendizaje, logran establecer frente a él una actitud positiva, se hacen responsables de su propio aprendizaje, y desarrollan confianza en sí mismos.

#### **B. Competencias básicas en educación infantil:**

Cada centro educativo, en función de su propia autonomía y en coherencia con su Proyecto Educativo, decidirá el diseño de las programaciones didácticas que mejor se ajuste a las intenciones educativas del centro, en el marco de su Propuesta Pedagógica. Dada la importancia de orientar la enseñanza hacia un enfoque por competencias y de establecer una línea curricular coherente entre la Educación Infantil y la enseñanza básica, desde la Dirección General de Ordenación, Innovación y Promoción Educativa, se presenta una propuesta en la que se muestra que en el propio currículo del 2.º ciclo de esta etapa están presentes las competencias básicas y, por tanto, permite orientar la enseñanza hacia su desarrollo, teniendo presente que la integración curricular de las competencias básicas supone mucho más que su formalización en los documentos de planificación del centro. Para impulsar el



desarrollo de las competencias es necesario diseñar y proponer actividades y tareas significativas, cercanas a los intereses y motivaciones de los niños y de las niñas de esta etapa educativa y a su vida real, basadas, fundamentalmente, en el «saber hacer»; tareas que les supongan retos, que los inciten y motiven a movilizar sus conocimientos y sus habilidades para poder resolver problemas, buscar soluciones, comunicarse con los demás en su lengua materna o en lengua extranjera; a encontrar sentido a lo que hacen, a despertar, desde estas edades tempranas la necesidad, la curiosidad, el gusto y la emoción por aprender; a tener iniciativa y confianza en sí mismos y en sí mismas; a explorar, a descubrir y ampliar los límites de su entorno familiar y cercano. El desarrollo de las competencias básicas exige y potencia el diálogo entre los contenidos de las distintas áreas, pero esta afirmación va más allá. Cuando se habla de integración de los diferentes tipos de contenidos de las áreas (procedimientos: habilidades, destrezas, estrategias, técnicas...; datos, hechos, conceptos, principios; actitudes, valores, normas) hay que tener en cuenta no solo aquellos contenidos que están relacionados o forman parte del currículo formal y prescriptivo; el enfoque competencial necesita y deja entrar en la escuela los contenidos que forman parte de la vida real; del entorno familiar, de los intereses, de las motivaciones de cada grupo de edad: los sueños, las fantasías, las incertidumbres y miedos, las búsquedas y las certezas. De esta manera, la enseñanza se contextualiza en situaciones cercanas a la vida de los niños y de las niñas y se convierte, a través de la ajustada intervención educativa, en aprendizajes útiles, funcionales, llenos de sentido, que trascienden los muros de la institución escolar y

permiten, hasta a los más pequeños y pequeñas, comenzar a saberse desenvolver con éxito en cualquier contexto: en su entorno familiar, en la institución escolar, en el ámbito de sus primeras relaciones sociales, en sus juegos, etc. Es por ello por lo que una de las reflexiones que tiene que realizar el profesorado en sus centros es la de conceder protagonismo a aquellos aprendizajes que consideren relevantes para conseguir este planteamiento integrador. Así pues, una de las principales contribuciones de las competencias básicas consiste en orientar la labor docente, al permitir identificar los contenidos y los criterios de evaluación que tienen carácter imprescindible para superar con éxito los distintos tramos o etapas a las que va accediendo el alumnado. LA INTEGRACIÓN

#### CURRICULAR DE LAS COMPETENCIAS BÁSICAS EN EDUCACIÓN

INFANTIL, asimismo, este enfoque supone una apertura al principio de autonomía de los centros escolares. Los equipos de ciclo y de nivel serán los que determinen los recursos metodológicos, materiales, ambientales y organizativos con los que dar una mejor respuesta a esta forma de orientar la enseñanza. Hay muchas estrategias que permiten abordar los contenidos de manera integrada, sin fragmentaciones: los rincones de juego o zonas de trabajo, los pequeños proyectos de investigación, el enfoque del aprendizaje desde la Teoría de las Inteligencias Múltiples, las unidades didácticas, los centros de interés, ejes globalizadores de la actividad, como pueden ser las rutinas cotidianas, la asamblea, la sesión de psicomotricidad, el juego heurístico, los talleres, etc. Las opciones son variadas y su elección va a depender de muchas razones: desde la propia seguridad personal y profesional del

profesorado, de su convencimiento de las ventajas o inconvenientes de cada una de ellas hasta las propias condiciones, características, recursos personales y materiales de cada centro educativo. Es importante dejar claro que este enfoque competencial está muy vinculado con la práctica educativa de una gran parte del profesorado de Educación Infantil y con la que se ha venido trabajando desde hace décadas. Esta idea tiene que generar confianza y seguridad, ya que el terreno es bien conocido. Por lo tanto, la actitud ante este reto, en el que quizás las nuevas palabras y definiciones sean las que estén generando más preocupación, no tiene que llevar al desánimo, a la inseguridad o a la desconfianza; al contrario, tiene que servir para reforzar la convicción de que en esta etapa educativa el propio currículo y sus principios metodológicos abogan por la globalización e integración de contenidos, lo que permite una planificación didáctica que mira, respeta y se ajusta a las características psicoevolutivas de los niños y de las niñas y se orienta hacia el desarrollo armónico e integral de todos los ámbitos de su desarrollo: físico, cognitivo, emocional, afectivo y social. Por este motivo, no hay que pensar que todo es desconocido y que supone una vuelta a empezar. Solo desde la confianza, la serenidad y las ganas de aprender se disfruta con lo que se hace; y esta predisposición personal es una importante ayuda para estar con los cinco sentidos puestos en los más pequeños y pequeñas y poder desarrollar la tarea docente con eficacia y disfrute personal. La intención con la que se publica este documento de orientaciones es la de ayudar al profesorado en su tarea de planificación docente y facilitar la articulación del currículo de manera

integrada. Para ello, esta propuesta contiene los siguientes elementos: Una descripción de cada competencia básica contextualizada a la Educación Infantil.

✓ **Dimensión social:**

Los contenidos sobre la participación en la vida familiar y escolar con actitudes de disponibilidad, colaboración e iniciativa y sobre la valoración y respeto por las distintas profesiones, actividades o tareas, sin discriminación por razón de género, ayudan a los niños y a las niñas a comprender la realidad social en la que viven. La participación activa y responsable en los distintos entornos donde se desenvuelven, la discriminación entre conductas adecuadas e inadecuadas, la resolución pacífica de conflictos cuando se producen, la expresión y defensa de sus opiniones y el respeto por las de otras personas sientan las bases de las habilidades sociales necesarias para una convivencia en una sociedad plural y democrática. De la misma manera, los contenidos relacionados con la adquisición de destrezas y actitudes vinculadas al respeto por las diferencias individuales, el interés por conocer manifestaciones culturales de otros países, respetando y valorando la diversidad cultural, la aceptación de algunas normas necesarias para el desarrollo de determinados juegos, la actitud favorable hacia la relación con las personas adultas y sus iguales, el interés por otros puntos de vista, considerando motivos y necesidades diferentes a los propios, contribuyen al desarrollo de la competencia social y ciudadana. A través del desarrollo de la **COMPETENCIA SOCIAL Y CIUDADANA** pueden:

- Establecer relaciones con personas adultas y con otros niños y niñas en un ámbito cada vez amplio.
- Conocer los grupos sociales cercanos a su experiencia, sus producciones culturales, valores y formas de vida.
- Adecuar el comportamiento a las necesidades y requerimientos de otras personas, considerando intereses y puntos de vista diferentes a los propios.
- Desarrollar actitudes y hábitos de respeto, ayuda y colaboración.
- Resolver los conflictos de forma pacífica.
- Evitar comportamientos de sumisión o dominio.
- Respetar las diferencias (sexo, etnias, características personales, minusvalías...).
- Aceptar y valorar las características, posibilidades y limitaciones propias y de los demás, evitando actitudes discriminatorias.
- Manifestar interés por conocer manifestaciones culturales de otros países, respetando y valorando la diversidad cultural.

✓ **Dimensión cultural:**

La participación en juegos relacionados con el acervo cultural canario y el interés por conocer otros propios de nuestras tradiciones o de otras culturas es una primera aproximación a la adquisición de la competencia cultural y artística. Ello supone la

aproximación al conocimiento, comprensión y aprecio del hecho cultural como patrimonio de los pueblos. Asimismo, la exploración y el uso creativo de materiales diversos para la producción plástica, la iniciación en diferentes técnicas básicas de expresión para favorecer la imaginación y la fantasía, la disposición para interpretar canciones, danzas, movimientos y representaciones dramáticas, el interés y curiosidad hacia manifestaciones artísticas y culturales, tanto de la tradición canaria como de otros países, configuran una serie de habilidades que permiten apreciar el arte y disfrutar con él. La iniciación en la **COMPETENCIA CULTURAL Y ARTÍSTICA** les va a posibilitar:

- Apreciar y disfrutar con el arte y otras manifestaciones culturales.
- Conocer y valorar diferentes manifestaciones culturales y artísticas y las propias de la cultura canaria.
- Respetar la diversidad cultural y el diálogo intercultural.
- Utilizar los diferentes lenguajes (literario, musical, plástico...) como instrumento de comunicación y de representación.
- Utilizar diferentes recursos para expresar ideas, experiencias y sentimientos de forma creativa.
- Poner en funcionamiento la iniciativa, la imaginación y la creatividad para expresarse mediante códigos artísticos.

✓ **Dimensión artística:**

Se sustenta en las siguientes características del niño:

- Percepción: observación, escucha, análisis

- Producción: exploración, expresión, creación, interpretación
- Investigación, reflexión, debate.
- Comprender y representar imágenes con distintos materiales plásticos.
- Utilizar el propio cuerpo como un elemento expresivo más, capaz de expresar sentimientos, emociones o vivencias
- Seguir un ritmo y utilizar el canto asociado o no al movimiento
- Apreciar, y mostrar interés por distintos referentes artísticos (música, pinturas, literatura)

### **2.3. Bases Conceptuales**

#### **Competencias**

Disputa entre personas, animales o cosas que aspiran a un mismo objetivo o a la superioridad en algo.

Capacidad para el desarrollo de algo.

Las competencias son aquellas habilidades, capacidades y conocimientos que una persona tiene para cumplir eficientemente determinada tarea. Las competencias son características que capacitan a alguien en un determinado campo. No solo incluyen aptitudes teóricas, sino también definen el pensamiento, el carácter, los valores y el buen manejo de las situaciones problemáticas.

#### **Competencias educativas**

Una competencia en educación es: un conjunto de comportamientos sociales, afectivos y habilidades cognoscitivas, psicológicas, sensoriales y motoras que permiten llevar a cabo adecuadamente un papel, un desempeño, una actividad o una tarea.

La competencia “supone una combinación de habilidades prácticas, conocimientos, motivación, valores éticos, actitudes, emociones, y otros componentes sociales y de comportamiento que se movilizan conjuntamente para lograr una acción eficaz” capacidad de responder a demandas complejas y llevar a cabo tareas diversas de forma adecuada”. La competencia “supone una combinación de habilidades prácticas, conocimientos, motivación, valores éticos, actitudes, emociones, y otros componentes sociales y de comportamiento que se movilizan conjuntamente para lograr una acción eficaz”. Se contemplan, pues, como conocimiento en la práctica, es decir, un conocimiento adquirido a través de la participación activa en prácticas sociales y, como tales, se pueden desarrollar tanto en el contexto educativo formal, a través del currículo, como en los no formales e informales.

Las competencias, por tanto, se conceptualizan como un “saber hacer” que se aplica a una diversidad de contextos académicos, sociales y profesionales. Para que la transferencia a distintos contextos sea posible resulta indispensable una comprensión del conocimiento presente en las competencias y la vinculación de este con las habilidades prácticas o destrezas que las integran.

### **Competencias infantiles**

Se entiende por competencia la capacidad del niño y de la niña de poner en práctica de forma integrada, en contextos y situaciones diferentes, tanto los conocimientos teóricos, como las habilidades o conocimientos prácticos, así como las actitudes personales adquiridas.



Las competencias son entendidas como capacidades generales que posibilitan los 'haceres', 'saberes' y el 'poder hacer' que los niños y niñas manifiestan a lo largo de su desarrollo. ... La movilización propicia maneras de avanzar hacia nuevas conquistas en el desarrollo y la flexibilidad de las competencias.

### **Competencias básicas**

Las **competencias básicas** son aquellas que debe haber desarrollado el alumnado al finalizar la enseñanza obligatoria para poder lograr su realización personal, ejercer la ciudadanía activa, incorporarse a la vida adulta de manera satisfactoria y ser capaz de desarrollar un aprendizaje permanente a lo largo de la vida.

- a) Las Competencias básicas son aquellas que debe haber desarrollado un joven al finalizar la enseñanza obligatoria para poder lograr su realización personal, ejercer la ciudadanía activa, incorporarse a la vida adulta de manera satisfactoria y ser capaz de desarrollar un aprendizaje permanente a lo largo de la vida (LOE).
- b) Son habilidades genéricas, saber hacer, competencias transversales no ligadas a campos de conocimiento o disciplinas específicas pero que pueden verse aplicadas en un amplio abanico de ámbitos y situaciones.
- c) Capacidad de responder a demandas complejas y llevar a cabo tareas diversas de forma adecuada. Supone una combinación de habilidades prácticas, conocimientos teóricos, valores éticos, actitudes, emociones y otros

componentes sociales que hacen a la persona actuar para lograr una acción eficaz. (Comisión Europea de Educación).

- d) Las Competencias básicas son una combinación de conocimientos, procedimientos y actitudes adecuadas al contexto. Son tanto un saber hacer como un saber ser y estar que todas las personas precisan para su realización y desarrollo personales, así como para el ejercicio de una ciudadanía activa, la inclusión social y el empleo. (Borrador de Decreto de enseñanza para Andalucía).

### **Método**

Modo ordenado y sistemático de proceder para llegar a un resultado o fin determinado.

Procedimiento que se sigue para conseguir algo.

Los conocimientos que la humanidad posee actualmente sobre las diversas ciencias de la naturaleza se deben al trabajo de investigación de los científicos. ... Un método científico nos sirve para llegar a una conclusión sobre el porqué de dicho fenómeno y saber si lo que pensábamos (hipótesis) era verdad.

### **Método Montessori**

El método Montessori es un método ideado por la educadora italiana María Montessori a finales del siglo XIX, que se basa en la estimulación y el respeto, y que se caracteriza por poner énfasis en la actividad dirigida y observación clínica por parte del profesor, tratando siempre de adaptar el entorno de aprendizaje del niño a su

nivel de desarrollo. El propósito primordial de este método consiste en liberar el potencial de cada uno.

Según María Montessori, «la escuela no es un lugar donde el maestro transmite conocimientos, si no un lugar donde la inteligencia y la parte psíquica del niño se desarrollará a través de un trabajo libre, con material didáctico especializado».

### **Método Montessori: características**

Un ambiente cuidadosamente preparado

Con el fin de lograr un aprendizaje autodirigido, todo el ambiente (aula, materiales y entorno) debe estar pensado para el niño. El salón Montessori debe estar diseñado con el objetivo de que el niño llegue a ser independiente.

Los materiales deben ajustarse a su tamaño y el aula debe permanecer de manera ordenada, con estantes bajos de fácil acceso para los niños. Además, el equipo debe ser estéticamente agradable y estar bien cuidado. Es por ello que se tiene que animar mucho a los niños a tratarlo todo con cuidado y cariño.

Los grupos de edad mixta ayudan a los niños a desarrollarse intelectual, social y emocionalmente. Es productivo y recomendable agrupar a los niños entre las edades de dos años y medio y seis años, con el fin de que formen una mini-sociedad donde los más pequeños aprenden de los mayores y los mayores se benefician de ayudar a los más pequeños.

En una escuela Montessori los niños eligen sus actividades de manera independiente y cambian de una actividad a otra, siempre devolviendo las cosas al lugar de origen después de ser utilizadas. Es sorprendente como los pequeños pueden llegar a concentrarse durante largos periodos de tiempo.

## **2.4. Variables**

### **2.4.1. Variable independiente**

- ✓ Método Montessori

### **2.4.2. Variable dependiente**

- ✓ Competencias básicas

## **2.5. Definición teórica y operacionalización de variables**

OPERACIONALIZACIÓN DE VARIABLES				
VARIABLE X	DIMENSIÓN	INDICADORES	TÉC.	INST.
<b>MÉTODO MONTESSORI</b>	<b>MÉTODO PARA OPTIMIZAR LA DIMENSIÓN SOCIAL</b>	<p><b>Con el método Montessori el niño o la niña:</b></p> <ul style="list-style-type: none"> <li>✓ Establece relaciones con personas adultas en un ámbito cada vez más amplio.</li> <li>✓ Establece relaciones con niños y niñas en un ámbito cada vez más amplio.</li> <li>✓ Conocer los grupos sociales cercanos a su experiencia.</li> <li>✓ Conocer los grupos sociales cercanos a sus producciones culturales.</li> <li>✓ Conocer los grupos sociales cercanos a sus valores y formas de vida</li> <li>✓ Adecua su conducta a las necesidades y requerimientos de otras personas.</li> </ul>	<b>BITACORA ACADEMICA</b>	<b>RUBRICA ANALITICA REFLEXIVA</b>
	<b>MÉTODO PARA OPTIMIZAR LA DIMENSIÓN CULTURAL</b>	<p><b>Con el método Montessori el niño o la niña:</b></p> <ul style="list-style-type: none"> <li>✓ Aprecia y disfruta con el arte y otras manifestaciones culturales.</li> <li>✓ Conoce y valora diferentes manifestaciones culturales del Perú.</li> <li>✓ Conoce y valora diferentes manifestaciones culturales del mundo.</li> <li>✓ Respeta la diversidad cultural y el dialogo intercultural.</li> <li>✓ Utiliza los diferentes lenguajes (literario, musical, plástico...) como instrumento de comunicación.</li> <li>✓ Utiliza los diferentes lenguajes (literario, musical, plástico...) como instrumento de representación.</li> </ul>		
	<b>MÉTODO PARA OPTIMIZAR LA DIMENSIÓN ARTISTICA</b>	<p><b>Con el método Montessori el niño o la niña:</b></p> <ul style="list-style-type: none"> <li>✓ Observa con atención las representaciones teatrales infantiles.</li> <li>✓ Escucha canciones que fortalece su identidad.</li> <li>✓ Aprecia y muestra interés por distintos referentes artísticos (música).</li> <li>✓ Explora nuevas formas de representar paisajes.</li> <li>✓ Expresa interés por el canto para expresar sus vivencias.</li> <li>✓ Crea imágenes con variedad de pinturas.</li> </ul>		



<b>OPERACIONALIZACIÓN – VARIABLE</b>				
<b>VARIABLE</b>	<b>DIMENSIÓN</b>	<b>INDICADORES DE LOGRO</b>	<b>TÉC.</b>	<b>INST.</b>
<b>COMPETENCIAS BÁSICAS</b>	<b>COMPETENCIA SOCIAL</b>	<p><b>Con el método Montessori el niño o la niña:</b></p> <ul style="list-style-type: none"> <li>✓ Adecua su comportamiento considerando intereses y puntos de vista diferentes a los propios.</li> <li>✓ Desarrollar actitudes y hábitos de respeto, ayuda y colaboración.</li> <li>✓ Resuelve los conflictos de forma pacífica.</li> <li>✓ Respeta las diferencias de (sexo, etnias, religiosas, etc.) Evitando actitudes discriminatorias.</li> <li>✓ Acepta y valora las características, posibilidades y limitaciones propias de los demás. Manifiesta interés por conocer otras culturas, respetando y valorando la diversidad cultural.</li> </ul>	<b>BITACORA ACADÉMICA</b>	<b>RUBRICA ANALÍTICA REFLEXIVA</b>
	<b>COMPETENCIA CULTURAL</b>	<p><b>Con el método Montessori el niño o la niña:</b></p> <ul style="list-style-type: none"> <li>✓ Utiliza diferentes recursos para expresar sus ideas de forma creativa.</li> <li>✓ Utiliza diferentes recursos para expresar experiencias de forma creativa.</li> <li>✓ Utiliza diferentes recursos para expresar sus sentimientos.</li> <li>✓ Pone en funcionamiento la iniciativa, la imaginación y la creatividad para expresarse mediante códigos culturales.</li> <li>✓ Se adapta a las circunstancias cambiantes, a nuevos entornos sociales.</li> <li>✓ Sabe trabajar en colaboración, en equipo en proyectos conjuntos, solicitar ayuda.</li> </ul>		
	<b>COMPETENCIA ARTÍSTICA</b>	<p><b>Con el método Montessori el niño o la niña:</b></p> <ul style="list-style-type: none"> <li>✓ Interpreta mensajes de dibujos hechos con plastilina.</li> <li>✓ Sigue un ritmo y utiliza el canto asociado con el movimiento.</li> <li>✓ Utiliza su propio cuerpo como un elemento expresivo más, capaz de expresar vivencias.</li> <li>✓ Utiliza su propio cuerpo como un elemento expresivo más, capaz de expresar sentimientos, emociones.</li> <li>✓ Manifiesta interés por conocer otras formas de representaciones artísticas.</li> <li>✓ Comprende y representa imágenes con distintos materiales plásticos.</li> </ul>		

## CAPITULO III

### METODOLOGÍA

#### 3.1. **Ámbito**

Este trabajo se desarrolla en la Institución Educativa Inicial de Pitumama, que se encuentra situada en el distrito de Pillco Marca, en la provincia de Huánuco, supervisada por la UGEL Huánuco.

#### 3.2. **Población**

La población está conformada por niños y niñas del 2° ciclo de la Institución Educativa Inicial de Pitumama, Huánuco, 2017.

<b>POBLACIÓN</b>		
<b>NIÑOS Y NIÑAS DEL 2° CICLO DE LA INSTITUCIÓN EDUCATIVA INICIAL DE PITUMAMA</b>		
<b>GRADO</b>	<b>SECCION</b>	<b>N° DE NIÑOS</b>
<b>3 AÑOS</b>	UNICO	32
<b>4 AÑOS</b>	UNICO	31
<b>5 AÑOS</b>	UNICO	30
<b>TOTAL DE NIÑOS</b>		<b>93</b>

Fuente: Nómina de  
Elaboración propia

#### 3.3. **Muestra**



<b>MUESTRA</b>		
<b>NIÑOS Y NIÑAS DE 5 AÑOS DE EDAD DE LA INSTITUCIÓN EDUCATIVA INICIAL DE PITUMAMA</b>		
<b>GRADO</b>	<b>SECCION</b>	<b>N° DE NIÑOS</b>
<b>5 AÑOS</b>	UNICO	30
<b>TOTAL DE NIÑOS</b>		<b>30</b>

La técnica utilizada para determinar la muestra es la técnica de muestreo NO PROBABILÍSTICO POR CONVENIENCIA. Recurrimos a esta técnica porque tenemos facilidad de acceso a la muestra, la disponibilidad de las personas de formar parte de la muestra, pues, la responsable de la investigación es docente del nivel inicial de la Institución Inicial de Pitumama.

El muestreo no probabilístico por conveniencia es la técnica de muestreo que se utiliza de manera más común, ya que es extremadamente rápida, sencilla, económica y, además, los miembros suelen estar accesibles para ser parte de la muestra. Esta técnica se utiliza cuando no existen criterios que deban considerarse para que una persona pueda ser parte de la muestra. Cada elemento de la población puede ser un participante y es elegible para ser parte de la muestra. Estos participantes comúnmente dependen de la proximidad al investigador. (Gómez, 2009, p. 136)

#### **3.4. Nivel y tipo de estudio**

El tipo de investigación es CORRELACIONAL, porque pretendemos visualizar cómo se relacionan o no se relacionan la variable método Montessori con las competencias básicas, cómo se comporta una variable conociendo el comportamiento de otra

variable relacionada. Buscaremos evaluar la relación que existe entre dos las dos variables y el grado de relación entre ellas.

Según Caballero (2012), una investigación correlacional:

Básicamente mide dos o más variables, estableciendo su grado de correlación, pero sin pretender dar una explicación completa (de causa y efecto) al fenómeno investigado, sólo investiga grados de correlación, dimensiona las variables. Este tipo de estudios tienen como propósito medir el grado de relación que exista entre dos o más conceptos o variables, miden cada una de ellas y después, cuantifican y analizan la vinculación. (p. 92)

### 3.5. Diseño de investigación

El tipo de diseño seleccionado es el CORRELACIONAL y tiene el siguiente esquema:

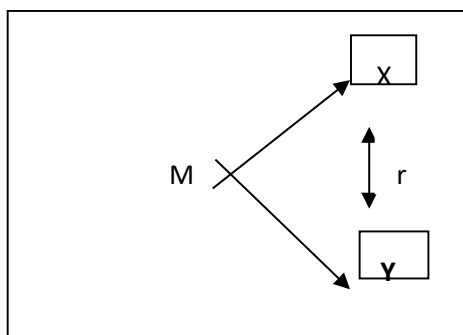

Muestra

- M:
- X: Variable
- Y: Variable
- r: Relación entre variables

Como podemos observar en el esquema un diseño correlacional determina si dos variables están correlacionadas o no. Esto significa analizar si el grado de relación de una variable respecto a la otra es significativa o no.

### **3.6. Métodos, técnicas e instrumentos**

#### **3.6.1. Método de investigación**

- ✓ Analítico – inductivo
- ✓ Sintético – deductivo
- ✓ Observación – inferencial

#### **3.6.2. Técnica**

##### **Bitácora Académica**

El residente debe participar en forma activa en su proceso de formación en el uso de la bitácora, el cual es un instrumento con probada eficacia en el ambiente académico, que permitirá una evaluación formativa en la adquisición de conocimientos y destrezas.

Así mismo la técnica de encuesta permitirá la validación de la hipótesis.

Una técnica que utiliza un conjunto de procedimientos estandarizados de investigación mediante los cuales se recoge y analiza una serie de datos de una muestra de casos representativa de una población o universo más amplio, del que se pretende explorar, describir, predecir y/o explicar una serie de características». Para Sierra Bravo<sup>2</sup>, la observación por encuesta, que consiste igualmente en la obtención de datos de interés sociológico mediante la interrogación a los miembros de la sociedad, es el procedimiento sociológico de investigación más importante y el más empleado. (García, 1993, p. 141)

#### **3.6.3. Instrumento**

##### **Rubrica Analítica Reflexiva**

La rúbrica analítica reflexiva, nos facilitará recoger información sobre el índice de relación del Método Montessori con las competencias básicas, según percepción de estudiantes de la institución educativa inicial de Pitumama, Huánuco.

Esta constará de un conjunto de preguntas relacionadas con variables, dimensiones y más precisamente índices, se administrará una sola vez.

Cada indicador incluido en el cuestionario tenía cuatro alternativas: Muy significativo, significativo, insignificante y completamente insignificante.

Se indica que el propósito del cuestionario es recolectar de manera sistemática y ordenada información muestral para este caso particular de estudiantes de la institución educativa inicial de Pitumama, Huánuco, sobre la relación de las dos variables.

#### **a) Validación del instrumento**

La validez del instrumento de recolección de datos de la presente investigación, se realizó a través de la validez de contenido, es decir, se estableció hasta donde los ítems que contiene el instrumento fueron representativos del dominio o del universo contenido en lo que se desea medir.

Estará a cargo de expertos en investigación.

Hernández et al (2012)

La validez en términos generales, se refiere al grado en que un instrumento realmente mide la variable que pretende medir. Validar es determinar cualitativa y/o cuantitativamente un dato (p. 243)

CATEGORÍA	CALIFICACIÓN	INDICADOR
<b>RELEVANCIA</b> El ítem es esencial o importante, es decir, debe ser incluido	1. No cumple con el criterio	El ítem puede ser eliminado sin que se vea afectada la medición de la dimensión
	2. Bajo nivel	El ítem tiene una alguna relevancia, pero otro ítem puede estar incluyendo lo que mide este
	3. Moderado nivel	El ítem es relativamente importante
	4. Alto nivel	El ítem es muy relevante y debe ser incluido
<b>COHERENCIA</b> El ítem tiene relación lógica con la dimensión o indicador que están midiendo	1. No cumple con el criterio	El ítem puede ser eliminado sin que se vea afectada la medición de la dimensión
	2. Bajo nivel	El ítem tiene una relación tangencial con la dimensión
	3. Moderado nivel	El ítem tiene una relación moderada con la dimensión que está midiendo
	4. Alto nivel	El ítem tiene relación lógica con la dimensión
<b>SUFICIENCIA</b> Los ítems que pertenecen a una misma dimensión bastan para obtener la medición de esta.	1. No cumple con el criterio	Los ítems no son suficientes para medir la dimensión
	2. Bajo nivel	Los ítems miden algún aspecto de la dimensión, pero no corresponden con la dimensión total
	3. Moderado nivel	Se deben incrementar algunos ítems para poder evaluar la dimensión completamente
	4. Alto nivel	Los ítems son suficientes
<b>CLARIDAD</b> El ítem se comprende fácilmente, es decir, sus sintácticas y semánticas son adecuadas.	1. No cumple con el criterio	El ítem no es claro
	2. Bajo nivel	El ítem requiere bastantes modificaciones o una modificación muy grande en el uso de las palabras que utilizan de acuerdo a su significado o por la ordenación de los mismos
	3. Moderado nivel	Se requiere una modificación muy específica en algunos términos de ítem
	4. Alto nivel	El ítem es claro, tiene semántica y sintaxis adecuada

### **b) Confiabilidad del instrumento**

Para establecer la fiabilidad se empleó el alfa de Cronbach, a través de la aplicación de un cuestionario de 36 ítems aplicados a un grupo piloto de 35, estudiantes sobre las variables; luego se procesarán los datos en el programa SPSS Versión 25 donde se obtendrá el coeficiente de Cronbach siendo mayor al alfa mínimo aceptable, el cual debe ser alrededor de 0,70.

En nuestro trabajo de investigación salió en la primera variable de motivación la estadística de fiabilidad salió 0.931 a un nivel aceptable y la segunda variable aprendizaje significativo la estadística de fiabilidad salió 0,920 tiene su nivel aceptable.

### **3.7. Procedimiento**

El procedimiento será el siguiente:

Paso 1. Formulación del problema.

Paso 2. Identificar factores importantes.

Paso 3. Recopilación de la información.

Paso 4. Probar la hipótesis.

Paso 5. Trabajar con la hipótesis.

Paso 6. Reconsiderar la teoría.

Paso 7. Formular nuevas preguntas.

Paso 8. Crear una conclusión para el tema

### **3.8. Tabulación y análisis de datos**

#### **a) Plan de tabulación**

El plan de tabulación consistió, para nuestro caso, hacer los respectivos cuadros estadísticos de los resultados que se obtendrán, después del estudio realizar el estudio en niños y niñas de la institución educativa inicial de Pitumama, Huánuco.

#### **b) Análisis de datos**

El análisis de datos incluye la realización de actividades a las que el investigador remitirá datos para lograr los objetivos del estudio. No todas estas operaciones pueden definirse rígidamente de antemano. La recogida de datos y algunos análisis preliminares revelarán los problemas y dificultades. Sin embargo, es importante hacer un esfuerzo para superar estas dificultades para que el tratamiento de los datos sea óptimo y este será el caso en la investigación a realizar.

La interpretación se formó sobre el resultado de trabajo de campo obtenido y expresado en el cuadro estadístico y el gráfico correspondiente, el mismo que tiene la característica esencial de objetividad e independencia del intérprete. Su propósito es que los resultados se puedan comprender y expresar con claridad. El concepto está estrechamente relacionado con la hermenéutica. Cognitivamente, interpretar es lo opuesto a realizar.

### **3.9. Consideraciones éticas**

La investigación se sustentó sobre parámetros éticos por lo siguiente:

- a. El estilo APA se utiliza para identificar que las fuentes utilizadas en el desarrollo del trabajo de investigación se citan en el texto.
- b. Respeto a los derechos de propiedad intelectual.
- c. La investigación cumple con los estándares de responsabilidad social.
- d. Valores sociales.
- e. Valor científico.
- f. Selección justa de muestras.



**CAPITULO IV  
DISCUSIÓN DE RESULTADOS**

**4.1. Análisis e Interpretación de resultados**

<b>VARIABLES</b>	<b>MÉTODO MONTESORI / COMPETENCIAS BASICAS</b>
<b>RESULTADOS DEL</b>	<b>GRADO DE RELACIÓN SIGNIFICATIVA DE LOS INDICADORES DE LA DIMENSIÓN MÉTODO PARA OPTIMIZAR LA DIMENSIÓN SOCIAL CON LOS INDICADORES DE LA DIMENSIÓN COMPETENCIA SOCIAL</b>

<b>TABLA N° 01</b>			
<b>GRADO DE RELACIÓN SIGNIFICATIVA DE LOS INDICADORES DE LA DIMENSIÓN MÉTODO PARA OPTIMIZAR LA DIMENSIÓN SOCIAL CON LOS INDICADORES DE LA DIMENSIÓN COMPETENCIA SOCIAL</b>			
El uso del método Montessori, facilita que el estudiante:		<b>fi</b>	<b>%</b>
Adecúe su comportamiento considerando intereses y puntos de vista diferentes a los propios, habilidad que le facilita, establecer relaciones con personas adultas en un ámbito cada vez más amplio. Entonces la relación es:	Muy significativa	18	55,31%
	Significativa	08	31,91%
	Poco significativa	04	12,76%
	Nada significativa		
<b>TOTAL</b>		<b>30</b>	

Fuente: Resultado del del indicador N° 01  
Elaboración propia

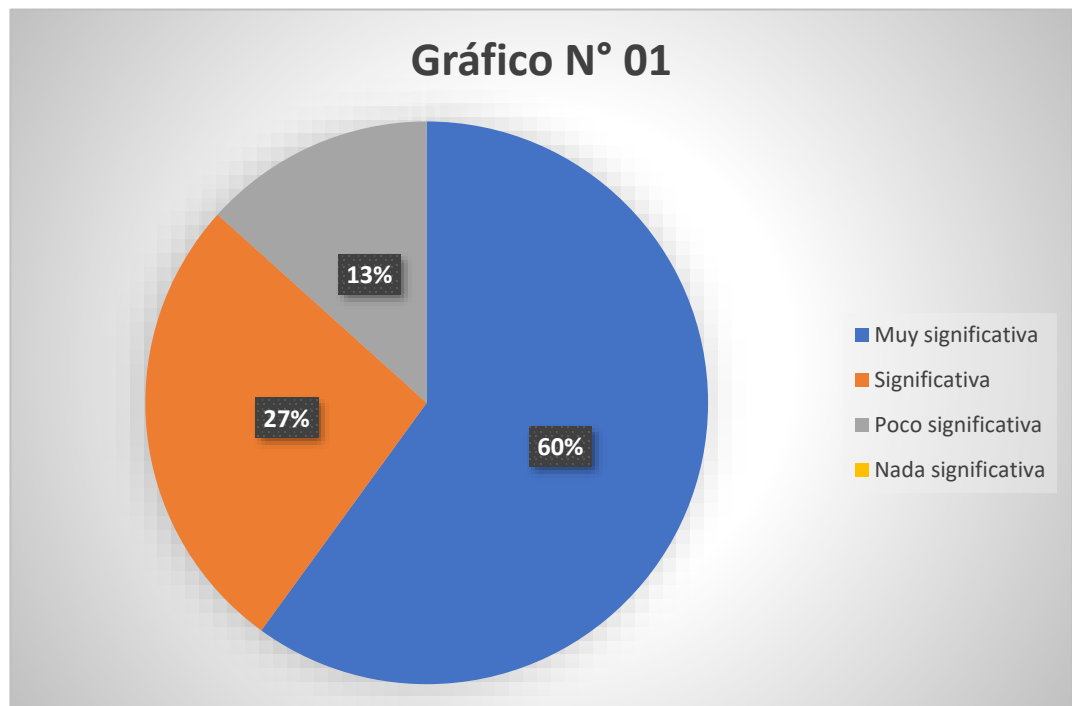

Fuente: grafico N°01. Resultado del del indicador N°01  
Elaboración propia

## INTERPRETACIÓN

- a) De un total de 30 estudiantes, 18 docentes, que en porcentaje se expresa en un 55,31%, *adecúe su comportamiento considerando intereses y puntos de vista diferentes a los propios, habilidad que le facilita, establecer relaciones con personas adultas en un ámbito cada vez más amplio, de manera muy significativa.*
- b) De un total de 30 estudiantes, 8 docentes, que en porcentaje se expresa en un 31,91%, *adecúe su comportamiento considerando intereses y puntos de vista diferentes a los propios, habilidad que le facilita, establecer relaciones con personas adultas en un ámbito cada vez más amplio, de manera significativa.*
- c) De un total de 30 estudiantes, 4 docentes, que en porcentaje se expresa en un 12,76%, *adecúe su comportamiento considerando intereses y puntos de vista diferentes a los propios, habilidad que le facilita, establecer relaciones con personas adultas en un ámbito cada vez más amplio, de manera poco significativa.*

**TABLA N° 02**

**GRADO DE RELACIÓN SIGNIFICATIVA DE LOS INDICADORES DE LA DIMENSIÓN  
MÉTODO PARA OPTIMIZAR LA DIMENSIÓN SOCIAL  
CON LOS INDICADORES DE LA DIMENSIÓN  
COMPETENCIA SOCIAL**

El uso del método Montessori, facilita que el estudiante:	fi	%	
Desarrolle actitudes y hábitos de respeto, ayuda y colaboración, habilidad que le facilita, establecer relaciones con niños y niñas en un ámbito cada vez más amplio. Entonces la relación es:	Muy significativa	19	57,44%
	Significativa	09	27,78%
	Poco significativa	02	12,76%
	Nada significativa		
<b>TOTAL</b>	<b>30</b>		

Fuente: Resultado del del indicador N° 02  
Elaboración propia

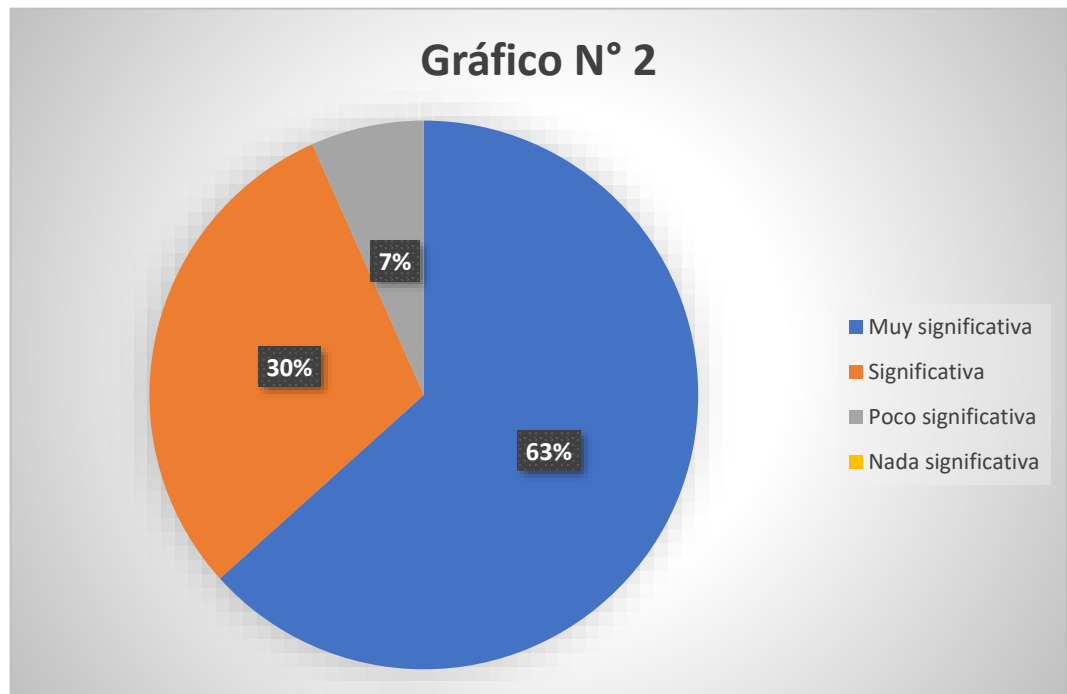

Fuente: grafico N°02. Resultado del del indicador N°02  
Elaboración propia

**INTERPRETACIÓN:**

- a) De un total de 30 estudiantes, 19 docentes, que en porcentaje se expresa en un 57,44%, *desarrolle actitudes y hábitos de respeto, ayuda y colaboración, habilidad que le facilita, establecer relaciones con niños y niñas en un ámbito cada vez más amplio, de manera muy significativa.*
- b) De un total de 30 estudiantes, 9 docentes, que en porcentaje se expresa en un 29,78%, *desarrolle actitudes y hábitos de respeto, ayuda y colaboración, habilidad que le facilita, establecer relaciones con niños y niñas en un ámbito cada vez más amplio, de manera significativa.*
- c) De un total de 30 estudiantes, 2 docentes, que en porcentaje se expresa en un 12,76%, *desarrolle actitudes y hábitos de respeto, ayuda y colaboración, habilidad que le facilita, establecer relaciones con niños y niñas en un ámbito cada vez más amplio, de manera poco significativa.*

**TABLA N° 03**

**GRADO DE RELACIÓN SIGNIFICATIVA DE LOS INDICADORES DE LA DIMENSIÓN  
MÉTODO PARA OPTIMIZAR LA DIMENSIÓN SOCIAL  
CON LOS INDICADORES DE LA DIMENSIÓN  
COMPETENCIA SOCIAL**

El uso del método Montessori, facilita que el estudiante:		fi	%
Resuelve los conflictos de forma pacífica, habilidad que le facilita, conocer los grupos sociales cercanos a su experiencia. Entonces la relación es:	Muy significativa	15	53,19%
	Significativa	13	31,91%
	Poco significativa	02	14,89%
	Nada significativa		
<b>TOTAL</b>		<b>30</b>	

Fuente: Resultado del del indicador N° 03  
Elaboración propio

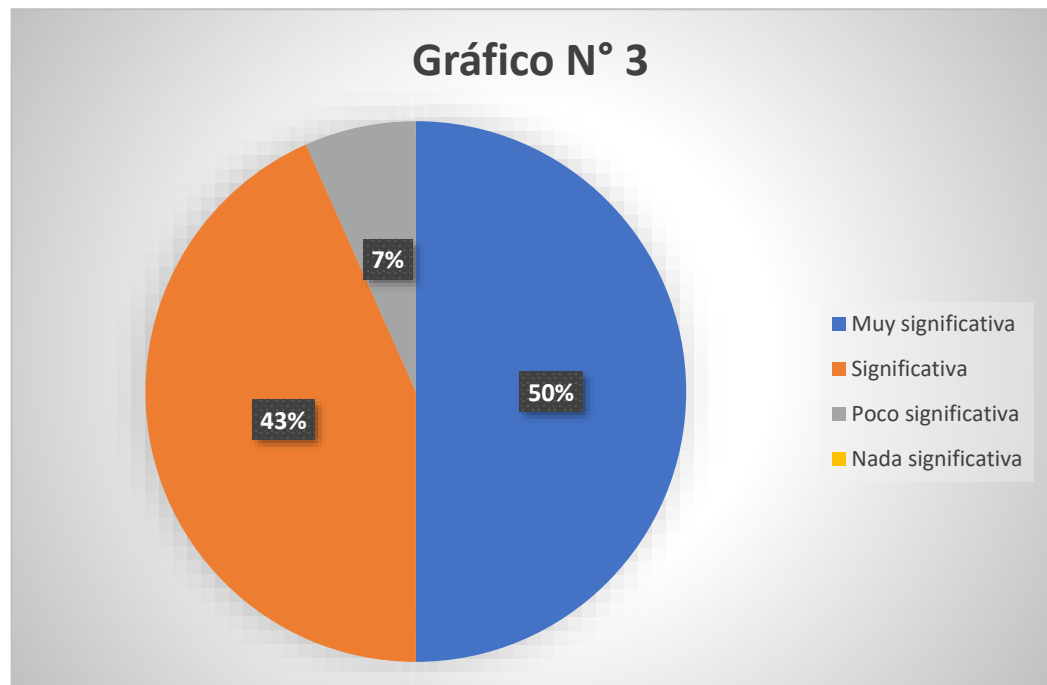

Fuente: grafico N°03. Resultado del del indicador N°03  
Elaboración propia

**INTERPRETACIÓN:**

- a) De un total de 30 estudiantes, 15 docentes, que en porcentaje se expresa en un 53,19%, *resuelve los conflictos de forma pacífica, habilidad que le facilita, conocer los grupos sociales cercanos a su experiencia, de manera muy significativa.*
- b) De un total de 30 estudiantes, 13 docentes, que en porcentaje se expresa en un 31,91%, *resuelve los conflictos de forma pacífica, habilidad que le facilita, conocer los grupos sociales cercanos a su experiencia, de manera significativa.*
- c) De un total de 30 estudiantes, 2 docentes, que en porcentaje se expresa en un 14,89%, *resuelve los conflictos de forma pacífica, habilidad que le facilita, conocer los grupos sociales cercanos a su experiencia, de manera poco significativa.*

<b>TABLA N° 04</b>			
<b>GRADO DE RELACIÓN SIGNIFICATIVA DE LOS INDICADORES DE LA DIMENSIÓN MÉTODO PARA OPTIMIZAR LA DIMENSIÓN SOCIAL CON LOS INDICADORES DE LA DIMENSIÓN COMPETENCIA SOCIAL</b>			
El uso del método Montessori, facilita que el estudiante:		<b>fi</b>	<b>%</b>
Respete las diferencias de (sexo, etnias, religiosas, etc.), evitando actitudes discriminatorias, habilidad que le facilita, conocer los grupos sociales cercanos a sus producciones culturales. Entonces la relación es:	Muy significativa	20	59.57%
	Significativa	07	27.65%
	Poco significativa	03	12.76%
	Nada significativa		
<b>TOTAL</b>		<b>30</b>	

Fuente: Resultado del del indicador N° 04  
Elaboración propia

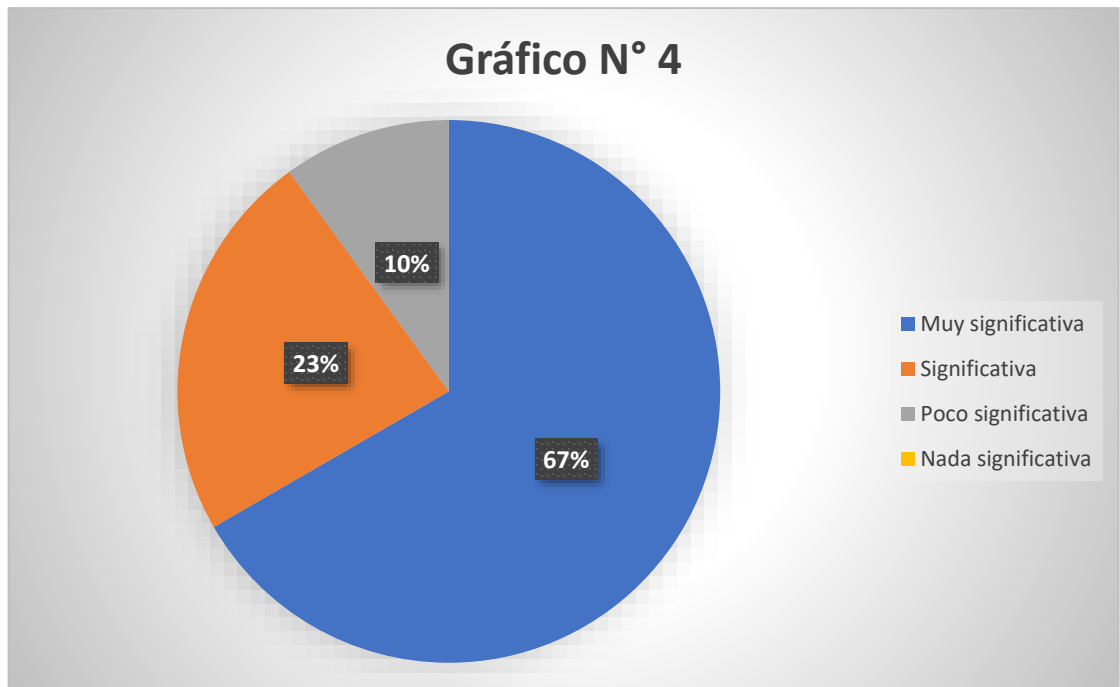

Fuente: grafico N°04. Resultado del del indicador N°04  
Elaboración propia



**INTERPRETACIÓN:**

- a) De un total de 30 estudiantes, 20 docentes, que en porcentaje se expresa en un 59,57%, *respete las diferencias de (sexo, etnias, religiosas, etc.), evitando actitudes discriminatorias, habilidad que le facilita, conocer los grupos sociales cercanos a sus producciones culturales, de manera muy significativa.*
- b) De un total de 30 estudiantes, 7 docentes, que en porcentaje se expresa en un 27,65%, *respete las diferencias de (sexo, etnias, religiosas, etc.), evitando actitudes discriminatorias, habilidad que le facilita, conocer los grupos sociales cercanos a sus producciones culturales, de manera significativa.*
- c) De un total de 30 estudiantes, 3 docentes, que en porcentaje se expresa en un 12,76%, *respete las diferencias de (sexo, etnias, religiosas, etc.), evitando actitudes discriminatorias, habilidad que le facilita, conocer los grupos sociales cercanos a sus producciones culturales, de manera poco significativa.*

<b>TABLA N° 05</b>			
<b>GRADO DE RELACIÓN SIGNIFICATIVA DE LOS INDICADORES DE LA DIMENSIÓN MÉTODO PARA OPTIMIZAR LA DIMENSIÓN SOCIAL CON LOS INDICADORES DE LA DIMENSIÓN COMPETENCIA SOCIAL</b>			
El uso del método Montessori, facilita que el estudiante:		<b>fi</b>	<b>%</b>
Acepte y valore las características, posibilidades y limitaciones propias de los demás, habilidad que le facilita, conocer los grupos sociales cercanos a sus valores y formas de vida. Entonces la relación es:	Muy significativa	20	57,44%
	Significativa	08	31,91%
	Poco significativa	02	10,63%
	Nada significativa		
<b>TOTAL</b>		<b>30</b>	

Fuente: Resultado del del indicador N° 05  
 Elaboración propia

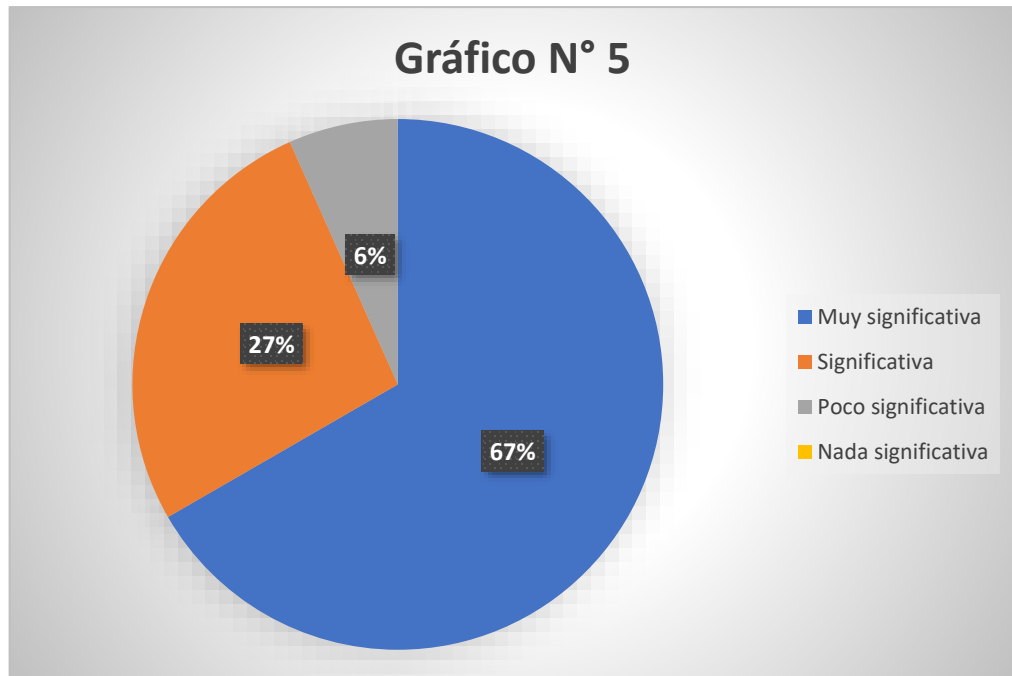

Fuente: grafico N°05. Resultado del del indicador N°05  
 Elaboración propia

**INTERPRETACIÓN:**

- a) De un total de 30 estudiantes, 20 docentes, que en porcentaje se expresa en un 57,44%, *acepte y valore las características, posibilidades y limitaciones propias de los demás, habilidad que le facilita, conocer los grupos sociales cercanos a sus valores y formas de vida, de manera muy significativa.*
- b) De un total de 30 estudiantes, 8 docentes, que en porcentaje se expresa en un 31,91%, *acepte y valore las características, posibilidades y limitaciones propias de los demás, habilidad que le facilita, conocer los grupos sociales cercanos a sus valores y formas de vida, de manera significativa.*
- c) De un total de 30 estudiantes, 2 docentes, que en porcentaje se expresa en un 10,63%, *acepte y valore las características, posibilidades y limitaciones propias de los demás, habilidad que le facilita, conocer los grupos sociales cercanos a sus valores y formas de vida, de manera poco significativa.*

<b>TABLA N° 06</b>			
<b>GRADO DE RELACIÓN SIGNIFICATIVA DE LOS INDICADORES DE LA DIMENSIÓN MÉTODO PARA OPTIMIZAR LA DIMENSIÓN SOCIAL CON LOS INDICADORES DE LA DIMENSIÓN COMPETENCIA SOCIAL</b>			
El uso del método Montessori, facilita que el estudiante:		<b>fi</b>	<b>%</b>
Manifieste interés por conocer otras culturas, respetando y valorando la diversidad cultural, habilidad que le facilita, adecuar su conducta a las necesidades y requerimientos de otras personas. Entonces la relación es:	Muy significativa	17	55.31
	Significativa	11	36.17
	Poco significativa	02	8.51
	Nada significativa		
<b>TOTAL</b>		<b>30</b>	

Fuente: ficha de valoración de la observación de la pregunta N° 06  
 Elaboración propia

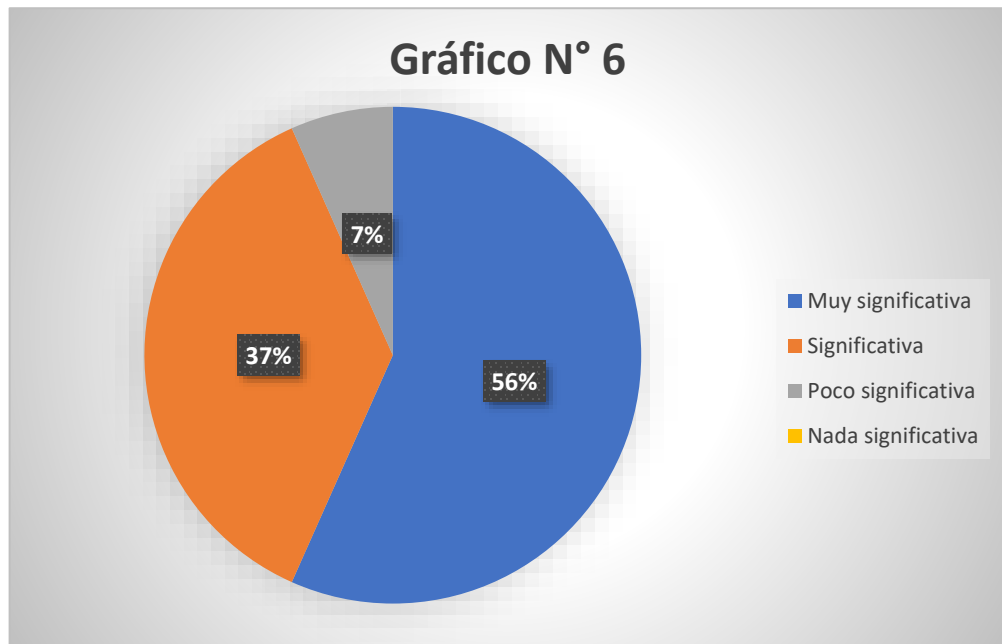

Fuente: grafico N°06. Resultado del del indicador N°06  
 Elaboración propia

**INTERPRETACIÓN:**

- a) De un total de 30 estudiantes, 17 docentes, que en porcentaje se expresa en un 55,31%, *manifieste interés por conocer otras culturas, respetando y valorando la diversidad cultural, habilidad que le facilita, adecuar su conducta a las necesidades y requerimientos de otras personas, de manera muy significativa.*
- b) De un total de 30 estudiantes, 11 docentes, que en porcentaje se expresa en un 36,17%, *manifieste interés por conocer otras culturas, respetando y valorando la diversidad cultural, habilidad que le facilita, adecuar su conducta a las necesidades y requerimientos de otras personas, de manera significativa.*
- c) De un total de 30 estudiantes, 2 docentes, que en porcentaje se expresa en un 8,51%, *manifieste interés por conocer otras culturas, respetando y valorando la diversidad cultural, habilidad que le facilita, adecuar su conducta a las necesidades y requerimientos de otras personas, de manera poco significativa.*

<b>VARIABLES</b>	<b>MÉTODO MONTESORI / COMPETENCIAS BASICAS</b>
<b>RESULTADOS DEL</b>	<b>GRADO DE RELACIÓN SIGNIFICATIVA DE LOS INDICADORES DE LA DIMENSIÓN MÉTODO PARA OPTIMIZAR LA DIMENSIÓN CULTURAL CON LOS INDICADORES DE LA DIMENSIÓN COMPETENCIA CULTURAL</b>

**TABLA N° 07**

**GRADO DE RELACIÓN SIGNIFICATIVA DE LOS INDICADORES DE LA DIMENSIÓN  
MÉTODO PARA OPTIMIZAR LA DIMENSIÓN CULTURAL  
CON LOS INDICADORES DE LA DIMENSIÓN  
COMPETENCIA CULTURAL**

El uso del método Montessori, facilita que el estudiante:		fi	%
Utilice diferentes recursos para expresar sus ideas de forma creativa, destreza que le facilita, apreciar y disfrutar con el arte y otras manifestaciones culturales. Entonces la relación es:	Muy significativa	16	59,57%
	Significativa	10	25,53%
	Poco significativa	04	14,89%
	Nada significativa		
<b>TOTAL</b>		<b>30</b>	

Fuente: Resultado del del indicador N° 07  
Elaboración propia

**Gráfico N° 7**

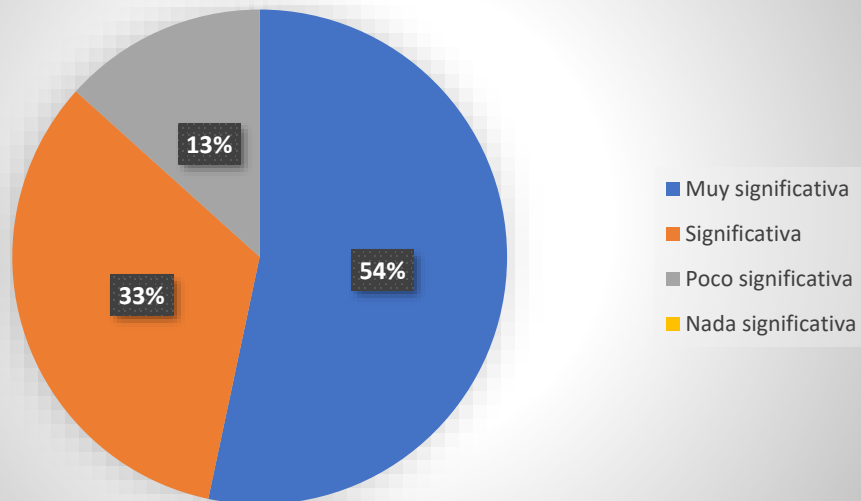

Fuente: gráfico N°07. Resultado del del indicador N°07  
Elaboración propia

**INTERPRETACIÓN:**

- a) De un total de 30 estudiantes, 16 docentes, que en porcentaje se expresa en un 59,57%, *utilice diferentes recursos para expresar sus ideas de forma creativa, destreza que le facilita, apreciar y disfrutar con el arte y otras manifestaciones culturales, de manera muy significativa.*
- b) De un total de 30 estudiantes, 10 docentes, que en porcentaje se expresa en un 25,53%, *están de acuerdo que el estudiante debe, cuestionar que la gente tiene derecho a interferir libremente con la naturaleza para satisfacer sus necesidades utilice diferentes recursos para expresar sus ideas de forma creativa, destreza que le facilita, apreciar y disfrutar con el arte y otras manifestaciones culturales, de manera significativa.*
- c) De un total de 30 estudiantes, 4 docentes, que en porcentaje se expresa en un 14,89%, *utilice diferentes recursos para expresar sus ideas de forma creativa, destreza que le facilita, apreciar y disfrutar con el arte y otras manifestaciones culturales, de manera poco significativa.*



**TABLA N° 08**

**GRADO DE RELACIÓN SIGNIFICATIVA DE LOS INDICADORES DE LA DIMENSIÓN  
MÉTODO PARA OPTIMIZAR LA DIMENSIÓN CULTURAL  
CON LOS INDICADORES DE LA DIMENSIÓN  
COMPETENCIA CULTURAL**

El uso del método Montessori, facilita que el estudiante:	fi	%	
Utilice diferentes recursos para expresar experiencias de forma creativa, destreza que le facilita, conocer y valorar diferentes manifestaciones culturales del Perú. Entonces la relación es:	Muy significativa	17	61,70%
	Significativa	09	29,78%
	Poco significativa	04	8,51%
	Nada significativa		
<b>TOTAL</b>	<b>30</b>		

Fuente: Resultado del del indicador N° 08  
Elaboración propia

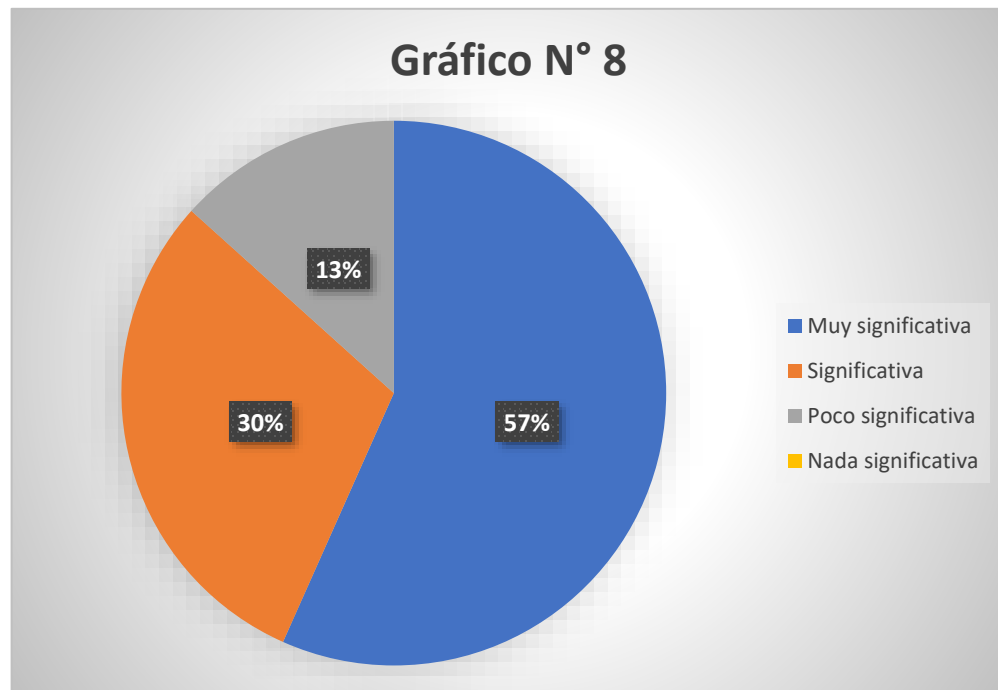

Fuente: grafico N°08. Resultado del del indicador N°08  
Elaboración propia

**INTERPRETACIÓN:**

- a) De un total de 30 estudiantes, 17 docentes, que en porcentaje se expresa en un 61,70%, *utilice diferentes recursos para expresar experiencias de forma creativa, destreza que le facilita, conocer y valorar diferentes manifestaciones culturales del Perú, de manera muy significativa.*
- b) De un total de 30 estudiantes, 9 docentes, que en porcentaje se expresa en un 29,78%, *utilice diferentes recursos para expresar experiencias de forma creativa, destreza que le facilita, conocer y valorar diferentes manifestaciones culturales del Perú, de manera significativa.*
- c) De un total de 30 estudiantes, 4 docentes, que en porcentaje se expresa en un 8,51%, *utilice diferentes recursos para expresar experiencias de forma creativa, destreza que le facilita, conocer y valorar diferentes manifestaciones culturales del Perú, de manera poco significativa.*

**TABLA N° 09**

GRADO DE RELACIÓN SIGNIFICATIVA DE LOS INDICADORES DE LA DIMENSIÓN <i>MÉTODO PARA OPTIMIZAR LA DIMENSIÓN CULTURAL</i> CON LOS INDICADORES DE LA DIMENSIÓN <i>COMPETENCIA CULTURAL</i>			
El uso del método Montessori, facilita que el estudiante:		<b>fi</b>	<b>%</b>
Utilice diferentes recursos para expresar sus sentimientos, destreza que le facilita, conocer y valorar diferentes manifestaciones culturales del mundo. Entonces la relación es:	Muy significativa	20	55,31%
	Significativa	07	29,78%
	Poco significativa	03	14,89%
	Nada significativa		
<b>TOTAL</b>		<b>30</b>	

Fuente: Resultado del del indicador N° 09  
Elaboración propia

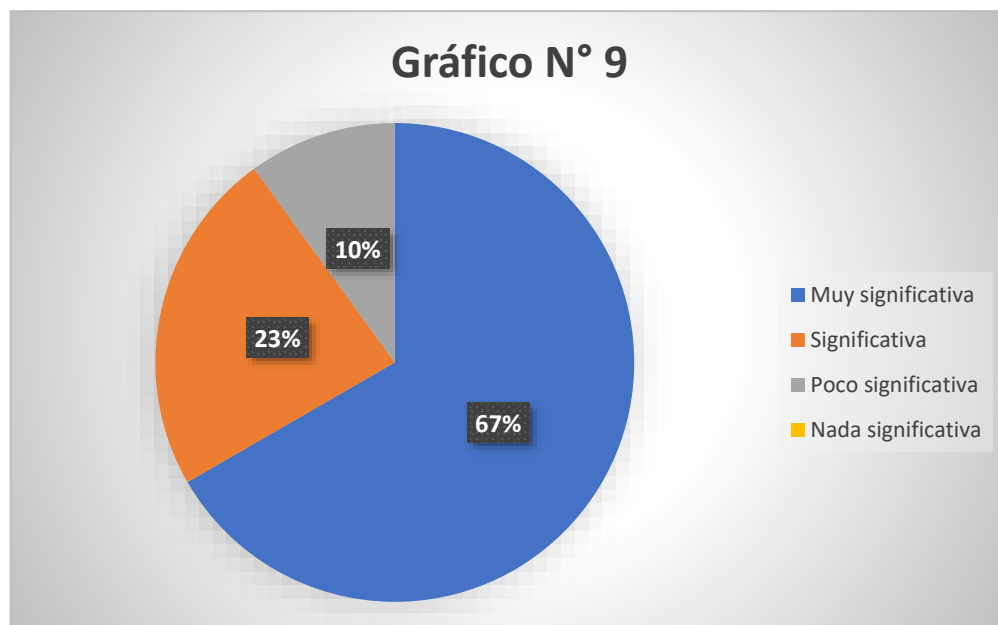

Fuente: grafico N°09. Resultado del del indicador N°09  
Elaboración propia

**INTERPRETACIÓN:**

- a) De un total de 30 estudiantes, 20 docentes, que en porcentaje se expresa en un 55,31%, *utilice diferentes recursos para expresar sus sentimientos, destreza que le facilita, conocer y valorar diferentes manifestaciones culturales del mundo, de manera muy significativa.*
- b) De un total de 30 estudiantes, 7 docentes, que en porcentaje se expresa en un 29,78%, *utilice diferentes recursos para expresar sus sentimientos, destreza que le facilita, conocer y valorar diferentes manifestaciones culturales del mundo, de manera significativa.*
- c) De un total de 30 estudiantes, 3 docentes, que en porcentaje se expresa en un 14,89%, *utilice diferentes recursos para expresar sus sentimientos, destreza que le facilita, conocer y valorar diferentes manifestaciones culturales del mundo, de manera poco significativa.*

**TABLA N° 10**

**GRADO DE RELACIÓN SIGNIFICATIVA DE LOS INDICADORES DE LA DIMENSIÓN MÉTODO PARA OPTIMIZAR LA DIMENSIÓN CULTURAL CON LOS INDICADORES DE LA DIMENSIÓN COMPETENCIA CULTURAL**

El uso del método Montessori, facilita que el estudiante:	fi	%	
Ponga en funcionamiento la iniciativa, la imaginación y la creatividad para expresarse mediante códigos culturales, destreza que le facilita, respetar la diversidad cultural y el dialogo intercultural. Entonces la relación es:	Muy significativa	20	53,19%
	Significativa	08	34,04%
	Poco significativa	02	12,76%
	Nada significativa		
<b>TOTAL</b>	<b>30</b>		

Fuente: Resultado del del indicador N° 10  
Elaboración propia

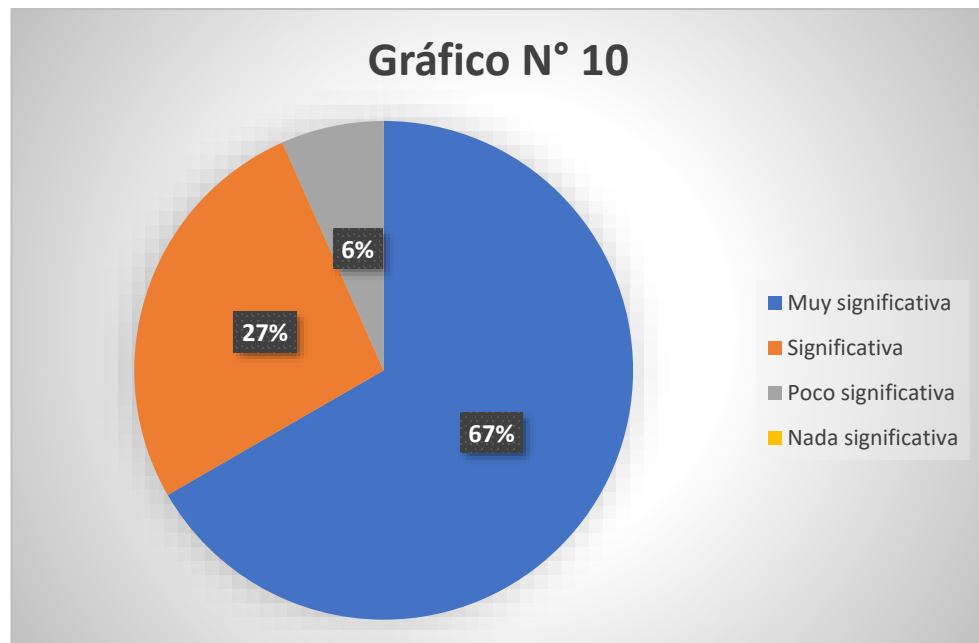

Fuente: grafico N°10. Resultado del del indicador N°10  
Elaboración propia

**INTERPRETACIÓN:**

- a) De un total de 30 estudiantes, 20 docentes, que en porcentaje se expresa en un 53,19%, *ponga en funcionamiento la iniciativa, la imaginación y la creatividad para expresarse mediante códigos culturales, destreza que le facilita, respetar la diversidad cultural y el dialogo intercultural, de manera muy significativa.*
- b) De un total de 30 estudiantes, 8 docentes, que en porcentaje se expresa en un 34,04%, *ponga en funcionamiento la iniciativa, la imaginación y la creatividad para expresarse mediante códigos culturales, destreza que le facilita, respetar la diversidad cultural y el dialogo intercultural, de manera significativa.*
- c) De un total de 30 estudiantes, 2 docentes, que en porcentaje se expresa en un 12,76%, *ponga en funcionamiento la iniciativa, la imaginación y la creatividad para expresarse mediante códigos culturales, destreza que le facilita, respetar la diversidad cultural y el dialogo intercultural, de manera poco significativa.*

**TABLA N° 11**

**GRADO DE RELACIÓN SIGNIFICATIVA DE LOS INDICADORES DE LA DIMENSIÓN  
MÉTODO PARA OPTIMIZAR LA DIMENSIÓN CULTURAL  
CON LOS INDICADORES DE LA DIMENSIÓN  
COMPETENCIA CULTURAL**

El uso del método Montessori, facilita que el estudiante:		Fi	%
Se adapta a las circunstancias cambiantes, a nuevos entornos sociales, destreza que le facilita, utilizar los diferentes lenguajes (literario, musical, plástico...) como instrumento de comunicación. Entonces la relación es:	Muy significativa	18	57,44%
	Significativa	08	27,78%
	Poco significativa	04	12,76%
	Nada significativa		
<b>TOTAL</b>		<b>30</b>	

Fuente: Resultado del del indicador N° 11  
Elaboración propia

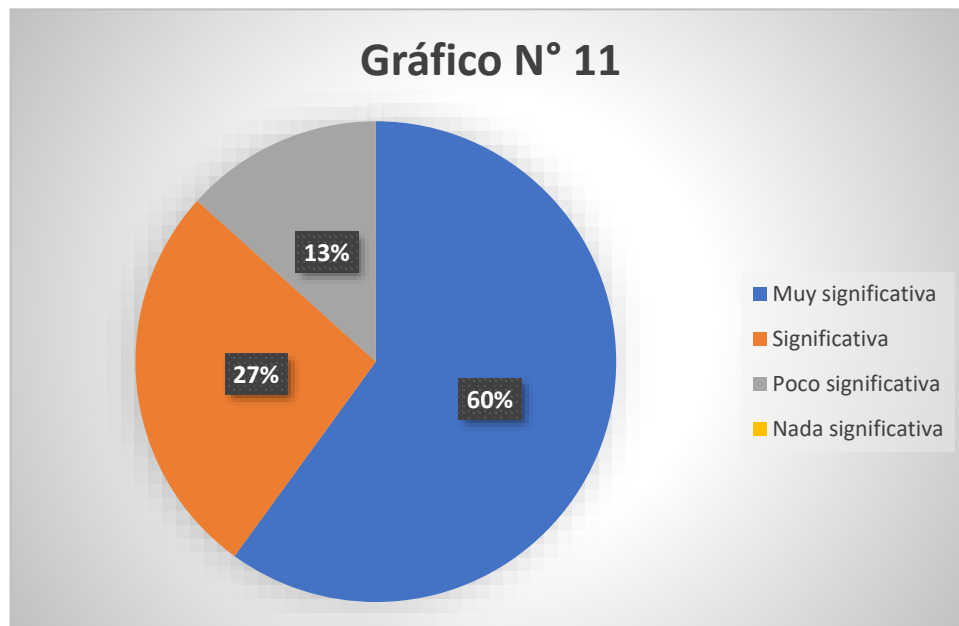

Fuente: grafico N°11. Resultado del del indicador N°11  
Elaboración propia

**INTERPRETACIÓN:**

- a) De un total de 30 estudiantes, 18 docentes, que en porcentaje se expresa en un 57,44%, *se adapta a las circunstancias cambiantes, a nuevos entornos sociales, destreza que le facilita, utilizar los diferentes lenguajes (literario, musical, plástico...) como instrumento de comunicación, de manera muy significativa.*
- b) De un total de 30 estudiantes, 8 docentes, que en porcentaje se expresa en un 29,78%, *se adapta a las circunstancias cambiantes, a nuevos entornos sociales, destreza que le facilita, utilizar los diferentes lenguajes (literario, musical, plástico...) como instrumento de comunicación, de manera significativa.*
- c) De un total de 30 estudiantes, 4 docentes, que en porcentaje se expresa en un 12,76%, *se adapta a las circunstancias cambiantes, a nuevos entornos sociales, destreza que le facilita, utilizar los diferentes lenguajes (literario, musical, plástico...) como instrumento de comunicación, de manera poco significativa.*



**TABLA N° 12**

**GRADO DE RELACIÓN SIGNIFICATIVA DE LOS INDICADORES DE LA DIMENSIÓN  
MÉTODO PARA OPTIMIZAR LA DIMENSIÓN CULTURAL  
CON LOS INDICADORES DE LA DIMENSIÓN  
COMPETENCIA CULTURAL**

El uso del método Montessori, facilita que el estudiante:	fi	%	
Sabe trabajar en colaboración, en equipo en proyectos conjuntos, solicitar ayuda, destreza que le facilita, utilizar los diferentes lenguajes (literario, musical, plástico...) como instrumento de representación. Entonces la relación es:	Muy significativa	19	59,57%
	Significativa	09	27,65%
	Poco significativa	02	12,76%
	Nada significativa		
<b>TOTAL</b>	<b>30</b>		

Fuente: Resultado del del indicador N° 12  
Elaboración propia

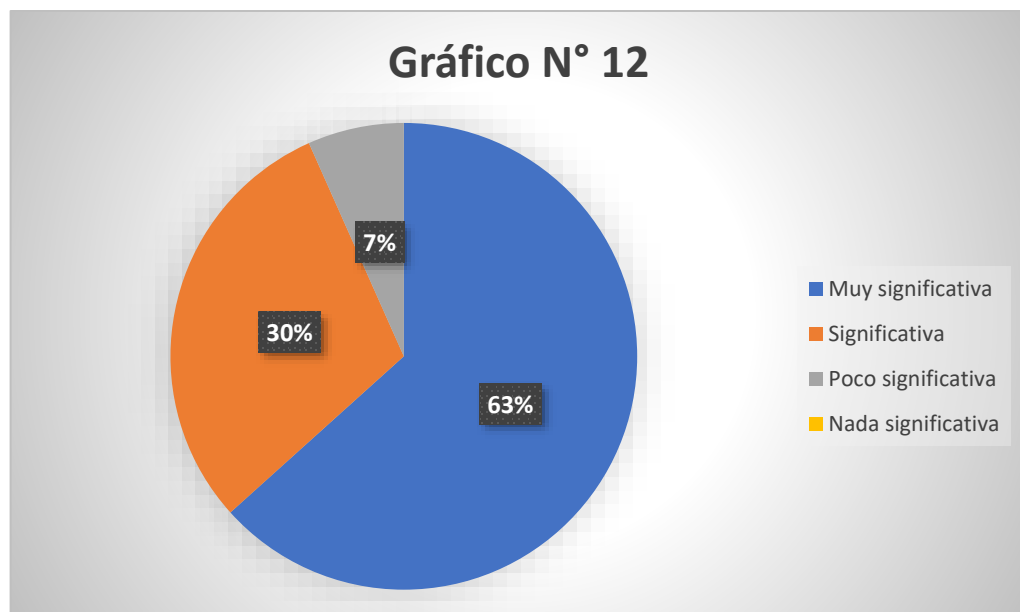

Fuente: grafico N°12. Resultado del del indicador N°12  
Elaboración propia

**INTERPRETACIÓN:**

- a) De un total de 30 estudiantes, 19 docentes, que en porcentaje se expresa en un 59,57%, *sabe trabajar en colaboración, en equipo en proyectos conjuntos, solicitar ayuda, destreza que le facilita, utilizar los diferentes lenguajes (literario, musical, plástico...) como instrumento de representación, de manera muy significativa.*
- b) De un total de 30 estudiantes, 9 docentes, que en porcentaje se expresa en un 27,65%, *sabe trabajar en colaboración, en equipo en proyectos conjuntos, solicitar ayuda, destreza que le facilita, utilizar los diferentes lenguajes (literario, musical, plástico...) como instrumento de representación, de manera significativa.*
- c) De un total de 30 estudiantes, 2 docentes, que en porcentaje se expresa en un 12,76%, *sabe trabajar en colaboración, en equipo en proyectos conjuntos, solicitar ayuda, destreza que le facilita, utilizar los diferentes lenguajes (literario, musical, plástico...) como instrumento de representación, de manera poco significativa.*

<b>VARIABLES</b>	<b>MÉTODO MONTESORI / COMPETENCIAS BASICAS</b>
<b>RESULTADOS DEL</b>	<b>GRADO DE RELACIÓN SIGNIFICATIVA DE LOS INDICADORES DE LA DIMENSIÓN <i>MÉTODO PARA OPTIMIZAR LA DIMENSIÓN ARTISTICA</i> CON LOS INDICADORES DE LA DIMENSIÓN <i>COMPETENCIA ARTISTICA</i></b>

TABLA N° 13			
GRADO DE RELACIÓN SIGNIFICATIVA DE LOS INDICADORES DE LA DIMENSIÓN MÉTODO PARA OPTIMIZAR LA DIMENSIÓN ARTISTICA CON LOS INDICADORES DE LA DIMENSIÓN COMPETENCIA ARTISTICA			
El uso del método Montessori, facilita que el estudiante:		fi	%
Interprete mensajes de dibujos hechos con plastilina le permite observar con atención las representaciones teatrales infantiles. Entonces la relación es:	Muy significativa	15	53,19%
	Significativa	13	36,17%
	Poco significativa	02	10,63%
	Nada significativa		
<b>TOTAL</b>		<b>30</b>	

Fuente: Resultado del del indicador N° 13  
 Elaboración propia

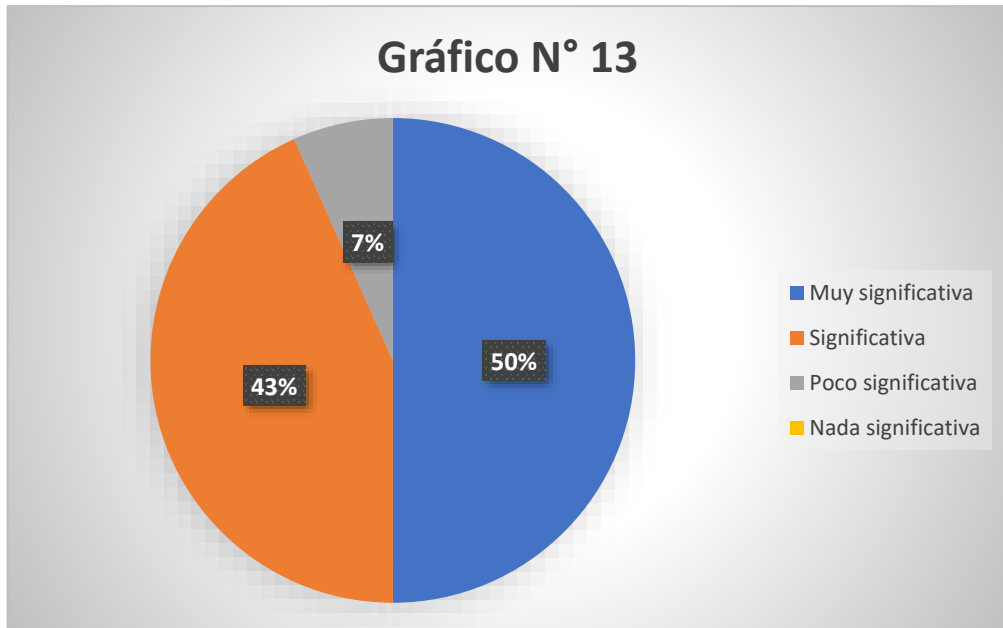

Fuente: grafico N°13. Resultado del del indicador N°13  
 Elaboración propia

**INTERPRETACIÓN:**

- a) De un total de 30 estudiantes, 15 docentes, que en porcentaje se expresa en un 53,19%, *interprete mensajes de dibujos hechos con plastilina le permite observar con atención las representaciones teatrales infantiles, de manera muy significativa.*
- b) De un total de 30 estudiantes, 13 docentes, que en porcentaje se expresa en un 36,17%, *interprete mensajes de dibujos hechos con plastilina le permite observar con atención las representaciones teatrales infantiles, de manera significativa.*
- c) De un total de 30 estudiantes, 2 docentes, que en porcentaje se expresa en un 8,51%, *interprete mensajes de dibujos hechos con plastilina le permite observar con atención las representaciones teatrales infantiles, de manera poco significativa.*

<b>TABLA N° 14</b>			
<b>GRADO DE RELACIÓN SIGNIFICATIVA DE LOS INDICADORES DE LA DIMENSIÓN MÉTODO PARA OPTIMIZAR LA DIMENSIÓN ARTISTICA CON LOS INDICADORES DE LA DIMENSIÓN COMPETENCIA ARTISTICA</b>			
<b>El uso del método Montessori, facilita que el estudiante:</b>		<b>fi</b>	<b>%</b>
Siga un ritmo y utilice el canto asociado con el movimiento le permite escuchar canciones que fortalece su identidad. Entonces la relación es:	Muy significativa	17	61,70%
	Significativa	11	27,65%
	Poco significativa	02	10,63%
	Nada significativa		
<b>TOTAL</b>		<b>30</b>	

Fuente: Resultado del del indicador N° 14  
Elaboración propia

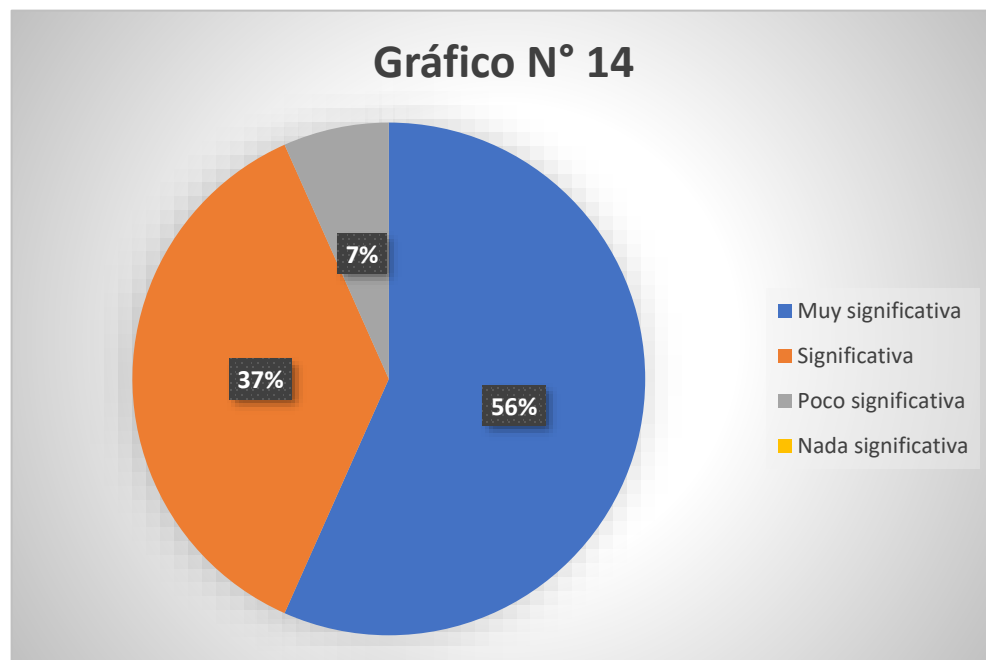

Fuente: grafico N°14. Resultado del del indicador N°14  
Elaboración propia

**INTERPRETACIÓN:**

- a) De un total de 30 estudiantes, 17 docentes, que en porcentaje se expresa en un 53,19%, *siguiera un ritmo y utilice el canto asociado con el movimiento le permite escuchar canciones que fortalece su identidad, de manera muy significativa.*
- b) De un total de 30 estudiantes, 11 docentes, que en porcentaje se expresa en un 27,65%, *siguiera un ritmo y utilice el canto asociado con el movimiento le permite escuchar canciones que fortalece su identidad, de manera significativa.*
- c) De un total de 30 estudiantes, 2 docentes, que en porcentaje se expresa en un 10,63%, *siguiera un ritmo y utilice el canto asociado con el movimiento le permite escuchar canciones que fortalece su identidad, de manera poco significativa.*

TABLA N° 15			
GRADO DE RELACIÓN SIGNIFICATIVA DE LOS INDICADORES DE LA DIMENSIÓN <i>MÉTODO PARA OPTIMIZAR LA DIMENSIÓN ARTISTICA</i> CON LOS INDICADORES DE LA DIMENSIÓN <i>COMPETENCIA ARTISTICA</i>			
El uso del método Montessori, facilita que el estudiante:		fi	%
Utilice su propio cuerpo como un elemento expresivo más, capaz de expresar vivencias le permite apreciar y mostrar interés por distintos referentes artísticos (música). Entonces la relación es:	Muy significativa	20	55,31%
	Significativa	07	31,91%
	Poco significativa	03	12,76%
	Nada significativa		
<b>TOTAL</b>		<b>30</b>	

Fuente: Resultado del del indicador N° 15  
 Elaboración propia

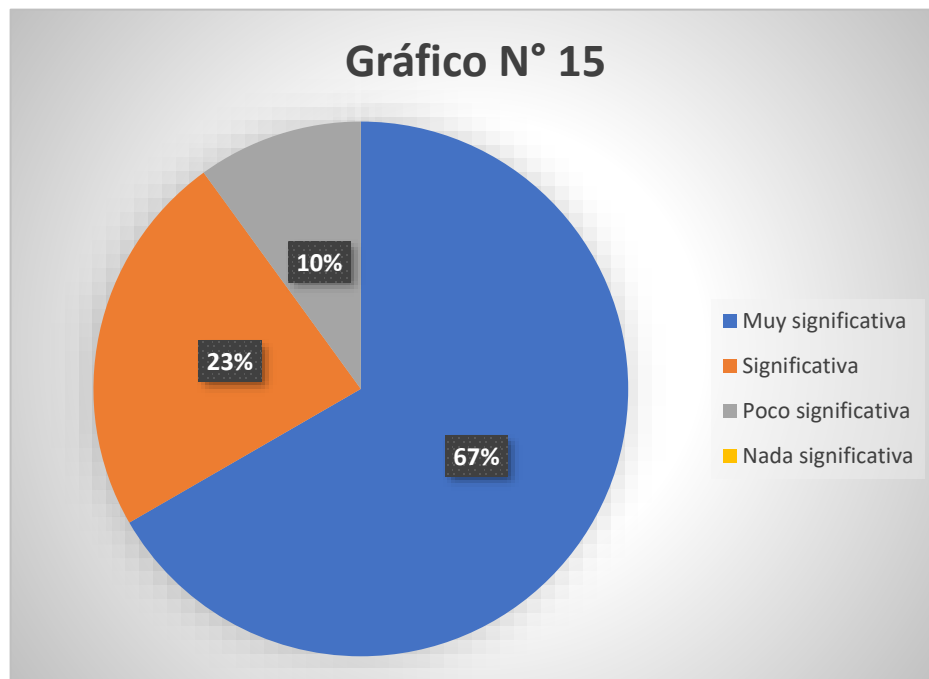

Fuente: grafico N°15. Resultado del del indicador N°15  
 Elaboración propia



**INTERPRETACIÓN:**

- a) De un total de 30 estudiantes, 20 docentes, que en porcentaje se expresa en un 55,31%, *utilice su propio cuerpo como un elemento expresivo más, capaz de expresar vivencias le permite apreciar y mostrar interés por distintos referentes artísticos (música), de manera muy significativa.*
- b) De un total de 30 estudiantes, 7 docentes, que en porcentaje se expresa en un 31,91%, *utilice su propio cuerpo como un elemento expresivo más, capaz de expresar vivencias le permite apreciar y mostrar interés por distintos referentes artísticos (música), de manera significativa.*
- c) De un total de 30 estudiantes, 3 docentes, que en porcentaje se expresa en un 12,76%, *utilice su propio cuerpo como un elemento expresivo más, capaz de expresar vivencias le permite apreciar y mostrar interés por distintos referentes artísticos (música), de manera poco significativa.*

**TABLA N° 16**

**GRADO DE RELACIÓN SIGNIFICATIVA DE LOS INDICADORES DE LA DIMENSIÓN  
MÉTODO PARA OPTIMIZAR LA DIMENSIÓN ARTISTICA  
CON LOS INDICADORES DE LA DIMENSIÓN  
COMPETENCIA ARTISTICA**

El uso del método Montessori, facilita que el estudiante:		fi	%
Utilice su propio cuerpo como un elemento expresivo más, capaz de expresar sentimientos, emociones le permite explorar nuevas formas de representar paisajes. Entonces la relación es:	Muy significativa	16	59,57%
	Significativa	10	29,78%
	Poco significativa	04	10,63%
	Nada significativa		
<b>TOTAL</b>		<b>30</b>	

Fuente: Resultado del del indicador N° 16  
Elaboración propia

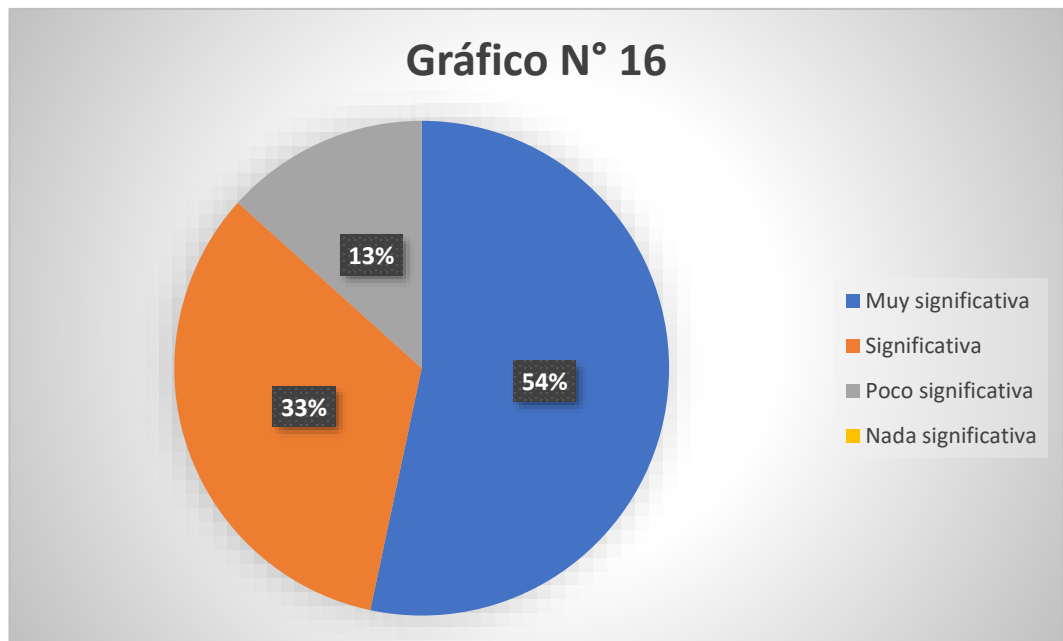

Fuente: grafico N°16. Resultado del del indicador N°16  
Elaboración propia

**INTERPRETACIÓN:**

- a) De un total de 30 estudiantes, 16 docentes, que en porcentaje se expresa en un 59,57%, *utilice su propio cuerpo como un elemento expresivo más, capaz de expresar sentimientos, emociones le permite explorar nuevas formas de representar paisajes, de manera muy significativa.*
- b) De un total de 30 estudiantes, 10 docentes, que en porcentaje se expresa en un 29,78%, *utilice su propio cuerpo como un elemento expresivo más, capaz de expresar sentimientos, emociones le permite explorar nuevas formas de representar paisajes, de manera significativa.*
- c) De un total de 30 estudiantes, 4 docentes, que en porcentaje se expresa en un 10,63%, *utilice su propio cuerpo como un elemento expresivo más, capaz de expresar sentimientos, emociones le permite explorar nuevas formas de representar paisajes, de manera poco significativa.*

TABLA N° 17			
GRADO DE RELACIÓN SIGNIFICATIVA DE LOS INDICADORES DE LA DIMENSIÓN MÉTODO PARA OPTIMIZAR LA DIMENSIÓN ARTISTICA CON LOS INDICADORES DE LA DIMENSIÓN COMPETENCIA ARTISTICA			
El uso del método Montessori, facilita que el estudiante:		fi	%
Manifieste interés por conocer otras formas de representaciones artísticas le permite expresar interés por el canto para expresar sus vivencias. Entonces la relación es:	Muy significativa	20	57,44%
	Significativa	08	27,65%
	Poco significativa	02	14,89%
	Nada significativa		
<b>TOTAL</b>		<b>30</b>	

Fuente: Resultado del del indicador N° 17  
 Elaboración propia

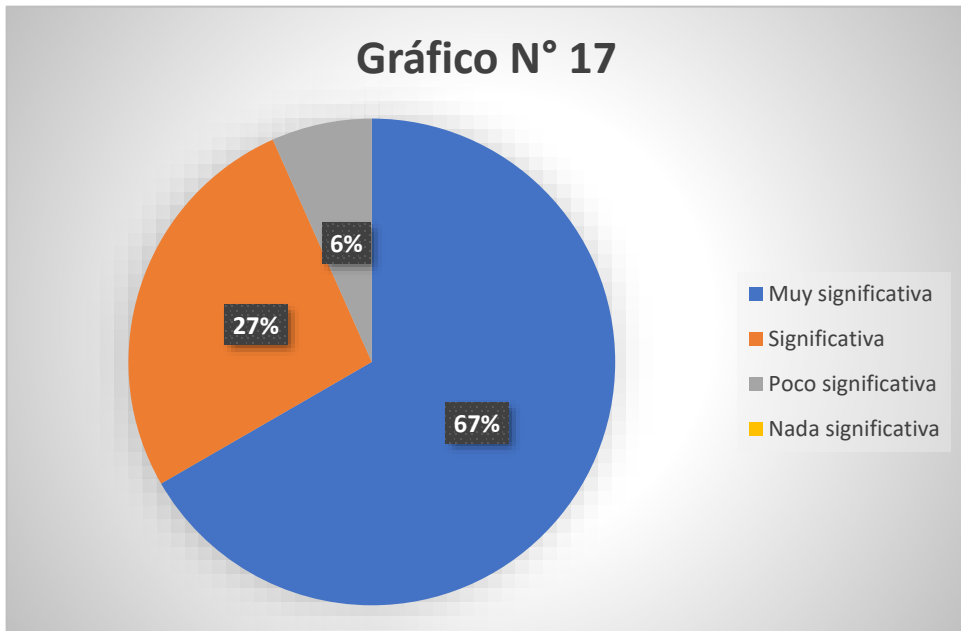

Fuente: grafico N°17. Resultado del del indicador N°17  
 Elaboración propia

**INTERPRETACIÓN:**

- a) De un total de 30 estudiantes, 20 docentes, que en porcentaje se expresa en un 57,44%, *manifieste interés por conocer otras formas de representaciones artísticas le permite expresar interés por el canto para expresar sus vivencias, de manera muy significativa.*
- b) De un total de 30 estudiantes, 8 docentes, que en porcentaje se expresa en un 27,65%, *manifieste interés por conocer otras formas de representaciones artísticas le permite expresar interés por el canto para expresar sus vivencias, de manera significativa.*
- c) De un total de 30 estudiantes, 2 docentes, que en porcentaje se expresa en un 14,89%, *manifieste interés por conocer otras formas de representaciones artísticas le permite expresar interés por el canto para expresar sus vivencias, de manera poco significativa.*

<b>TABLA N° 18</b>			
<b>GRADO DE RELACIÓN SIGNIFICATIVA DE LOS INDICADORES DE LA DIMENSIÓN MÉTODO PARA OPTIMIZAR LA DIMENSIÓN ARTISTICA CON LOS INDICADORES DE LA DIMENSIÓN COMPETENCIA ARTISTICA</b>			
El uso del método Montessori, facilita que el estudiante:	<b>fi</b>	<b>%</b>	
Comprenda y represente imágenes con distintos materiales plásticos le permite crear imágenes con variedad de pinturas. Entonces la relación es:	Muy significativa	19	53,19%
	Significativa	09	40,42%
	Poco significativa	02	8,51%
	Nada significativa		
<b>TOTAL</b>	<b>30</b>		

Fuente: Resultado del del indicador N° 18  
 Elaboración propia

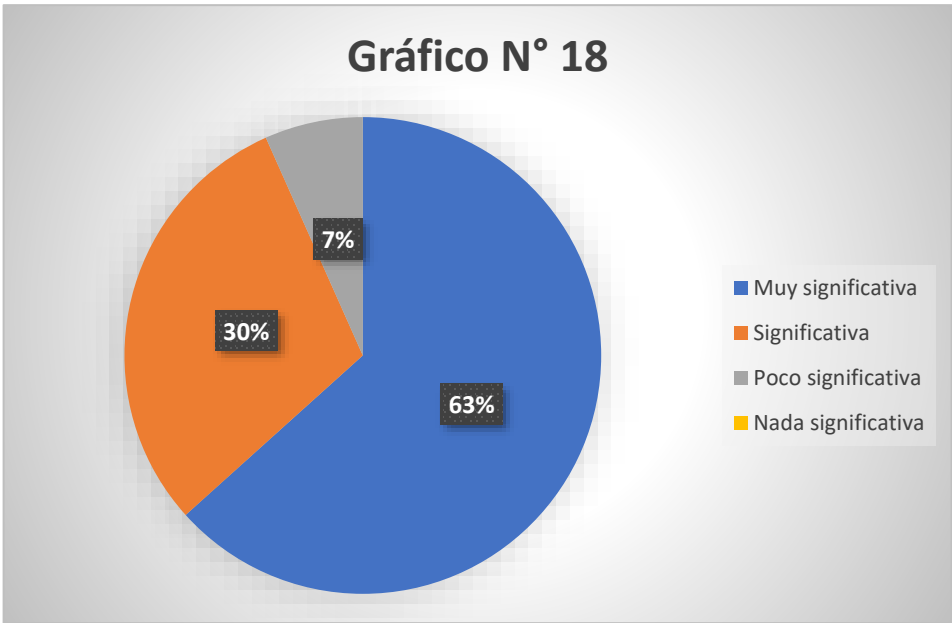

Fuente: grafico N°18. Resultado del del indicador N°18  
 Elaboración propia

**INTERPRETACIÓN:**

- a) De un total de 30 estudiantes, 25 docentes, que en porcentaje se expresa en un 53,19%, *comprenda y represente imágenes con distintos materiales plásticos le permite crear imágenes con variedad de pinturas, de manera muy significativa.*
- b) De un total de 30 estudiantes, 18 docentes, que en porcentaje se expresa en un 40,42%, *comprenda y represente imágenes con distintos materiales plásticos le permite crear imágenes con variedad de pinturas, de manera muy significativa.*
- c) De un total de 30 estudiantes, 04 docentes, que en porcentaje se expresa en un 8,51%, *comprenda y represente imágenes con distintos materiales plásticos le permite crear imágenes con variedad de pinturas, de manera poco significativa.*

#### 4.2. Análisis y/o contrastación de Hipótesis

Planteamos la hipótesis mediante el siguiente enunciado:

*Existe una relación significativa entre el Método Montessori en el logro de competencias básicas en niños y niñas de la Institución Educativa Inicial de Pitumama, Huánuco, periodo 2019.*

Para contrastar la hipótesis general en base a la prueba de hipótesis recurriremos a la técnica de ÍNDICE DE CORRELACIÓN, propuesta por el Dr. Córdova, docente de la Universidad de Lima, la misma que se administra de la siguiente manera:

**RELACIÓN PERFECTA:** Establece el grado de relación directa significativa entre *Inteligencia emocional y las habilidades sociales*.

**RELACIÓN NULA:** Establece la correlación no significativa y baja correlación; mientras que la **PRUEBA**, establece la correlación significativa, alto grado de correlación. Existe ( $r = 1$ ) correlación perfecta y ( $r = 0$ ) no existe correlación entre las variables estudiados.

En consecuencia, del trabajo de campo se obtuvo los siguientes resultados:



**TABLA N° 19**

<b>GRADO DE RELACIÓN SIGNIFICATIVA DE LOS INDICADORES DE LA DIMENSIÓN MÉTODO PARA OPTIMIZAR LA DIMENSIÓN SOCIAL CON LOS INDICADORES DE LA DIMENSIÓN COMPETENCIA SOCIAL</b>											
<b>INDICADORES</b>											
	<b>01</b>	<b>02</b>	<b>03</b>	<b>04</b>	<b>05</b>	<b>06</b>	<b>07</b>	<b>08</b>	<b>09</b>	<b>10</b>	<b>TOTAL</b>
<b>MB</b>	18	19	13	19	20	17	16	14	20	19	<b>17,5</b>
<b>B</b>	08	09	14	07	08	11	10	13	07	08	<b>9,5</b>
<b>S</b>	04	02	02	03	02	02	04	02	03	02	<b>2,6</b>
<b>I</b>											
<b>TOTAL</b>											<b>29,6</b>

**TABLA N° 20**

<b>GRADO DE RELACIÓN SIGNIFICATIVA DE LOS INDICADORES DE LA DIMENSIÓN MÉTODO PARA OPTIMIZAR LA DIMENSIÓN CULTURAL CON LOS INDICADORES DE LA DIMENSIÓN COMPETENCIA CULTURAL</b>											
<b>INDICADORES</b>											
	<b>11</b>	<b>12</b>	<b>13</b>	<b>14</b>	<b>15</b>	<b>16</b>	<b>17</b>	<b>18</b>	<b>19</b>	<b>20</b>	<b>TOTAL</b>
<b>MB</b>	18	19	13	20	20	17	16	14	20	20	<b>17,7</b>
<b>B</b>	08	09	15	07	08	11	10	14	07	08	<b>9,7</b>
<b>S</b>	04	02	02	03	02	02	04	02	03	02	<b>2,6</b>
<b>I</b>											
<b>TOTAL</b>											<b>30</b>

<b>PROMEDIO DE LA PRIMERA Y SEGUNDA DIMENSIÓN</b>	<b>INTERVALO</b>
<i>Promedio de la primera dimensión</i>	29,6
<i>Promedio de la segunda dimensión</i>	30
	0,4

**TABLA N° 21**

<b>GRADO DE RELACIÓN SIGNIFICATIVA DE LOS INDICADORES DE LA DIMENSIÓN MÉTODO PARA OPTIMIZAR LA DIMENSIÓN ARTISTICA CON LOS INDICADORES DE LA DIMENSIÓN COMPETENCIA ARTISTICA</b>											
<b>INDICADORES</b>											
	<b>21</b>	<b>22</b>	<b>23</b>	<b>24</b>	<b>25</b>	<b>26</b>	<b>27</b>	<b>28</b>	<b>29</b>	<b>30</b>	<b>TOTAL</b>
<b>MB</b>	17	19	13	20	18	17	16	14	19	20	<b>17,3</b>
<b>B</b>	08	09	14	07	08	11	10	13	07	08	<b>9,4</b>
<b>S</b>	04	02	02	03	02	02	04	02	03	02	<b>2,6</b>
<b>I</b>											
<b>TOTAL</b>											<b>29,3</b>

<b>PROMEDIO DE LA SEGUNDA Y TERCERA DIMENSIÓN</b>	<b>INTERVALO</b>
<i>Promedio de la segunda dimensión</i>	<b>30</b>
<i>Promedio de la tercera dimensión</i>	<b>29,3</b>
	<b>0,7</b>

Para establecer el grado de relación recurrimos a la técnica de ÍNDICE DE INFLUENCIA, que arroja el siguiente resultado.

El intervalo entre la primera dimensión (relación entre el método Montessori y el logro de competencias básicas, en el marco de la dimensión social) y la segunda (relación entre el método Montessori y el logro de competencias básicas, en el marco de la dimensión cultural) es de 0.44 y de la tercera dimensión (relación entre el método Montessori y el logro de competencias básicas, en el marco de la dimensión artística) de 0.90 En consecuencia tenemos:

ÍNDICE DE CORRELACIÓN	INTERPRETACIÓN
$0,00 < r < 0,20$	Existe correlación no significativa + ó -
$0,20 \leq r < 0,40$	Existe correlación baja + ó -
<b><math>0,40 \leq r &lt; 0,80</math></b>	<b>Existe significativa correlación + ó -</b>
<b><math>0,70 \leq r &lt; 1,00</math></b>	<b>Existe alto grado de correlación + ó -</b>
$r = 1$	Existe correlación perfecta + ó -
$r = 0$	No existe correlación

**Fuente:** Isaac Córdova Baldeón. Estadística, Pág. 254

### ANÁLISIS E INTERPRETACIÓN:

El índice de influencia muestra que el valor de  $r = 0,44$  y  $0,90$  se ubican entre  $0,40 \leq r < 0,80$  y  $0,70 \leq r < 1,00$  su interpretación señala que existe un alto grado de relación entre la variable Método Montessori, y el logro de Competencias Básicas en niños y niñas de la Institución Educativa Inicial de Pitumama, Huánuco – 2019.

**POR LO TANTO:** Se logró demostrar una mejora en relación entre el método Montessori y el logro de las competencias básicas en niños y niñas de la Institución Educativa Inicial de Pitumama, Huánuco – 2019.

### 4.3. Aporte Científico de la Investigación

Podemos asegurar que el trabajo de investigación realizada tiene su principal aporte en la comprobación de la relación entre el Método Montessori y el logro de competencias básicas en Instituciones Educativas del nivel Inicial.

Así mismo podemos señalar que otros de los aportes es haber llegado a establecer el grado de relación entre el Método Montessori y el logro de competencias básicas, en el marco de la **dimensión social**, que promueven el aprendizaje en estudiantes de nivel inicial.

## CONCLUSIONES

- a) Se logró determinar el grado de relación entre el Método Montessori y el logro de competencias básicas en niños y niñas de la Institución Educativa Inicial de Pitumama, Huánuco, periodo 2019.
- b) De acuerdo a las tablas N° 01 al N° 06 se logró establecer el grado de relación entre el Método Montessori y el logro de competencias básicas, en el marco de la **dimensión social**, observándose que los estudiantes establecen relaciones con personas adultas, con niños y niñas en un ámbito cada vez más amplio y conociendo los grupos sociales cercanos a su experiencia, en alumnas y alumnos del 2° ciclo de la Institución Educativa Inicial de Pitumama, Huánuco, periodo 2019.
- c) De acuerdo a las tablas N° 07 al N°12 se logró determinar el grado de relación entre el Método Montessori y el logro de competencias básicas, en el marco de la **dimensión cultural**, observándose que los estudiantes aprecian, disfrutan, conocen y valoran el arte y diferentes manifestaciones culturales del Perú y el mundo en niños y niñas del 2° ciclo de la Institución Educativa Inicial de Pitumama, Huánuco, periodo 2019.
- d) De acuerdo a las tablas N° 13 al N° 18 se logró establecer el grado de relación entre el Método Montessori y el logro de competencias básicas, en el marco de la

**dimensión artística**, los estudiantes observan con atención las representaciones teatrales infantiles, escuchan canciones que fortalece su identidad, aprecian y muestran interés por distintos referentes artísticos (música) en alumnas y alumnos del 2° ciclo de la Institución Educativa Inicial de Pitumama, Huánuco, periodo 2019.

## SUGERENCIAS

- a. Se sugiere a los directores o directoras de Educación Inicial:

Tomar medidas adecuadas, como organizar eventos académicos referidos al método Montessori con el propósito de mejorar las capacidades de los docentes que tendrán directa influencia en la mejora del aprendizaje de los niños y niñas.

- b. Se recomienda a los docentes, especialmente de Educación Inicial:

Poner mayor énfasis en el método Montessori, con la finalidad que los niños y niñas seleccionen sus materiales de aprendizaje que les permita desarrollar su dimensión social, esto es, desarrollar su inteligencia interpersonal y sus habilidades sociales para tener éxito en su vida personal y estudiantil.

- c. Se sugiere a los docentes:

Utilizar el material didáctico adecuado en el proceso enseñanza – aprendizaje para que los niños y niñas conozcan y practiquen sus tradiciones y costumbres de su pueblo, desarrollen su identidad cultural.

- d. Se sugiere a los Directivos de la Instituciones Educativas:

Implementar el material didáctico Montessori en las aulas de nivel inicial, para fortalecer el aprendizaje que se imparte diariamente a los niños y niñas de

educación inicial, entre ellas el arte, para que, a través de ella, aprendan a leer, escribir y expresar sus ideas.

## REFERENCIAS BIBLIOGRÁFICAS

- Arroyo, A y Huaccho, C. (2013). *Aplicación del método Montessori para el logro de capacidades de las áreas de ciencia y ambiente y personal social*. Perú: Editorial Hyo.
- Barragán, D. y Maricela, G. (2010), *Elaboración y aplicación del material Montessori que dinamice el proceso de enseñanza – aprendizaje en las niñas del primer año de educación básica paralelo “A” de la Escuela Elvira Ortega, del Cantón Latacunga, Parroquia La Matriz, durante el periodo lectivo 2009 – 2010* (Tesis de Licenciatura, Universidad Técnica De Cotopaxi, Ecuador). Repositorio Institucional: <http://repositorio.utc.edu.ec/bitstream/27000/314/1/T-UTC-0305.pdf>
- Berrios, G. y Guzmán, M. (2014); *Uso del Método Montessori en las docentes de las Instituciones Educativas Estatales de nivel inicial en el distrito de Sapallanga* (Tesis de Licenciatura, Universidad Nacional Del Centro Del Perú, Huancayo). Repositorio Institucional: <https://repositorio.uncp.edu.pe/bitstream/handle/20.500.12894/2725/Berrios%20Isla-Guzman%20Vila.pdf?sequence=1&isAllowed=y>
- Camacho, S. (2021). *Método Montessori y autonomía en el trabajo remoto en niños de una Institución Educativa Inicial de Piura, 2021* (Tesis de Maestría, Universidad Cesar Vallejo, Lima). Repositorio Institucional:

[https://repositorio.ucv.edu.pe/bitstream/handle/20.500.12692/69228/Ca macho\\_PSE-SD.pdf?sequence=1&isAllowed=y](https://repositorio.ucv.edu.pe/bitstream/handle/20.500.12692/69228/Ca macho_PSE-SD.pdf?sequence=1&isAllowed=y)

Carrasco, D. (2005). Metodología de la investigación científica. Lima: Editorial San Marcos.

Castillo, S. (2014). *Educación pre escolar, métodos, técnicas y organización*. Perú: Ediciones CEAC

Castro, F y Ramón, C. (2012). *Enseñanza aprendizaje aplicando el Método Montessori*. Perú: UNC.

Conceptos. (2014). Consultado el 25 de agosto de 2019, [www.deconceptos.com](http://www.deconceptos.com). 99 7. Definición. (2019). Consultado el 18 de agosto de 2019, de <http://definiciones/estatal/> 8. Definiciones. (2019). Consultado el 18 de agosto de 2019, <http://definicion.de/docente/>.

Díaz, N. y Zúñiga, C. (2012). *Filosofía de María Montessori (Método Montessori)*. Chile: Universidad de Chile.

Educación en el Perú. (2014). Consultado el 18 de agosto de 2019, [www.educacionenred.pe](http://www.educacionenred.pe).

Educación primaria. (2014). Consultado el 18 de agosto de 2019, [www.educacioninicial.com/](http://www.educacioninicial.com/).

Enciso, Y. y Vila, L. (2013). *Materiales didácticos basado en el método Montessori en la madurez para el aprendizaje de la lecto – escritura*. Huancayo. Perú: UCP.



Gómez, V. (2016). *El método Montessori y su actualidad para la Educación inicial en la unidad educativa "Elin's Brown" en el cantón Durán, durante el período 2016* (Tesis de Licenciatura, Universidad Laica Vicente Rocafuerte De Guayaquil, Ecuador). Repositorio Institucional: <http://repositorio.ulvr.edu.ec/bitstream/44000/882/1/T-ULVR-0900.pdf>

Guillermo, L. (2017). *El método Montessori, como una alternativa para lograr un aprendizaje significativo en la etapa de escolaridad en los niños de segundo a séptimo año de educación básica en la unidad educativa "despertar" de la parroquia de Tumbaco, Cantón Quito, provincia de Pichincha* (Tesis de Licenciatura, Universidad Técnica De Ambato, Ecuador). Repositorio Institucional: <http://repositorio.uta.edu.ec/bitstream/123456789/25095/1/Luis%20Guillermo%20Rosero.pdf>

Hinostroza, P y Lozano, K (2000). *El método Montessori en el programa articulación y constructivismo en el Perú*. Lima: UCP.

Luzuriaga, L. (1965). *Ideas Generales sobre mi Método*. México: Ed. Losada.

Teran, A (2011). *La metodología Montessori*. Barcelona: Editorial Arauguce.

Monografía de biografías y vidas. (2014). Consultado el 18 de agosto de 2014, de <http://www.biografiasyvidas.com/biografia/c/claparede.htm>

Montessori, M. (1986). *La mente absorbente del niño*. México: Ed. Diana.

Montessori, M. (1991). *La educación para el desarrollo humano*. México: Ed. Diana.

Paew, M. (2019). *El método Montessori*. España: Editorial Espasa.

Ramírez, I. y Susanibar, L. (2021). *Los libros sensoriales inspirados en el método Montessori para favorecer el desarrollo de las habilidades manuales en los niños del jardín 384 Rosa De América – Valdivia En Santa María* (Tesis de Licenciatura, Universidad Nacional José Faustino Sánchez Carrión, Huacho). Repositorio Institucional:  
<http://repositorio.unjfsc.edu.pe/bitstream/handle/UNJFSC/5329/RAMIREZ%20y%20SUSANIBAR.pdf?sequence=1&isAllowed=y>

Ramos, L. (2013). *Cultura pedagógica*. Lima: Editorial ADUNK. S.R. L.

Ros, S. (2021). *La Aplicación del Método Montessori para el Desarrollo Integral en el Aula de 3 años, de la Institución Montessori School - Arequipa, 2021* (Tesis de Licenciatura, Universidad Cesar Vallejo, Lima). Repositorio Institucional:  
[https://repositorio.ucv.edu.pe/bitstream/handle/20.500.12692/75293/Ros\\_CSC-SD.pdf?sequence=1&isAllowed=y](https://repositorio.ucv.edu.pe/bitstream/handle/20.500.12692/75293/Ros_CSC-SD.pdf?sequence=1&isAllowed=y)

Sánchez, H y Reyes, C. (2012) *Metodología y diseños en la investigación científica*. Perú: Editorial Mantaro.

Vásquez. E. (1963) *Pedagogía y Método Montessori*. Perú: Editorial La Inmaculada.

## NOTA BIOGRÁFICAS



La Maestra FRINED MAYELA LAGUNA HUANCA, de profesión docente con Título Pedagógico en el Instituto Superior Pedagógico Publico “Juana Moreno” – Llata – Huamalíes, con el grado de Bachiller en la Universidad “HERMILIO VALDIZAN” de Huánuco, con estudios de Licenciatura en la Universidad “HERMILIO VALDIZAN” de Huánuco, en el Programa PROCECLI. En la actualidad con cargo de Docente de Nivel Inicial, está a punto de graduarse como Licenciada de la Universidad Nacional “HERMILIO VALDIZAN” de Huánuco. Esta investigación tiene como finalidad de que los niños y niñas seleccionen sus materiales de aprendizaje que les permita desarrollar su dimensión social, esto es, desarrollar su inteligencia interpersonal y sus habilidades sociales para tener éxito en su vida personal y estudiantil, debiendo investigar sobre “EL MÉTODO MONTESORI Y LOGRO DE COMPETENCIAS BÁSICAS EN NIÑOS Y NIÑAS DE LA INSTITUCIÓN EDUCATIVA INICIAL DE PITUMAMA, HUÁNUCO – 2020”. Los cuales determinan el grado de relación entre el Método Montessori y el logro de competencias básicas en niños y niñas de la Institución Educativa Inicial de Pitumama



La Maestra TANIA VICTORIA POZO BERROSPI, de profesión docente con Título Pedagógico en el Instituto Superior Pedagógico Privada “Augusto Salazar Bondi” – Huánuco, con el grado de Bachiller en la Universidad “HERMILIO VALDIZAN” de Huánuco, con estudios de Licenciatura en la Universidad “HERMILIO VALDIZAN” de Huánuco, en el Programa PROCECLI. En la actualidad con cargo de Docente de Nivel Inicial, está a punto de graduarse como Licenciada de la Universidad Nacional “HERMILIO VALDIZAN” de Huánuco. Esta investigación tiene como finalidad de que los niños y niñas seleccionen sus materiales de aprendizaje que les permita desarrollar su dimensión social, esto es, desarrollar su inteligencia interpersonal y sus habilidades sociales para tener éxito en su vida personal y estudiantil, debiendo investigar sobre “EL MÉTODO MONTESORI Y LOGRO DE COMPETENCIAS BÁSICAS EN NIÑOS Y NIÑAS DE LA INSTITUCIÓN EDUCATIVA INICIAL DE PITUMAMA, HUÁNUCO – 2020”. Los cuales determinan el grado de relación entre el Método Montessori y el logro de competencias básicas en niños y niñas de la Institución Educativa Inicial de Pitumama.



La Maestra CLARIBEL SANCHEZ RAMIREZ, de profesión docente con Título Pedagógico en el Instituto Superior Pedagógico Privada “Augusto Salazar Bondi” – Huánuco, con el grado de Bachiller en la Universidad “HERMILIO VALDIZAN” de Huánuco, con estudios de Licenciatura en la Universidad “HERMILIO VALDIZAN” de Huánuco, en el Programa PROCECLI. En la actualidad con cargo de Docente de Nivel Inicial, está a punto de graduarse como Licenciada de la Universidad Nacional “HERMILIO VALDIZAN” de Huánuco. Esta investigación tiene como finalidad de que los niños y niñas seleccionen sus materiales de aprendizaje que les permita desarrollar su dimensión social, esto es, desarrollar su inteligencia interpersonal y sus habilidades sociales para tener éxito en su vida personal y estudiantil, debiendo investigar sobre “EL MÉTODO MONTESORI Y LOGRO DE COMPETENCIAS BÁSICAS EN NIÑOS Y NIÑAS DE LA INSTITUCIÓN EDUCATIVA INICIAL DE PITUMAMA, HUÁNUCO – 2020”. Los cuales determinan el grado de relación entre el Método Montessori y el logro de competencias básicas en niños y niñas de la Institución Educativa Inicial de Pitumama.

## **ANEXOS**

**ANEXO 01: Matriz de Consistencia**

## MATRIZ DE CONSISTENCIA

PROBLEMA GENERAL	PROBLEMAS ESPECÍFICOS	OBJETIVO GENERAL	OBJETIVOS ESPECÍFICOS	HIPÓTESIS GENERAL	HIPÓTESIS ESPECÍFICAS	TEC.	INST.
¿Cuál es el grado de relación entre el Método Montessori y el logro de competencias básicas en niños y niñas de la Institución Educativa Inicial de Pitumama, Huánuco?	¿Cuál es el grado de relación entre el Método Montessori y el logro de competencias básicas, en el marco de la dimensión social, en niños y niñas del 2° ciclo de la Institución Educativa Inicial de Pitumama, Huánuco, periodo 2019?	Determinar el grado de relación entre el Método Montessori y el logro de competencias básicas en niños y niñas de la Institución Educativa Inicial de Pitumama, Huánuco, periodo 2019	Establecer el grado de relación entre el Método Montessori y el logro de competencias básicas, en el marco de la dimensión social, en niños y niñas del 2° ciclo de la Institución Educativa Inicial de Pitumama, Huánuco, periodo 2019	Existe una relación significativa entre el Método Montessori en el logro de competencias básicas en niños y niñas de la Institución Educativa Inicial de Pitumama, Huánuco, periodo 2019	Existe una relación significativa entre el Método Montessori en el logro de competencias básicas, en el marco de la dimensión social, en niños y niñas del 2° ciclo de la Institución Educativa Inicial de Pitumama, Huánuco, periodo 2019	BITÁCORA ACADÉMICA	RÚBRICA ANALÍTICO-REFLEXIVO
	¿Cuál es el grado de relación entre el Método Montessori y el logro de competencias básicas, en el marco de la dimensión cultural, en niños y niñas del 2° ciclo de la Institución Educativa Inicial de Pitumama, Huánuco, periodo 2019?		Determinar el grado de relación entre el Método Montessori y el logro de competencias básicas, en el marco de la dimensión cultural, en niños y niñas del 2° ciclo de la Institución Educativa Inicial de Pitumama, Huánuco, periodo 2019		Existe una relación significativa entre el Método Montessori en el logro de competencias básicas, en el marco de la dimensión cultural, en niños y niñas del 2° ciclo de la Institución Educativa Inicial de Pitumama, Huánuco, periodo 2019		
	¿Cuál es el grado de relación entre el Método Montessori y el logro de competencias básicas, en el marco de la dimensión artística, en niños y niñas del 2° ciclo de la Institución Educativa Inicial de Pitumama, Huánuco, periodo 2019?		Establecer el grado de relación entre el Método Montessori y el logro de competencias básicas, en el marco de la dimensión artística, en niños y niñas del 2° ciclo de la Institución Educativa Inicial de Pitumama, Huánuco, periodo 2019		Existe una relación significativa entre el Método Montessori en el logro de competencias básicas, en el marco de la dimensión artística, en niños y niñas del 2° ciclo de la Institución Educativa Inicial de Pitumama, Huánuco, periodo 2019		



**ANEXO 02: CONSENTIMIENTO INFORMADO**



## CONSENTIMIENTO INFORMADO



**ID: 0000-0002-9710-2905**

**FECHA:** 25 de enero de 2024

**TÍTULO:**

“EL MÉTODO MONTESORI Y LOGRO DE COMPETENCIAS BÁSICAS EN NIÑOS Y NIÑAS DE LA INSTITUCIÓN EDUCATIVA INICIAL DE PITUMAMA, HUÁNUCO – 2020”

**OBJETIVO:**

Determinar el grado de relación entre el Método Montessori y el logro de competencias básicas en niños y niñas de la Institución Educativa Inicial de Pitumama, Huánuco, periodo 2020.

**INVESTIGADOR:** Frined Mayela, LAGUNA HUANCA

- **Consentimiento / Participación voluntaria**

Acepto participar en el estudio: He leído la información proporcionada, o me ha sido leída. He tenido la oportunidad de preguntar dudas sobre ello y se me ha respondido satisfactoriamente.

Consiento voluntariamente participar en este estudio y entiendo que tengo el derecho de retirarme en cualquier momento de la intervención (tratamiento) sin que me afecte de ninguna manera.

- **Firmas del participante o responsable legal**

Huella digital si el caso lo amerita



**Firma del participante:** \_\_\_\_\_

**Nombre:** Jeremias Inocente Santiago

**DNI:** 22428275

**Firma del investigador responsable:** \_\_\_\_\_

**ANEXO 03: INSTRUMENTOS**

**UNIVERSIDAD NACIONAL HERMILIO VALDIZÁN  
FACULTAD DE CIENCIAS DE LA EDUCACIÓN  
ESCUELA PROFESIONAL DE EDUCACIÓN INICIAL**



**INSTRUMENTO  
RÚBRICA DE ANÁLISIS REFLEXIVO**

**TESISTA:**

**LAGUNA HUANCA, Frined Mayela**

**POZO BERROSPI, Tania Victoria**

**SÁNCHEZ RAMÍREZ, Claribel**

## I. ASPECTO CONCEPTUAL

### a) Técnica: bitácora académica

La bitácora académica es una técnica de investigación que tiene como objetivo “obtener información que se pueda analizar, extraer modelos y hacer comparaciones, con el fin de obtener determinada información necesaria para una investigación.

### b) Instrumento: Rúbrica analítico - reflexiva

La finalidad del de la rúbrica analítico - reflexivo es obtener, de manera sistemática y ordenada, información acerca de la población con la que se trabaja, sobre las variables objeto de la investigación o evaluación.

Para el cuestionario lo primero que se hizo fue plantear que es lo que nos interesa obtener. En definitiva, desde la lógica de la investigación se plateó un objetivo claro. En nuestro caso, el instrumento responde al título de la investigación: EL MÉTODO MONTESORI Y LOGRO DE COMPETENCIAS BÁSICAS EN NIÑOS Y NIÑAS DE LA INSTITUCIÓN EDUCATIVA INICIAL DE PITUMAMA, HUÁNUCO - 2020.

## II. ADMINISTRACIÓN

Es útil para incluir los apellidos y nombres de cada estudiante de la institución educativa inicial de Pitumama, Huánuco, las dimensiones, indicadores y las calificaciones cualitativas que obtenga los estudiantes por cada indicador.

### Objetivo:

El instrumento, denominado, rúbrica analítico-reflexivo, nos permitirá recoger información sobre el grado de influencia entre el acompañamiento pedagógico y el

desempeño docente según la percepción de los profesores de la muestra seleccionada.

### III. PROPÓSITOS:

- a. Obtener información sobre el logro de competencias básicas con el Método Montessori, según percepción de estudiantes de la institución educativa inicial de Pitumama, Huánuco.
- b. Impulsar que los estudiantes reflexionen sobre su práctica, se apropien de los desempeños que caracterizan y construyan, en comunidades de práctica, una visión compartida de la enseñanza.

<b>ESCALA DE VALORACIÓN</b>			
<b>1</b>	<b>2</b>	<b>3</b>	<b>4</b>
<b>Muy significativa</b>	<b>Significativa</b>	<b>Poco significativa</b>	<b>Nada significativa</b>

GRADO DE RELACIÓN SIGNIFICATIVA DE LA VARIABLE <i>MÉTODO MONTESORI</i> Y SU RELACION CON LA VARIABLE <i>COMPETENCIAS BASICAS</i>	INDICADORES DE EVALUACIÓN			
	0	1	2	3
Desde nuestra perspectiva, si: El Método Montessori facilita la mejora de las competencias básicas. Entonces, el grado de relación significativa entre ambas variables es:				

GRADO DE RELACIÓN SIGNIFICATIVA DE LAS DIMENSIONES DE LA VARIABLE <i>MÉTODO MONTESORI</i> Y SU RELACIÓN CON LAS DIMENSIONES DE LA VARIABLE <i>COMPETENCIAS BASICAS</i>	INDICADORES DE EVALUACIÓN			
	0	1	2	3
El uso del método Montessori, facilita que el estudiante: <i>Optimice la relación social para mejorar la competencia social.</i> Entonces, el grado de relación significativa entre ambas dimensiones es:				
El uso del método Montessori, facilita que el estudiante: <i>Optimice la relación cultural para mejorar la competencia cultural.</i> Si es así, el grado de relación significativa entre ambas dimensiones es:				
El uso del método Montessori, facilita que el estudiante: <i>Optimice la relación artística para mejorar la competencia artística.</i> Si es así, el grado de relación significativa entre ambas dimensiones es:				

GRADO DE RELACIÓN SIGNIFICATIVA DE LOS INDICADORES DE LA DIMENSIÓN <i>MÉTODO PARA OPTIMIZAR LA DIMENSIÓN SOCIAL</i> CON LOS INDICADORES DE LA DIMENSIÓN <i>COMPETENCIA SOCIAL</i>	INDICADORES DE EVALUACIÓN			
	0	1	2	3
El uso del método Montessori, facilita que el estudiante: <i>Adecúe su comportamiento considerando intereses y puntos de vista diferentes a los propios, habilidad que le facilita, establecer relaciones con personas adultas en un ámbito cada vez más amplio.</i> Si es así, entonces, el grado de relación significativa entre ambos indicadores es:				
El uso del método Montessori, facilita que el estudiante: Desarrolle actitudes y hábitos de respeto, ayuda y colaboración, habilidad que le facilita, establecer relaciones con niños y niñas en un ámbito cada vez más amplio Si es así, entonces, el grado de relación significativa entre ambos indicadores es:				
El uso del método Montessori, facilita que el estudiante: Resuelve los conflictos de forma pacífica, habilidad que le facilita, conocer los grupos sociales cercanos a su experiencia Si es así, entonces, el grado de relación significativa entre ambos indicadores es:				
El uso del método Montessori, facilita que el estudiante: Respete las diferencias de (sexo, etnias, religiosas, etc.), evitando actitudes discriminatorias, habilidad que le facilita, conocer los grupos sociales cercanos a sus producciones culturales Si es así, entonces, el grado de relación significativa entre ambos indicadores es:				
El uso del método Montessori, facilita que el estudiante: Acepte y valore las características, posibilidades y limitaciones propias de los demás, habilidad que le facilita, conocer los grupos sociales cercanos a sus valores y formas de vida Si es así, entonces, el grado de relación significativa entre ambos indicadores es:				
El uso del método Montessori, facilita que el estudiante: Manifieste interés por conocer otras culturas, respetando y valorando la diversidad cultural, habilidad que le facilita, adecuar su conducta a las necesidades y requerimientos de otras personas Si es así, entonces, el grado de relación significativa entre ambos indicadores es:				



GRADO DE RELACIÓN SIGNIFICATIVA DE LOS INDICADORES DE LA DIMENSIÓN <i>MÉTODO PARA OPTIMIZAR LA DIMENSIÓN CULTURAL</i> CON LOS INDICADORES DE LA DIMENSIÓN <i>COMPETENCIA CULTURAL</i>	INDICADORES DE EVALUACIÓN			
	0	1	2	3
El uso del método Montessori, facilita que el estudiante: <i>Utilice diferentes recursos para expresar sus ideas de forma creativa, destreza que le facilita, apreciar y disfrutar con el arte y otras manifestaciones culturales.</i> Si es así, entonces, el grado de relación significativa entre ambos indicadores es:				
El uso del método Montessori, facilita que el estudiante: Utilice diferentes recursos para expresar experiencias de forma creativa, destreza que le facilita, conocer y valorar diferentes manifestaciones culturales del Perú Si es así, entonces, el grado de relación significativa entre ambos indicadores es:				
El uso del método Montessori, facilita que el estudiante: Utilice diferentes recursos para expresar sus sentimientos, destreza que le facilita, conocer y valorar diferentes manifestaciones culturales del mundo Si es así, entonces, el grado de relación significativa entre ambos indicadores es:				
El uso del método Montessori, facilita que el estudiante: Ponga en funcionamiento la iniciativa, la imaginación y la creatividad para expresarse mediante códigos culturales, destreza que le facilita, respetar la diversidad cultural y el dialogo intercultural Si es así, entonces, el grado de relación significativa entre ambos indicadores es:				
El uso del método Montessori, facilita que el estudiante: Se adapta a las circunstancias cambiantes, a nuevos entornos sociales, destreza que le facilita, utilizar los diferentes lenguajes (literario, musical, plástico...) como instrumento de comunicación Si es así, entonces, el grado de relación significativa entre ambos indicadores es:				
El uso del método Montessori, facilita que el estudiante: Sabe trabajar en colaboración, en equipo en proyectos conjuntos, solicitar ayuda, destreza que le facilita, utilizar los diferentes lenguajes (literario, musical, plástico...) como instrumento de representación Si es así, entonces, el grado de relación significativa entre ambos indicadores es:				

GRADO DE RELACIÓN SIGNIFICATIVA DE LOS INDICADORES DE LA DIMENSIÓN <i>MÉTODO PARA OPTIMIZAR LA DIMENSIÓN ARTISTICA</i> CON LOS INDICADORES DE LA DIMENSIÓN <i>COMPETENCIA ARTISTICA</i>	INDICADORES DE EVALUACIÓN			
	0	1	2	3
El uso del método Montessori, facilita que el estudiante: Interprete mensajes de dibujos hechos con plastilina le permite observar con atención las representaciones teatrales infantiles. Si es así, entonces, el grado de relación significativa entre ambos indicadores es:				
El uso del método Montessori, facilita que el estudiante: Siga un ritmo y utilice el canto asociado con el movimiento le permite escuchar canciones que fortalece su identidad Si es así, entonces, el grado de relación significativa entre ambos indicadores es:				
El uso del método Montessori, facilita que el estudiante: Utilice su propio cuerpo como un elemento expresivo más, capaz de expresar vivencias le permite apreciar y mostrar interés por distintos referentes artísticos (música) Si es así, entonces, el grado de relación significativa entre ambos indicadores es:				
El uso del método Montessori, facilita que el estudiante: Utilice su propio cuerpo como un elemento expresivo más, capaz de expresar sentimientos, emociones le permite explorar nuevas formas de representar paisajes Si es así, entonces, el grado de relación significativa entre ambos indicadores es:				
El uso del método Montessori, facilita que el estudiante: Manifieste interés por conocer otras formas de representaciones artísticas le permite expresar interés por el canto para expresar sus vivencias Si es así, entonces, el grado de relación significativa entre ambos indicadores es:				
El uso del método Montessori, facilita que el estudiante: Comprenda y represente imágenes con distintos materiales plásticos le permite crear imágenes con variedad de pinturas Si es así, entonces, el grado de relación significativa entre ambos indicadores es:				

**ANEXO 04: VALIDACIÓN POR JUICIO DE EXPERTOS**



**UNIVERSIDAD NACIONAL HERMILIO VALDIZÁN**  
**ESCUELA DE POSGRADO**  
**VALIDACIÓN POR JUECES O EXPERTOS**



**HOJA DE INSTRUCCIONES PARA LA EVALUACIÓN**

<b>CATEGORÍA</b>	<b>CALIFICACIÓN</b>	<b>INDICADOR</b>
<b>RELEVANCIA</b> El ítem es esencial o importante, es decir, debe ser incluido	5. No cumple con el criterio	El ítem puede ser eliminado sin que se vea afectada la medición de la dimensión
	6. Bajo nivel	El ítem tiene una alguna relevancia, pero otro ítem puede estar incluyendo lo que mide este
	7. Moderado nivel	El ítem es relativamente importante
	8. Alto nivel	El ítem es muy relevante y debe ser incluido
<b>COHERENCIA</b> El ítem tiene relación lógica con la dimensión o indicador que están midiendo	5. No cumple con el criterio	El ítem puede ser eliminado sin que se vea afectada la medición de la dimensión
	6. Bajo nivel	El ítem tiene una relación tangencial con la dimensión
	7. Moderado nivel	El ítem tiene una relación moderada con la dimensión que está midiendo
	8. Alto nivel	El ítem tiene relación lógica con la dimensión
<b>SUFICIENCIA</b> Los ítems que pertenecen a una misma dimensión bastan para obtener la medición de esta.	5. No cumple con el criterio	Los ítems no son suficientes para medir la dimensión
	6. Bajo nivel	Los ítems miden algún aspecto de la dimensión, pero no corresponden con la dimensión total
	7. Moderado nivel	Se deben incrementar algunos ítems para poder evaluar la dimensión completamente
	8. Alto nivel	Los ítems son suficientes
<b>CLARIDAD</b> El ítem se comprende fácilmente, es decir, sus sintácticas y semánticas son adecuadas.	5. No cumple con el criterio	El ítem no es claro
	6. Bajo nivel	El ítem requiere bastantes modificaciones o una modificación muy grande en el uso de las palabras que utilizan de acuerdo a su significado o por la ordenación de los mismos
	7. Moderado nivel	Se requiere una modificación muy específica en algunos términos de ítem
	8. Alto nivel	El ítem es claro, tiene semántica y sintaxis adecuada



UNIVERSIDAD NACIONAL HERMILIO VALDIZÁN



UNIDAD DE POSGRADO  
VALIDACIÓN DEL INSTRUMENTO

**Nombre del experto:** Dr. Wilfredo, SOTIL CORTAVARRÍA

**Especialidad:** Dr. en Ciencias de la Educación

ÍNDICE DE EVALUACIÓN			
RELEVANCIA	COHERENCIA	SUFICIENCIA	CLARIDAD
RE - de 1 a 4	CO - de 1 a 4	SU - de 1 a 4	CL - de 1 a 4

DIMENSIÓN	ITEMS	RE	CO	SU	CL
COMPETENCIA SOCIAL	Adecua su comportamiento considerando intereses y puntos de vista diferentes a los propios.	4	2	4	3
	Desarrollar actitudes y hábitos de respeto, ayuda y colaboración.	3	4	4	4
	Resuelve los conflictos de forma pacífica.	4	4	4	4
	Respetar las diferencias de (sexo, etnias, religiosas, etc.) Evitando actitudes discriminatorias	4	3	4	4
COMPETENCIA CULTURAL	Utiliza diferentes recursos para expresar sus ideas de forma creativa.	4	4	3	4
	Utiliza diferentes recursos para expresar experiencias de forma creativa.	3	4	4	2
	Utiliza diferentes recursos para expresar sus sentimientos.	4	3	4	4
	Pone en funcionamiento la iniciativa, la imaginación y la creatividad para expresarse mediante códigos culturales	4	4	3	4
COMPETENCIA ARTISTICA	Interpreta mensajes de dibujos hechos con plastilina.	4	4	4	2
	Sigue un ritmo y utiliza el canto asociado con el movimiento.	4	3	4	4
	Utiliza su propio cuerpo como un elemento expresivo más, capaz de expresar vivencias.	4	4	4	4
	Utiliza su propio cuerpo como un elemento expresivo más, capaz de expresar sentimientos, emociones	4	4	3	2

¿Hay alguna dimensión o ítem que no fue evaluada?	SÍ	( )
	NO	(X)
En caso de NO ¿Qué dimensión o ítem falta?		
<b>DECISIÓN DEL EXPERTO</b>		
El instrumento debe ser aplicado	SÍ (X)	NO ( )

DNI	CELULAR	FIRMA
22417860	962622399	



**UNIVERSIDAD NACIONAL HERMILIO VALDIZÁN**  
**UNIDAD DE POSGRADO**  
**VALIDACIÓN DEL INSTRUMENTO**



**Nombre del experto:** Dr. Arturo, LUCAS CABELLO

**Especialidad:** Dr. en Filosofía

ÍNDICE DE EVALUACIÓN			
RELEVANCIA	COHERENCIA	SUFICIENCIA	CLARIDAD
RE - de 1 a 4	CO - de 1 a 4	SU - de 1 a 4	CL - de 1 a 4

DIMENSIÓN	ITEMS	RE	CO	SU	CL
COMPETENCIA SOCIAL	Adecua su comportamiento considerando intereses y puntos de vista diferentes a los propios.	3	4	4	3
	Desarrollar actitudes y hábitos de respeto, ayuda y colaboración.	4	4	3	3
	Resuelve los conflictos de forma pacífica.	3	4	3	4
	Respetar las diferencias de (sexo, etnias, religiosas, etc.) evitando actitudes discriminatorias	3	3	4	4
COMPETENCIA CULTURAL	Utiliza diferentes recursos para expresar sus ideas de forma creativa.	4	3	4	4
	Utiliza diferentes recursos para expresar experiencias de forma creativa.	4	4	4	4
	Utiliza diferentes recursos para expresar sus sentimientos.	4	3	4	3
	Pone en funcionamiento la iniciativa, la imaginación y la creatividad para expresarse mediante códigos culturales	4	3	3	4
COMPETENCIA ARTISTICA	Interpreta mensajes de dibujos hechos con plastilina.	3	4	3	4
	Sigue un ritmo y utiliza el canto asociado con el movimiento.	4	3	4	3
	Utiliza su propio cuerpo como un elemento expresivo más, capaz de expresar vivencias.	3	3	4	4
	Utiliza su propio cuerpo como un elemento expresivo más, capaz de expresar sentimientos, emociones	3	4	4	3

¿Hay alguna dimensión o ítem que no fue evaluada?	SÍ	( )
	NO	(X)
En caso de NO ¿Qué dimensión o ítem falta?		
<b>DECISIÓN DEL EXPERTO</b>		
El instrumento debe ser aplicado	SÍ (X)	NO ( )

DNI	CELULAR	FIRMA
22490418	945933229	





**UNIVERSIDAD NACIONAL HERMILIO VALDIZÁN**  
**UNIDAD DE POSGRADO**  
**VALIDACIÓN DEL INSTRUMENTO**



**Nombre del experto:** Dr. Fredy, SOTOMAYOR HERRERA

**Especialidad:** Dr. en Ciencias de la Educación

ÍNDICE DE EVALUACIÓN			
RELEVANCIA	COHERENCIA	SUFICIENCIA	CLARIDAD
RE - de 1 a 4	CO - de 1 a 4	SU - de 1 a 4	CL - de 1 a 4

DIMENSIÓN	ITEMS	RE	CO	SU	CL
COMPETENCIA SOCIAL	Adecua su comportamiento considerando intereses y puntos de vista diferentes a los propios.	4	4	3	4
	Desarrollar actitudes y hábitos de respeto, ayuda y colaboración.	3	4	4	4
	Resuelve los conflictos de forma pacífica.	4	4	4	3
	Respetar las diferencias de (sexo, etnias, religiosas, etc.) Evitando actitudes discriminatorias	4	3	4	4
COMPETENCIA CULTURAL	Utiliza diferentes recursos para expresar sus ideas de forma creativa.	4	3	4	4
	Utiliza diferentes recursos para expresar experiencias de forma creativa.	4	4	4	3
	Utiliza diferentes recursos para expresar sus sentimientos.	4	4	3	4
	Pone en funcionamiento la iniciativa, la imaginación y la creatividad para expresarse mediante códigos culturales	4	4	3	4
COMPETENCIA ARTISTICA	Interpreta mensajes de dibujos hechos con plastilina.	3	4	4	3
	Sigue un ritmo y utiliza el canto asociado con el movimiento.	4	3	4	4
	Utiliza su propio cuerpo como un elemento expresivo más, capaz de expresar vivencias.	4	4	3	4
	Utiliza su propio cuerpo como un elemento expresivo más, capaz de expresar sentimientos, emociones	4	4	4	3

¿Hay alguna dimensión o ítem que no fue evaluada?	SÍ	( )
	NO	(X)
En caso de NO ¿Qué dimensión o ítem falta?		
<b>DECISIÓN DEL EXPERTO</b>		
El instrumento debe ser aplicado	SÍ (X)	NO ( )

DNI	CELULAR	FIRMA
22513273	962871270	

**ANEXO 05 ACTA DE DEFENSA DE TESIS**



## **ACTA DE SUSTENTACIÓN DE TESIS**

En la Facultad de Ciencias de la Educación a los **VEINTITRÉS** del mes de **enero** del año dos mil veintitrés, reunidos en la plataforma virtual de Cisco Webex de la Facultad de Ciencias de la Educación de la Universidad Nacional Hermilio Valdizán; los miembros del Jurado conformado por docentes ordinarios acreditados según **Resolución N°0066-2023-UNHEVAL/FCE-D** de fecha **20 de enero del año dos mil veintitrés**:

Dra. Amanda OMONNTE VILCA  
 Lic. Rocío DÁVILA SOTO  
 Mg. Caleb MIRAVAL TRINIDAD

Presidente  
 Secretario  
 Vocal

Con el asesoramiento del **Dr. Adalberto LUCAS CABELLO**; el (la) aspirante a optar el Título Profesional de Licenciado(a) en Educación en la Especialidad de: **Educación Inicial Sr(a): Frined Mayela LAGUNA HUANCA**, procedió a sustentar su Tesis titulada **EL MÉTODO MONTESORI Y LOGRO DE COMPETENCIAS BÁSICAS EN NIÑOS Y NIÑAS DE LA INSTITUCIÓN EDUCATIVA INICIAL DE PITUMAMA, HUÁNUCO – 2020** del Programa de Licenciatura (PROLI) inició el proceso de sustentación a las: 13:00 horas y concluyó a las 14:30 horas.

Concluido el acto de defensa, cada miembro del jurado procedió a la evaluación del aspirante, teniendo presentes los criterios siguientes:

- |                                    |       |
|------------------------------------|-------|
| 1. Presentación                    | (0-2) |
| 2. Exposición                      | (0-3) |
| 3. Dominio del tema                | (0-5) |
| 4. Aportes y originalidad          | (0-3) |
| 5. Defensa de la tesis             | (0-5) |
| 6. Dicción y dominio del escenario | (0-2) |

Observaciones:

.....

.....

Quedando el/la aspirante con la nota de **(15)**, por lo que se declara **APROBADO** por **UNANIMIDAD**.

Con lo cual, se dio por concluido el presente acto académico, firmando los miembros del Jurado en señal de conformidad.

  
 \_\_\_\_\_  
 PRESIDENTE  
 DNI **22734741**

  
 \_\_\_\_\_  
 SECRETARIO  
 DNI **22527320**

  
 \_\_\_\_\_  
 VOCAL  
 DNI **22468212**





## **ACTA DE SUSTENTACIÓN DE TESIS**

En la Facultad de Ciencias de la Educación a los **VEINTITRÉS** del mes de **enero** del año dos mil veintitrés, reunidos en la plataforma virtual de Cisco Webex de la Facultad de Ciencias de la Educación de la Universidad Nacional Hermilio Valdizán; los miembros del Jurado conformado por docentes ordinarios acreditados según **Resolución N°0066-2023-UNHEVAL/FCE-D** de fecha **20 de enero del año dos mil veintitrés**:

Dra. Amanda OMONTE VILCA  
 Lic. Rocío DÁVILA SOTO  
 Mg. Caleb MIRAVAL TRINIDAD

Presidente  
 Secretario  
 Vocal

Con el asesoramiento del **Dr. Adalberto LUCAS CABELLO**; el (la) aspirante a optar el Título Profesional de Licenciado(a) en Educación en la Especialidad de: **Educación Inicial Sr(a): Tania Victoria POZO BERROSPI**, procedió a sustentar su Tesis titulada **EL MÉTODO MONTESORI Y LOGRO DE COMPETENCIAS BÁSICAS EN NIÑOS Y NIÑAS DE LA INSTITUCIÓN EDUCATIVA INICIAL DE PITUMAMA, HUÁNUCO – 2020** del Programa de Licenciatura (PROLI) inició el proceso de sustentación a las: 13:00 horas y concluyó a las 14:30 horas.

Concluido el acto de defensa, cada miembro del jurado procedió a la evaluación del aspirante, teniendo presentes los criterios siguientes:

- |                                    |       |
|------------------------------------|-------|
| 1. Presentación                    | (0-2) |
| 2. Exposición                      | (0-3) |
| 3. Dominio del tema                | (0-5) |
| 4. Aportes y originalidad          | (0-3) |
| 5. Defensa de la tesis             | (0-5) |
| 6. Dicción y dominio del escenario | (0-2) |

Observaciones:

.....

.....

Quedando el/la aspirante con la nota de **(15)**, por lo que se declara **APROBADO** por **UNANIMIDAD**.

Con lo cual, se dio por concluido el presente acto académico, firmando los miembros del Jurado en señal de conformidad.

PRESIDENTE  
 DNI 22134761

SECRETARIO  
 DNI 22527320

VOCAL  
 DNI 22468212



## **ACTA DE SUSTENTACIÓN DE TESIS**

En la Facultad de Ciencias de la Educación a los **VEINTITRÉS** del mes de **enero** del año dos mil veintitres, reunidos en la plataforma virtual de Cisco Webex de la Facultad de Ciencias de la Educación de la Universidad Nacional Hermilio Valdizán; los miembros del Jurado conformado por docentes ordinarios acreditados según **Resolución N°0066-2023-UNHEVAL/FCE-D** de fecha **20 de enero del año dos mil veintitres**:

Dra. Amanda OMONTE VILCA  
 Lic. Rocío DÁVILA SOTO  
 Mg. Caleb MIRAVAL TRINIDAD

Presidente  
 Secretario  
 Vocal

Con el asesoramiento del **Dr. Adalberto LUCAS CABELLO**; el (la) aspirante a optar el Título Profesional de Licenciado(a) en Educación en la Especialidad de: **Educación Inicial Sr(a):** Claribel SÁNCHEZ RAMÍREZ, procedió a sustentar su Tesis titulada **EL MÉTODO MONTESORI Y LOGRO DE COMPETENCIAS BÁSICAS EN NIÑOS Y NIÑAS DE LA INSTITUCIÓN EDUCATIVA INICIAL DE PITUMAMA, HUÁNUCO - 2020** del Programa de Licenciatura (PROLI) inició el proceso de sustentación a las: 13:00 horas y concluyó a las 14:30 horas.

Concluido el acto de defensa, cada miembro del jurado procedió a la evaluación del aspirante, teniendo presentes los criterios siguientes:

- |                                    |       |
|------------------------------------|-------|
| 1. Presentación                    | (0-2) |
| 2. Exposición                      | (0-3) |
| 3. Dominio del tema                | (0-5) |
| 4. Aportes y originalidad          | (0-3) |
| 5. Defensa de la tesis             | (0-5) |
| 6. Dicción y dominio del escenario | (0-2) |

Observaciones:

.....

.....

Quedando el/la aspirante con la nota de 15, por lo que se declara APROBADO por JURADO.

Con lo cual, se dio por concluido el presente acto académico, firmando los miembros del Jurado en señal de conformidad.

  
 PRESIDENTE  
 DNI 22734761

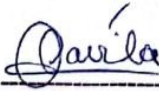
  
 SECRETARIO  
 DNI 22527320

  
 VOCAL  
 DNI 22468212

**ANEXO 06 CONSTANCIA DE SIMILITUD (REPORTE DE SIMILITUD)**





**CONSTANCIA N°0185-2022-UNHEVAL-FCE/UI**

**CONSTANCIA DE APTO DE SIMILITUD**

**LA DIRECCIÓN DE LA UNIDAD DE INVESTIGACIÓN:**

Hace constar que:

- LAGUNA HUANCA Frined Mayela
- POZO BERROSPI Tania Victoria
- SANCHEZ RAMIREZ Claribel

Autores del borrador de tesis, titulado:

**EL MÉTODO MONTESORI Y LOGRO DE COMPETENCIAS BÁSICAS EN NIÑOS Y NIÑAS DE LA INSTITUCIÓN EDUCATIVA INICIAL DE PITUMAMA, HUÁNUCO-2020.** Programa de Licenciatura (PROLI), Carrera Profesional Educación Inicial

Han obtenido, un reporte de similitud general del **28%** con el aplicativo **TURNITIN**, porcentaje de similitud permitido, para tesis de licenciatura. En consecuencia, es **APTO**.

Se expide la presente constancia, para los fines pertinentes.

Cayhuayna, 18 de noviembre de 2022



*Dr. Zósimo Pedro Jacha Ayala*  
 Director de la Unidad de Investigación  
 Facultad de Ciencias de la Educación



## NOMBRE DEL TRABAJO

**EL MÉTODO MONTESORI Y LOGRO DE C  
OMPETENCIAS BÁSICAS EN NIÑOS Y NI  
ÑAS DE LA INSTITUCIÓN EDUCATIVA INI  
CIAL DE PITUMAMA, HUÁNUCO - 2020.**

## AUTOR

**LAGUNA HUANCA Frined Mayela,  
POZO BERROSPI Tania Victoria y  
SANCHEZ RAMIREZ Claribel**

## RECUENTO DE PALABRAS

**20472 Words**

## RECUENTO DE CARACTERES

**114140 Characters**

## RECUENTO DE PÁGINAS

**124 Pages**

## TAMAÑO DEL ARCHIVO

**1.2MB**

## FECHA DE ENTREGA

**Nov 18, 2022 11:20 AM GMT-5**

## FECHA DEL INFORME

**Nov 18, 2022 11:22 AM GMT-5**

● **28% de similitud general**

El total combinado de todas las coincidencias, incluidas las fuentes superpuestas, para cada base de datos.

- 28% Base de datos de Internet
- Base de datos de Crossref
- 12% Base de datos de trabajos entregados
- 2% Base de datos de publicaciones
- Base de datos de contenido publicado de Crossref

● **Excluir del Reporte de Similitud**

- Material bibliográfico
- Coincidencia baja (menos de 15 palabras)
- Material citado

## ● 28% de similitud general

Principales fuentes encontradas en las siguientes bases de datos:

- 28% Base de datos de Internet
- Base de datos de Crossref
- 12% Base de datos de trabajos entregados
- 2% Base de datos de publicaciones
- Base de datos de contenido publicado de Crossref

### FUENTES PRINCIPALES

Las fuentes con el mayor número de coincidencias dentro de la entrega. Las fuentes superpuestas no se mostrarán.

1	<b>repositorio.unheval.edu.pe</b> Internet	11%
2	<b>repositorio.ucv.edu.pe</b> Internet	3%
3	<b>nellygn.blogspot.com</b> Internet	3%
4	<b>Universidad Tecnologica de Honduras on 2013-10-04</b> Submitted works	1%
5	<b>scribd.com</b> Internet	1%
6	<b>repositorio.uta.edu.ec</b> Internet	1%
7	<b>repositorio.unjfsc.edu.pe</b> Internet	<1%
8	<b>Universidad de Huanuco on 2022-07-10</b> Submitted works	<1%

9	<b>pensarenserrico.es</b> Internet	<1%
10	<b>Universidad Continental on 2022-07-28</b> Submitted works	<1%
11	<b>repositorio.ulvr.edu.ec</b> Internet	<1%
12	<b>Universidad Cesar Vallejo on 2016-06-29</b> Submitted works	<1%
13	<b>repositorio.uladech.edu.pe</b> Internet	<1%
14	<b>repositorio.pucesa.edu.ec</b> Internet	<1%
15	<b>1library.co</b> Internet	<1%
16	<b>Universidad Alas Peruanas on 2019-08-22</b> Submitted works	<1%
17	<b>slideshare.net</b> Internet	<1%
18	<b>Universidad Católica de Santa María on 2020-04-28</b> Submitted works	<1%
19	<b>Universidad Rey Juan Carlos on 2022-11-15</b> Submitted works	<1%
20	<b>cienciadigital.org</b> Internet	<1%

21	<b>repositorio.utc.edu.ec</b> Internet	<1%
22	<b>repositorio.unu.edu.pe</b> Internet	<1%
23	<b>Universidad Inca Garcilaso de la Vega on 2019-10-16</b> Submitted works	<1%
24	<b>Universidad Pontificia Bolivariana on 2018-04-11</b> Submitted works	<1%
25	<b>dspace.utb.edu.ec</b> Internet	<1%
26	<b>es.scribd.com</b> Internet	<1%
27	<b>Pontificia Universidad Catolica del Peru on 2009-10-06</b> Submitted works	<1%
28	<b>repositorio.unesum.edu.ec</b> Internet	<1%

**ANEXO 07 AUTORIZACIÓN DE PUBLICACIÓN**



## AUTORIZACIÓN DE PUBLICACIÓN DIGITAL Y DECLARACIÓN JURADA DEL TRABAJO DE INVESTIGACIÓN PARA OPTAR UN GRADO ACADÉMICO O TÍTULO PROFESIONAL

### 1. Autorización de Publicación: (Marque con una "X")

Pregrado	Segunda Especialidad		Posgrado:	Licenciatura	<input checked="" type="checkbox"/>	Doctorado	
Pregrado (tal y como está registrado en SUNEDU)							
Facultad	CIENCIAS DE LA EDUCACIÓN						
Escuela Profesional	EDUCACIÓN INICIAL						
Carrera Profesional	EDUCACIÓN INICIAL						
Grado que otorga							
Título que otorga	LICENCIADA EN EDUCACIÓN ESPECIALIDAD: EDUCACIÓN INICIAL						
Segunda especialidad (tal y como está registrado en SUNEDU)							
Facultad	.....						
Nombre del programa	.....						
Título que Otorga	.....						
Posgrado (tal y como está registrado en SUNEDU)							
Nombre del Programa de estudio	.....						
Grado que otorga	.....						

### 2. Datos del Autor(es): (Ingrese todos los datos requeridos completos)

Apellidos y Nombres: LAGUNA HUANCA, FRINED MAYELA							
Tipo de Documento:	DNI	<input checked="" type="checkbox"/>	Pasaporte	<input type="checkbox"/>	C.E.	<input type="checkbox"/>	Nro. de Celular: 970964120
Nro. de Documento:	22890157				Correo Electrónico: frilah19@gmail.com		
Apellidos y Nombres: POZO BERROSPI, TANIA VICTORIA							
Tipo de Documento:	DNI	<input checked="" type="checkbox"/>	Pasaporte	<input type="checkbox"/>	C.E.	<input type="checkbox"/>	Nro. de Celular: 995949662
Nro. de Documento:	22506133				Correo Electrónico: Pozoberrospl73@gmail.com		
Apellidos y Nombres: SANCHEZ RAMIREZ, CLARIBEL							
Tipo de Documento:	DNI	<input checked="" type="checkbox"/>	Pasaporte	<input type="checkbox"/>	C.E.	<input type="checkbox"/>	Nro. de Celular: 987122902
Nro. de Documento:	25813756				Correo Electrónico: clari123sanchez@gmail.com		

### 3. Datos del Asesor: (Ingrese todos los datos requeridos completos según DNI, no es necesario indicar el Grado Académico del Asesor)

¿El Trabajo de Investigación cuenta con un Asesor?: (marque con una "X" en el recuadro del costado, según corresponda)						SI	<input checked="" type="checkbox"/>	NO	<input type="checkbox"/>
Apellidos y Nombres: LUCAS CABELLO, ADALBERTO									
ORCID ID: 0000-0002-9710-2905									
Tipo de Documento: DNI <input checked="" type="checkbox"/> Pasaporte <input type="checkbox"/> C.E. <input type="checkbox"/> Nro. de documento: 22491809									

### 4. Datos del Jurado calificador: (Ingrese solamente los Apellidos y Nombres completos según DNI, no es necesario indicar el Grado Académico del Jurado)

Presidente:	DMONTE VILCA AMANDA
Secretario:	DAVILA SOTO ROCIO DEL PILAR
Vocal:	MIRAVAL TRINIDAD CALEB JOSUE
Vocal:	
Vocal:	
Accesitario	MORENO TABOADA CARLOS GUSTAVO

**5. Declaración Jurada:** *(Ingrese todos los datos requeridos completos)*

a) Soy Autor (a) (es) del Trabajo de Investigación Titulado: <i>(Ingrese el título tal y como está registrado en el Acta de Sustentación)</i>	
"EL MÉTODO MONTESORI Y LOGRO DE COMPETENCIAS BÁSICAS EN NIÑOS Y NIÑAS DE LA INSTITUCIÓN EDUCATIVA INICIAL DE PITUMAMA, HUÁNUCO – 2020"	
b) El Trabajo de Investigación fue sustentado para optar el Grado Académico ó Título Profesional de: <i>(tal y como está registrado en SUNEDU)</i>	
TITULO PROFESIONAL DE LICENCIADA EN EDUCACIÓN ESPECIALIDAD: EDUCACIÓN INICIAL	
c) El Trabajo de investigación no contiene plagio (ninguna frase completa o párrafo del documento corresponde a otro autor sin haber sido citado previamente), ni total ni parcial, para lo cual se han respetado las normas internacionales de citas y referencias.	
d) El trabajo de investigación presentado no atenta contra derechos de terceros.	
e) El trabajo de investigación no ha sido publicado, ni presentado anteriormente para obtener algún Grado Académico o Título profesional.	
f) Los datos presentados en los resultados (tablas, gráficos, textos) no han sido falsificados, ni presentados sin citar la Fuente.	
g) Los archivos digitales que entrego contienen la versión final del documento sustentado y aprobado por el jurado.	
h) Por lo expuesto, mediante la presente asumo frente a la Universidad Nacional Hermilio Valdizán (en adelante LA UNIVERSIDAD), cualquier responsabilidad que pudiera derivarse por la autoría, originalidad y veracidad del contenido del Trabajo de Investigación, así como por los derechos de la obra y/o invención presentada. En consecuencia, me hago responsable frente a LA UNIVERSIDAD y frente a terceros de cualquier daño que pudiera ocasionar a LA UNIVERSIDAD o a terceros, por el incumplimiento de lo declarado o que pudiera encontrar causas en la tesis presentada, asumiendo todas las cargas pecuniaras que pudieran derivarse de ello. Asimismo, por la presente me comprometo a asumir además todas las cargas pecuniaras que pudieran derivarse para LA UNIVERSIDAD en favor de terceros con motivo de acciones, reclamaciones o conflictos derivados del incumplimiento de lo declarado o las que encontraren causa en el contenido del trabajo de investigación. De identificarse fraude, piratería, plagio, falsificación o que el trabajo haya sido publicado anteriormente; asumo las consecuencias y sanciones que de mi acción se deriven; sometiéndome a la normatividad vigente de la Universidad Nacional Hermilio Valdizán.	

**6. Datos del Documento Digital a Publicar:** *(Ingrese todos los datos requeridos completos)*

Ingrese solo el año en el que sustentó su Trabajo de Investigación: <i>(Verifique la información en el Acta de Sustentación)</i>		2023	
Modalidad de obtención del Grado Académico o Título Profesional: <i>(Marque con X según Ley Universitaria con la que inició sus estudios)</i>	Tesis	X	Tesis Formato Artículo
	Trabajo de Investigación		Trabajo de Suficiencia Profesional
	Trabajo Académico		Otros <i>(especifique modalidad)</i>
Palabras Clave: <i>(solo se requieren 3 palabras)</i>	MÉTODO MONTESORI	BITÁCORA ACADÉMICA	RUBRICA
Tipo de Acceso: <i>(Marque con X según corresponda)</i>	Acceso Abierto	X	Condición Cerrada (*)
	Con Período de Embargo (*)		Fecha de Fin de Embargo:
¿El Trabajo de Investigación, fue realizado en el marco de una Agencia Patrocinadora? <i>(ya sea por financiamientos de proyectos, esquema financiero, beca, subvención u otros; marcar con una "X" en el recuadro del costado según corresponda)</i>		SI	NO X
Información de la Agencia Patrocinadora:			
El trabajo de investigación en digital y físico tienen los mismos registros del presente documento como son: Denominación del programa Académico, Denominación del Grado Académico o Título profesional, Nombres y Apellidos del autor, Asesor y Jurado calificador tal y como figura en el Documento de Identidad, Título completo del Trabajo de Investigación y Modalidad de Obtención del Grado Académico o Título Profesional según la Ley Universitaria con la que se inició los estudios.			





#### 7. Autorización de Publicación Digital:

A través de la presente, Autorizo de manera gratuita a la Universidad Nacional Hermitio Valdizán a publicar la versión electrónica de este Trabajo de Investigación en su Biblioteca Virtual, Portal Web, Repositorio Institucional y Base de Datos académica, por plazo indefinido, consintiendo que con dicha autorización cualquier tercero podrá acceder a dichas páginas de manera gratuita pudiendo revisarla, imprimirla o grabarla siempre y cuando se respete la autoría y sea citada correctamente. Se autoriza cambiar el contenido de forma, más no de fondo, para propósitos de estandarización de formatos, como también establecer los metadatos correspondientes.

Firma:		
Apellidos y Nombres:	LAGUNA HUANCA, FRINED MAYELA	Huella Digital
DNI:	22890157	
Firma:		
Apellidos y Nombres:	POZO BERROSPÍ, TANIA VICTORIA	Huella Digital
DNI:	22506133	
Firma:		
Apellidos y Nombres:	SANCHEZ RAMIREZ, CLARIBEL	Huella Digital
DNI:	25813756	
Fecha: 29 DE FEBRERO DEL 2024		

#### Nota:

- ✓ No modificar los textos preestablecidos, conservar la estructura del documento.
- ✓ Marque con una X en el recuadro que corresponde.
- ✓ Llenar este formato de forma digital, con tipo de letra **calibri**, **tamaño de fuente 09**, manteniendo la alineación del texto que observa en el modelo, sin errores gramaticales (*recuerde las mayúsculas también se tildean si corresponden*).
- ✓ La información que escriba en este formato debe coincidir con la información registrada en los demás archivos y/o formatos que presente, tales como: DNI, Acta de Sustentación, Trabajo de Investigación (PDF) y Declaración Jurada.
- ✓ Cada uno de los datos requeridos en este formato, es de carácter obligatorio según corresponda.